

MINISTÉRIO DO ESPORTE
Secretaria Executiva
Departamento de Gestão Estratégica
Coordenação Geral de Gestão de Convênios
Coordenação de Instrução e Formalização de Convênios

Termo de Fomento nº 880717/2018/CICON/CGCON/DGE/SECEX - SEI

**TERMO DE FOMENTO QUE ENTRE SI
CELEBRAM A UNIÃO, POR INTERMÉDIO
DO MINISTÉRIO DO ESPORTE E A
CONFEDERAÇÃO BRASILEIRA DE JUDÔ -
CBJ, PARA OS FINS QUE ESPECIFICA.**

A União, por intermédio de **MINISTÉRIO DO ESPORTE**, doravante denominada Administração Pública, com sede em Brasília/DF, no Setor de Indústrias Gráficas (SIG) Quadra 4 – lote 83, Centro Empresarial Capital Financial Center, Bloco C, CEP: 70610-440, inscrito no CNPJ/MF nº 02.961.362/0001-74, neste ato representado pelo Ministro de Estado do Ministério do Esporte, **LEANDRO CRUZ FRÓES DA SILVA**, nomeado por meio do Decreto de 09 de abril de 2018, publicado no Diário Oficial da União em 10 de abril de 2018, portador do registro geral nº 08.839.315-2 SSP/RJ e CPF nº 016.766.507-33 e

CONFEDERAÇÃO BRASILEIRA DE JUDÔ - CBJ, Organização da Sociedade Civil, doravante denominada **OSC**, situada na Rua Capitão Salomão, 40 - Humaitá - Rio de Janeiro/RJ CEP 22.271-040, inscrita no CNPJ sob o número 42.136.804/0001-62 neste ato representada pelo seu Presidente, o Sr. **SILVIO ACÁCIO BORGES**, residente e domiciliado na Rua Avaí, nº 579 Bom Retiro - Joinville - Santa Catarina/SC – CEP: 89.222-470, portador do Registro Geral nº 543.512 - Órgão Expedidor SSP/SC e CPF nº 379.849.779-68,

RESOLVEM celebrar o presente **Termo de Fomento**, decorrente de Chamamento Público nº 01/2017, tendo em vista o que consta do **Processo nº 58000.008122/2018-61** e em observância às disposições da Lei nº 13.019, de 31 de julho de 2014, do Decreto nº 8.726, de 27 de abril de 2016, da Lei nº 13.249, de 13 de janeiro de 2016) e sujeitando-se, no que couber, à Lei nº 13.473, de 08 de agosto de 2017 (LDO/2018), mediante as cláusulas e condições a seguir enunciadas:

CLÁUSULA PRIMEIRA – DO OBJETO

O objeto do presente Termo de Fomento é a “*Preparação de atletas e participações em treinamentos e competições visando a renovação da equipe olímpica de judô*” visando a consecução de finalidade de interesse público e recíproco que envolve a transferência de recursos financeiros à Organização da Sociedade Civil (OSC), conforme especificações estabelecidas no plano de trabalho.

CLÁUSULA SEGUNDA - DO PLANO DE TRABALHO

Para o alcance do objeto pactuado, os partícipes obrigam-se a cumprir o plano de trabalho que, independente de transcrição, é parte integrante e indissociável do presente Termo de Fomento, bem como toda documentação técnica que dele resulte, cujos dados neles contidos acatam os partícipes.

Subcláusula Única. Os ajustes no plano de trabalho serão formalizados por certidão de apostilamento, exceto quando coincidirem com alguma hipótese de termo aditivo prevista no art. 43, *caput*, inciso I, do Decreto nº 8.726, de 2016, caso em que deverão ser formalizados por aditamento ao termo de fomento, sendo vedada a alteração do objeto da parceria.

CLÁUSULA TERCEIRA – DO PRAZO DE VIGÊNCIA

O prazo de vigência deste Termo de Fomento será de **09 (nove) meses** a partir da data de sua assinatura, podendo ser prorrogado nos seguintes casos e condições previstos no art. 55 da Lei nº 13.019, de 2014, e art. 21 do Decreto nº 8.726, de 2016:

I. mediante termo aditivo, por solicitação da OSC devidamente fundamentada, formulada, no mínimo, 30 (trinta) dias antes do seu término, desde que autorizada pela Administração Pública e

II. de ofício, por iniciativa da Administração Pública, quando esta der causa a atraso na liberação de recursos financeiros, limitada ao exato período do atraso verificado.

CLÁUSULA QUARTA – DOS RECURSOS FINANCEIROS

Para a execução do projeto previsto neste Termo de Fomento, serão disponibilizados recursos pelo Ministério do Esporte no valor total de R\$ 998.832,00 (novecentos e noventa e oito mil e oitocentos e trinta e dois reais), à conta da ação orçamentária 20YA, PTRES 089428, Elemento de Despesa: 33.50.41, Unidade Gestora: 180009/00001 - Notas de Empenho nº 2018NE800069, Fonte 118, conforme cronograma de desembolso constante do plano de trabalho.

CLÁUSULA QUINTA – DA LIBERAÇÃO DOS RECURSOS FINANCEIROS

A liberação do recurso financeiro se dará em parcela única, em estrita conformidade com o Cronograma de Desembolso, o qual guardará consonância com as metas da parceria, ficando a liberação condicionada, ainda, ao cumprimento dos requisitos previstos no art. 48 da Lei nº 13.019, de 2014, e no art. 33 do Decreto nº 8.726, de 2016.

Subcláusula Primeira. As parcelas dos recursos ficarão retidas até o saneamento das impropriedades ou irregularidades detectadas nos seguintes casos:

- I. quando houver evidências de irregularidade na aplicação de parcela anteriormente recebida;
- II. quando constatado desvio de finalidade na aplicação dos recursos ou o inadimplemento da OSC em relação a obrigações estabelecidas no Termo de Fomento; e
- III. quando a OSC deixar de adotar sem justificativa suficiente as medidas saneadoras apontadas pela administração pública ou pelos órgãos de controle interno ou externo.

Subcláusula Segunda. A verificação das hipóteses de retenção previstas na Subcláusula Primeira ocorrerá por meio de ações de monitoramento e avaliação, incluindo:

- I. a verificação da existência de denúncias aceitas;
- II. a análise das prestações de contas anuais, nos termos da alínea “b” do inciso I do § 4º do art. 61 do Decreto nº 8.726, de 2016;
- III. as medidas adotadas para atender a eventuais recomendações existentes dos órgãos de controle interno e externo; e
- IV. a consulta aos cadastros e sistemas federais que permitam aferir a regularidade da parceria.

Subcláusula Terceira. Conforme disposto no inciso II do *caput* do art. 48 da Lei nº 13.019, de 2014, o atraso injustificado no cumprimento de metas pactuadas no plano de trabalho configura inadimplemento de obrigação estabelecida no Termo de Fomento, nos termos da Subcláusula Primeira, inciso II, desta Cláusula.

CLÁUSULA SEXTA - DA MOVIMENTAÇÃO DOS RECURSOS FINANCEIROS

Os recursos referentes ao presente Termo de Fomento, desembolsados pelo Ministério do Esporte, serão mantidos na Agência 0183X, Conta 393479, do Banco do Brasil.

Subcláusula Primeira. Os recursos depositados na conta bancária específica do Termo de Fomento serão aplicados em cadernetas de poupança, fundo de aplicação financeira de curto prazo ou operação de mercado aberto lastreada em títulos da dívida pública, enquanto não empregados na sua finalidade.

Subcláusula Segunda. Os rendimentos auferidos das aplicações financeiras poderão ser aplicados no objeto deste instrumento desde que haja solicitação fundamentada da OSC e autorização da Administração Pública, estando sujeitos às mesmas condições de prestação de contas exigidas para os recursos transferidos.

Subcláusula Terceira. A conta referida no *caput* desta Cláusula será em instituição financeira pública determinada pela Administração Pública e isenta da cobrança de tarifas bancárias.

Subcláusula Quarta. Os recursos da parceria geridos pela OSC estão vinculados ao Plano de Trabalho e não caracterizam receita própria e nem pagamento por prestação de serviços e devem ser alocados nos seus registros contábeis conforme as Normas Brasileiras de Contabilidade.

Subcláusula Quinta. Toda a movimentação de recursos será realizada mediante transferência eletrônica sujeita à identificação do beneficiário final no SICONV e à obrigatoriedade de depósito em sua conta bancária, salvo quando autorizado o pagamento em espécie, devidamente justificado no plano de trabalho, na forma do art. 38, §§ 1º a 4º, do Decreto nº 8.726, de 2016.

Subcláusula Sexta. Caso os recursos depositados na conta corrente específica não sejam utilizados no prazo de 365 (trezentos e sessenta e cinco) dias, contado a partir da efetivação do depósito, o Termo de Fomento será rescindido unilateralmente pela Administração Pública, salvo quando houver execução parcial do objeto, desde que previamente justificado pelo gestor da parceria e autorizado pelo Ministro de Estado ou pelo dirigente máximo da entidade da administração pública federal, na forma do art. 34, §§ 3º e 4º, do Decreto nº 8.726, de 2016.

CLÁUSULA SÉTIMA - DAS OBRIGAÇÕES DA ADMINISTRAÇÃO PÚBLICA E DA OSC

O presente Termo de Fomento deverá ser executado fielmente pelas Partes, de acordo com as cláusulas pactuadas e as normas aplicáveis, respondendo cada uma pelas consequências de sua inexecução ou execução parcial, sendo vedado à OSC utilizar recursos para finalidade alheia ao objeto da parceria.

Subcláusula Primeira. Além das obrigações constantes na legislação que rege o presente instrumento e dos demais compromissos assumidos neste instrumento, cabe à Administração Pública cumprir as seguintes atribuições, responsabilidades e obrigações:

- I. promover o repasse dos recursos financeiros obedecendo ao Cronograma de Desembolso constante do plano de trabalho;
- II. prestar o apoio necessário e indispensável à OSC para que seja alcançado o objeto do Termo de Fomento em toda a sua extensão e no tempo devido;
- III. monitorar e avaliar a execução do objeto deste Termo de Fomento, por meio de análise das informações acerca do processamento da parceria constantes do SICONV, diligências e visitas *in loco*, quando necessário, zelando pelo alcance dos resultados pactuados e pela correta aplicação dos recursos repassados, observando o prescrito na Cláusula Décima;
- IV. comunicar à OSC quaisquer irregularidades decorrentes do uso dos recursos públicos ou outras impropriedades de ordem técnica ou legal, fixando o prazo previsto na legislação para saneamento ou apresentação de esclarecimentos e informações;
- V. analisar os relatórios de execução do objeto;
- VI. analisar os relatórios de execução financeira, nas hipóteses previstas nos arts. 56, *caput*, e 60, §3º, do Decreto nº 8.726, de 2016;
- VII. receber, propor, analisar e, se for o caso, aprovar as propostas de alteração do Termo de Fomento, nos termos do art. 43 do Decreto nº 8.726, de 2016;
- VIII. instituir Comissão de Monitoramento e Avaliação - CMA, nos termos dos artigos 49 e 50 do Decreto nº 8.726, de 2016;
- IX. designar o gestor da parceria, que ficará responsável pelas obrigações previstas no art. 61 da Lei nº 13.019, de 2014, e pelas demais atribuições constantes na legislação regente;
- X. retomar os bens públicos em poder da OSC na hipótese de inexecução por culpa exclusiva da organização da sociedade civil, exclusivamente para assegurar o atendimento de serviços essenciais à população, por ato próprio e independentemente de autorização judicial, a fim de realizar ou manter a execução das metas ou atividades pactuadas, nos termos do art. 62, inciso I, da Lei nº 13.019, de 2014;
- XI. assumir a responsabilidade pela execução do restante do objeto previsto no plano de trabalho, no caso de paralisação e inexecução por culpa exclusiva da organização da sociedade civil, de modo a evitar sua descontinuidade, devendo ser considerado na prestação de contas o que foi executado pela OSC até o momento em que a Administração

Pública assumir essas responsabilidades, nos termos do art. 62, II, da Lei nº 13.019, de 2014;

XII. reter a liberação dos recursos quando houver evidências de irregularidade na aplicação de parcela anteriormente recebida ou quando a OSC deixar de adotar sem justificativa suficiente as medidas saneadoras apontadas pela Administração Pública ou pelos órgãos de controle interno ou externo, comunicando o fato à OSC e fixando-lhe o prazo de até 30 (trinta) dias para saneamento ou apresentação de informações e esclarecimentos, nos termos do art. 48 da Lei nº 13.019, de 2014, e art. 61, §1º, do Decreto nº 8.726, de 2016;

XIII. prorrogar de “ofício” a vigência do Termo de Fomento, antes do seu término, quando der causa a atraso na liberação dos recursos, limitada a prorrogação ao exato período do atraso verificado, nos termos do art. 55, parágrafo único, da Lei nº 13.019, de 2014, e do art. 43, 1º, inciso I, do Decreto nº 8.726, de 2016;

XIV. publicar, no Diário Oficial da União, extrato do Termo de Fomento;

XV. divulgar informações referentes à parceria celebrada em dados abertos e acessíveis e manter, no seu sítio eletrônico oficial e no SICONV, o instrumento da parceria celebrada e seu respectivo plano de trabalho, nos termos do art. 10 da Lei nº 13.019, de 2014;

XVI. exercer atividade normativa, de controle e fiscalização sobre a execução da parceria, inclusive, se for o caso, reorientando as ações, de modo a evitar a descontinuidade das ações pactuadas;

XVII. informar à OSC os atos normativos e orientações da Administração Pública que interessem à execução do presente Termo de Fomento;

XVIII. analisar e decidir sobre a prestação de contas dos recursos aplicados na consecução do objeto do presente Termo de Fomento; e

XIX. aplicar as sanções previstas na legislação, proceder às ações administrativas necessárias à exigência da restituição dos recursos transferidos e instaurar Tomada de Contas Especial, quando for o caso.

Subcláusula Segunda. Além das obrigações constantes na legislação que rege o presente instrumento e dos demais compromissos assumidos neste instrumento, cabe à OSC cumprir as seguintes atribuições, responsabilidades e obrigações:

I. executar fielmente o objeto pactuado, de acordo com as cláusulas deste termo, a legislação pertinente e o plano de trabalho aprovado pela Administração Pública, adotando todas as medidas necessárias à correta execução deste Termo de Fomento, observado o disposto na Lei nº 13.019, de 2014, e no Decreto nº 8.726, de 2016;

II. zelar pela boa qualidade das ações e serviços prestados, buscando alcançar eficiência, eficácia, efetividade social e qualidade em suas atividades;

III. manter e movimentar os recursos financeiros de que trata este Termo de Fomento em conta bancária específica, na instituição financeira pública determinada pela administração pública, inclusive os resultados de eventual aplicação no mercado financeiro, aplicando-os, na conformidade do plano de trabalho, exclusivamente no cumprimento do seu objeto, observadas as vedações relativas à execução das despesas;

IV. não utilizar os recursos recebidos nas despesas vedadas pelo art. 45 da Lei nº 13.019, de 2014;

V. apresentar Relatório de Execução do Objeto de acordo com o estabelecido nos art. 63 a 72 da Lei nº 13.019/2014 e art. 55 do Decreto nº 8.726, de 2016;

VI. executar o plano de trabalho aprovado, bem como aplicar os recursos públicos e gerir os bens públicos com observância aos princípios da legalidade, da legitimidade, da impessoalidade, da moralidade, da publicidade, da economicidade, da eficiência e da eficácia;

VII. prestar contas à Administração Pública, ao término de cada exercício e no encerramento da vigência do Termo de Fomento, nos termos do capítulo IV da Lei nº 13.019, de 2014, e do capítulo VII, do Decreto nº 8.726, de 2016;

VIII. responsabilizar-se pela contratação e pagamento do pessoal que vier a ser necessário à execução do plano de trabalho, conforme disposto no inciso VI do art. 11, inciso I, e §3º do art. 46 da Lei nº 13.019, de 2014, inclusive pelos encargos sociais e obrigações trabalhistas decorrentes, ônus tributários ou extraordinários que incidam sobre o instrumento;

IX. permitir o livre acesso do gestor da parceria, membros do Conselho de Política Pública da área, quando houver, da Comissão de Monitoramento e Avaliação – CMA e servidores do Sistema de Controle Interno do Poder Executivo Federal e do Tribunal de Contas da União, a todos os documentos relativos à execução do objeto do Termo de Fomento, bem como aos locais de execução do projeto, permitindo o acompanhamento *in loco* e prestando todas e quaisquer informações solicitadas;

X. quanto aos bens materiais e/ou equipamentos adquiridos com os recursos deste Termo de Fomento:

a. utilizar os bens materiais e/ou equipamentos em conformidade com o objeto pactuado;

b. garantir sua guarda e manutenção;

c. comunicar imediatamente à Administração Pública qualquer dano que os bens vierem a sofrer;

d. arcar com todas as despesas referentes a transportes, guarda, conservação, manutenção e recuperação dos bens;

e. em caso de furto ou de roubo, levar o fato, por escrito, mediante protocolo, ao conhecimento da autoridade policial competente, enviando cópia da ocorrência à

Administração Pública, além da proposta para reposição do bem, de competência da OSC;
e

f. durante a vigência do Termo de Fomento, somente movimentar os bens para fora da área inicialmente destinada à sua instalação ou utilização mediante expressa autorização da Administração Pública e prévio procedimento de controle patrimonial.

XI. por ocasião da conclusão, denúncia, rescisão ou extinção deste Termo de Fomento, restituir à Administração Pública os saldos financeiros remanescentes, inclusive os provenientes das receitas obtidas das aplicações financeiras realizadas, no prazo improrrogável de 30 (trinta) dias, conforme art. 52 da Lei nº 13.019, de 2014;

XII. manter, durante a execução da parceria, as mesmas condições exigidas nos art. 33 e 34 da Lei nº 13.019, de 2014;

XIII. manter registros, arquivos e controles contábeis específicos para os dispêndios relativos a este Termo de Fomento, pelo prazo de 10 (dez) anos após a prestação de contas, conforme previsto no parágrafo único do art. 68 da Lei nº 13.019, de 2014;

XIV. garantir a manutenção da equipe técnica em quantidade e qualidade adequadas ao bom desempenho das atividades;

XV. observar, nas compras e contratações de bens e serviços e na realização de despesas e pagamentos com recursos transferidos pela Administração Pública, os procedimentos estabelecidos nos artigos 36 a 42 do Decreto n. 8.726, de 2016;

XVI. incluir regularmente no SICONV as informações e os documentos exigidos pela Lei nº 13.019, de 2014, mantendo-o atualizado, e prestar contas dos recursos recebidos no mesmo sistema;

XVII. observar o disposto no art. 48 da Lei nº 13.019, de 2014, para o recebimento de cada parcela dos recursos financeiros;

XVIII. comunicar à Administração Pública suas alterações estatutárias, após o registro em cartório, nos termos do art. 26, §5º, do Decreto nº 8.726, de 2016;

XIX. divulgar na internet e em locais visíveis da sede social da OSC e dos estabelecimentos em que exerça suas ações todas as informações detalhadas no art. 11, incisos I a VI, da Lei Federal nº 13.019, de 2014;

XX. submeter previamente à Administração Pública qualquer proposta de alteração do plano de trabalho, na forma definida neste instrumento, observadas as vedações relativas à execução das despesas;

XXI. responsabilizar-se exclusivamente pelo gerenciamento administrativo e financeiro dos recursos recebidos, inclusive no que disser respeito às despesas de custeio, de investimento e de pessoal, nos termos do art. 42, inciso XIX, da Lei nº 13.019, de 2014;

XXII. responsabilizar-se exclusivamente pelo pagamento dos encargos trabalhistas, previdenciários, fiscais e comerciais relacionados à execução do objeto previsto neste Termo de Fomento, o que não implica responsabilidade solidária ou subsidiária da administração pública federal quanto à inadimplência da OSC em relação ao referido pagamento, aos ônus incidentes sobre o objeto da parceria ou aos danos decorrentes de restrição à sua execução, nos termos do art. 42, inciso XX, da Lei nº 13.019, de 2014; e

XXIII. quando for o caso, providenciar licenças e aprovações de projetos emitidos pelo órgão ambiental competente, da esfera municipal, estadual, do Distrito Federal ou federal e concessionárias de serviços públicos, conforme o caso, e nos termos da legislação aplicável.

CLÁUSULA OITAVA – DA ALTERAÇÃO

Este Termo de Fomento poderá ser modificado, em suas cláusulas e condições, exceto quanto ao seu objeto, com as devidas justificativas, mediante termo aditivo ou por certidão de apostilamento, devendo o respectivo pedido ser apresentado em até 30 (trinta) dias antes do seu término, observado o disposto nos arts. 57 da Lei nº 13.019, de 2014, e 43 do Decreto nº 8.726, de 2016.

Subcláusula Única. Os ajustes realizados durante a execução do objeto integrarão o plano de trabalho, desde que submetidos pela OSC e aprovados previamente pela autoridade competente.

CLÁUSULA NONA – DAS COMPRAS E CONTRATAÇÕES

A OSC adotará métodos usualmente utilizados pelo setor privado para a realização de compras e contratações de bens e serviços com recursos transferidos pela Administração Pública, sendo facultada a utilização do portal de compras disponibilizado pela administração pública federal.

Subcláusula Primeira. A OSC deve verificar a compatibilidade entre o valor previsto para realização da despesa, aprovado no plano de trabalho, e o valor efetivo da compra ou contratação e, caso o valor efetivo da compra ou contratação seja superior ao previsto no plano de trabalho, deverá assegurar a compatibilidade do valor efetivo com os novos preços praticados no mercado, inclusive para fins de elaboração de relatório de que trata o art. 56 do Decreto nº 8.726, de 2016, quando for o caso.

Subcláusula Segunda. Para fins de comprovação das despesas, a OSC deverá obter de seus fornecedores e prestadores de serviços notas, comprovantes fiscais ou recibos, com data, valor, nome e número de inscrição no CNPJ da organização da sociedade civil e do CNPJ ou CPF do fornecedor ou prestador de serviço, e deverá manter a guarda dos documentos originais pelo prazo de dez anos, contado do dia útil subsequente ao da

apresentação da prestação de contas ou do decurso do prazo para a apresentação da prestação de contas.

Subcláusula Terceira. A OSC deverá registrar os dados referentes às despesas realizadas no SICONV, sendo dispensada a inserção de notas, comprovantes fiscais ou recibos referentes às despesas, mas deverá manter a guarda dos documentos originais pelo prazo de dez anos, contado do dia útil subsequente ao da apresentação da prestação de contas ou do decurso do prazo para a apresentação da prestação de contas.

Subcláusula Quarta. Os critérios e limites para a autorização do pagamento em espécie estarão restritos ao limite individual de R\$ 1.800,00 (mil e oitocentos reais) por beneficiário.

Subcláusula Quinta. Na gestão financeira, a OSC poderá:

I - pagar despesa em data posterior ao término da execução do termo de fomento, mas somente quando o fato gerador da despesa tiver ocorrido durante sua vigência; e

II - incluir, dentre a Equipe de Trabalho contratada, pessoas pertencentes ao quadro da OSC, inclusive os dirigentes, desde que exerçam ação prevista no plano de trabalho aprovado, nos termos da legislação cível e trabalhista.

Subcláusula Sexta. É vedado à OSC:

I - pagar, a qualquer título, servidor ou empregado público com recursos vinculados à parceria, salvo nas hipóteses previstas em lei específica e na lei de diretrizes orçamentárias;

II - contratar, para prestação de serviços, servidor ou empregado público, inclusive aquele que exerça cargo em comissão ou função de confiança, do Ministério do Esporte, ou seu cônjuge, companheiro ou parente em linha reta, colateral ou por afinidade, até o segundo grau, ressalvadas as hipóteses previstas em lei específica e na lei de diretrizes orçamentárias; e

III- pagar despesa cujo fato gerador tenha ocorrido em data anterior à entrada em vigor deste instrumento.

Subcláusula Sétima. É vedado à Administração Pública Federal praticar atos de ingerência na seleção e na contratação de pessoal pela OSC ou que direcionem o recrutamento de pessoas para trabalhar ou prestar serviços na referida organização.

Subcláusula Oitava. Os proponentes, licitantes e contratado devem respeitar os preços máximos estabelecidos nas normas de regência de contratações públicas federais, a exemplo do Decreto nº 7.983, de 8 de abril de 2013, quando participarem de licitações públicas.

Subcláusula Nona. O descumprimento das regras previstas na Subcláusula Oitava, por parte dos contratados, pode ensejar a fiscalização do Tribunal de Contas da União e, após o devido processo legal, gerar as seguintes consequências:

I. assinatura de prazo para a adoção das medidas necessárias ao exato cumprimento da lei, nos termos do art. 71, inciso IX, da Constituição; ou

II. condenação dos agentes públicos responsáveis e da empresa contratada ao pagamento dos prejuízos ao erário, caso verificada a ocorrência de superfaturamento por sobrepreço na execução do contrato.

CLÁUSULA DÉCIMA – DO MONITORAMENTO E DA AVALIAÇÃO

A execução do objeto da parceria será acompanhada pela Administração Pública por meio de ações de monitoramento e avaliação, que terão caráter preventivo e saneador, objetivando a gestão adequada e regular da parceria, e deverão ser registradas no SICONV.

Subcláusula Primeira. As ações de monitoramento e avaliação contemplarão a análise das informações acerca do processamento da parceria constantes do SICONV, incluída a possibilidade de consulta às movimentações da conta bancária específica da parceria, além da verificação, análise e manifestação sobre eventuais denúncias existentes relacionadas à parceria.

Subcláusula Segunda. No exercício das ações de monitoramento e avaliação do cumprimento do objeto da parceria, a Administração Pública:

I- designará o gestor da parceria, agente público responsável pela gestão da parceria, designado por ato publicado em meio oficial de comunicação, com poderes de controle e fiscalização (art. 2º, inciso VI, da Lei nº 13.019, de 2014);

II- designará a comissão de monitoramento e avaliação, órgão colegiado destinado a monitorar e avaliar a parceria, constituído por ato específico publicado em meio oficial de comunicação (art. 2º, inciso XI, da Lei nº 13.019, de 2014);

III- emitirá relatório(s) técnico(s) de monitoramento e avaliação, na forma e prazos previstos na legislação regente e neste instrumento, sobre a conformidade do cumprimento do objeto e os resultados alcançados durante a execução da presente parceria, para fins de análise da prestação de contas anual, quando for o caso (art. 59 da Lei nº 13.019, de 2014, c/c art. 60 do Decreto nº 8.726, de 2016);

IV- realizará visita técnica *in loco* para subsidiar o monitoramento da parceria, nas hipóteses em que esta for essencial para verificação do cumprimento do objeto da parceria e do alcance das metas (art. 52 do Decreto nº 8.726, de 2016);

V- realizará, sempre que possível, nas parcerias com vigência superior a 1 (um) ano, pesquisa de satisfação com os beneficiários do plano de trabalho e utilizará os resultados como subsídio na avaliação da parceria celebrada e do cumprimento dos objetivos pactuados, bem como na reorientação e no ajuste das metas e atividades definidas (art. 58, §2º, da lei nº 13.019, de 2014);

VI- examinará o(s) relatório(s) de execução do objeto e, quando for o caso, o(s) relatório(s) de execução financeira apresentado(s) pela OSC, na forma e prazos previstos na legislação regente e neste instrumento (art. 66, *caput*, da Lei nº 13.019, de 2014, c/c arts. 55 e 56 do Decreto nº 8.726, de 2016);

VII- poderá valer-se do apoio técnico de terceiros (art. 58, §1º, da Lei nº 13.019, de 2014);

VIII- poderá delegar competência ou firmar parcerias com órgãos ou entidades que se situem próximos ao local de aplicação dos recursos (art. 58, §1º, da Lei nº 13.019, de 2014);

IX- poderá utilizar ferramentas tecnológicas de verificação do alcance de resultados, incluídas as redes sociais na internet, aplicativos e outros mecanismos de tecnologia da informação (art. 51, §3º, do Decreto nº 8.726, de 2016);

Subcláusula Terceira. Observado o disposto nos §§ 3º, 6º e 7º do art. 35 da Lei nº 13.019, de 2014, a Administração Pública designará servidor público que atuará como gestor da parceria e ficará responsável pelas obrigações previstas no art. 61 daquela Lei e pelas demais atribuições constantes na legislação regente. Dentre outras obrigações, o gestor é responsável pela emissão do parecer técnico conclusivo de análise da prestação de contas final (art. 63 do Decreto nº 8.726, de 2016).

Subcláusula Quarta. A comissão de monitoramento e avaliação, de que trata o inciso II da Subcláusula Segunda, é a instância administrativa colegiada responsável pelo monitoramento do conjunto de parcerias, pela proposta de aprimoramento dos procedimentos, pela padronização de objetos, custos e indicadores e pela produção de entendimentos voltados à priorização do controle de resultados, sendo de sua competência a avaliação e a homologação dos relatórios técnicos de monitoramento e avaliação (art. 49, *caput*, do Decreto nº 8.726, de 2016).

Subcláusula Quinta. A comissão se reunirá periodicamente a fim de avaliar a execução das parcerias por meio da análise das ações de monitoramento e avaliação previstas nesta Cláusula, podendo solicitar assessoramento técnico de especialista que não seja membro desse colegiado para subsidiar seus trabalhos (art. 49, §§ 2º e 4º, do Decreto nº 8.726, de 2016).

Subcláusula Sexta. A comissão de monitoramento e avaliação deverá ser constituída por pelo menos 1 (um) servidor ocupante de cargo efetivo ou emprego permanente do quadro de pessoal da administração pública federal, devendo ser observado o disposto no art. 50 do Decreto nº 8.726, de 2016, sobre a declaração de impedimento dos membros que forem designados.

Subcláusula Sétima. No caso de parceria financiada com recursos de fundo específico, o monitoramento e a avaliação serão realizados pelo respectivo conselho gestor (art. 59, §2º, da Lei nº 13.019, de 2014). Nesta hipótese, o monitoramento e a avaliação da parceria poderão ser realizados por comissão de monitoramento e avaliação a ser constituída pelo respectivo conselho gestor, conforme legislação específica, respeitadas as exigências da Lei nº 13.019, de 2014 e de seu regulamento (art. 49, §5º, do Decreto nº 8.726, de 2016).

Subcláusula Oitava. O relatório técnico de monitoramento e avaliação, de que trata o inciso III da Subcláusula Segunda, deverá conter os elementos dispostos no §1º do art. 59 da Lei nº 13.019, de 2014, e o parecer técnico de análise da prestação de contas anual, conforme previsto no art. 61 do Decreto nº 8.726, de 2016, e será submetido à comissão de monitoramento e avaliação, que detém a competência para avaliá-lo e homologá-lo.

Subcláusula Nona. A visita técnica *in loco*, de que trata o inciso IV da Subcláusula Segunda, não se confunde com as ações de fiscalização e auditoria realizadas pela administração pública federal, pelos órgãos de controle interno e pelo Tribunal de Contas da União. A OSC deverá ser notificada previamente no prazo mínimo de 3 (três) dias úteis anteriores à realização da visita técnica *in loco*.

Subcláusula Décima. Sempre que houver a visita, o resultado será circunstanciado em relatório de visita técnica *in loco*, que será registrado no SICONV e enviado à OSC para conhecimento, esclarecimentos e providências e poderá ensejar a revisão do relatório, a critério da administração pública federal (art. 52, §2º, do Decreto nº 8.726, de 2016). O relatório de visita técnica *in loco* deverá ser considerado na análise da prestação de contas (art. 66, parágrafo único, inciso I, da Lei nº 13.019, de 2014).

Subcláusula Décima Primeira. A pesquisa de satisfação, de que trata o inciso V da Subcláusula Segunda, terá por base critérios objetivos de apuração da satisfação dos beneficiários e de apuração da possibilidade de melhorias das ações desenvolvidas pela OSC, visando a contribuir com o cumprimento dos objetivos pactuados e com a reorientação e o ajuste das metas e das ações definidas. A pesquisa poderá ser realizada diretamente pela administração pública federal, com metodologia presencial ou à distância, com apoio de terceiros, por delegação de competência ou por meio de parcerias com órgãos ou entidades aptas a auxiliar na realização da pesquisa (art. 53, §§ 1º e 2º, do Decreto nº 8.726, de 2016).

Subcláusula Décima Segunda. Sempre que houver pesquisa de satisfação, a sistematização será circunstanciada em documento que será enviado à OSC para conhecimento, esclarecimentos e eventuais providências. A OSC poderá opinar sobre o conteúdo do questionário que será aplicado (art. 53, §§ 3º e 4º, do Decreto nº 8.726, de 2016).

Subcláusula Décima Terceira. Sem prejuízo da fiscalização pela Administração Pública e pelos órgãos de controle, a execução da parceria será acompanhada e fiscalizada pelo conselho de política pública setorial eventualmente existente na esfera de governo federal. A presente parceria estará também sujeita aos mecanismos de controle social previstos na legislação específica (art. 60 da Lei nº 13.019, de 2014).

CLÁUSULA DÉCIMA PRIMEIRA – DA EXTINÇÃO DO TERMO DE FOMENTO

O presente Termo de Fomento poderá ser:

- I- extinto por decurso de prazo;
- II- extinto, de comum acordo antes do prazo avençado, mediante Termo de Distrato;
- III- denunciado, por decisão unilateral de qualquer dos partícipes, independentemente de autorização judicial, mediante prévia notificação por escrito ao outro partícipe; ou
- IV- rescindido, por decisão unilateral de qualquer dos partícipes, independentemente de autorização judicial, mediante prévia notificação por escrito ao outro partícipe, nas seguintes hipóteses:
 - a) descumprimento injustificado de cláusula deste instrumento;
 - b) irregularidade ou inexecução injustificada, ainda que parcial, do objeto, resultados ou metas pactuadas (art. 61, §4º, inciso II, do Decreto nº 8.726, de 2016);
 - c) omissão no dever de prestação de contas anual, nas parcerias com vigência superior a um ano, sem prejuízo do disposto no §2º do art. 70 da Lei nº 13.019, de 2014;
 - d) violação da legislação aplicável;
 - e) cometimento de falhas reiteradas na execução;
 - f) malversação de recursos públicos;
 - g) constatação de falsidade ou fraude nas informações ou documentos apresentados;
 - h) não atendimento às recomendações ou determinações decorrentes da fiscalização;
 - i) descumprimento das condições que caracterizam a parceira privada como OSC (art. 2º, inciso I, da Lei nº 13.019, de 2014);
 - j) paralisação da execução da parceria, sem justa causa e prévia comunicação à Administração Pública;
 - k) quando os recursos depositados em conta corrente específica não forem utilizados no prazo de 365 (trezentos e sessenta e cinco) dias, salvo se houver execução parcial do objeto e desde que previamente justificado pelo gestor da parceria e autorizado pelo Ministro de Estado ou pelo dirigente máximo da entidade da administração pública federal, conforme previsto nos §§ 3º e 4º do art. 34 do Decreto nº 8.726, de 2016; e
 - l) outras hipóteses expressamente previstas na legislação aplicável.

Subcláusula Primeira. A denúncia só será eficaz 60 (sessenta) dias após a data de recebimento da notificação, ficando os partícipes responsáveis somente pelas obrigações e vantagens do tempo em que participaram voluntariamente da avença.

Subcláusula Segunda. Em caso de denúncia ou rescisão unilateral por parte da Administração Pública, que não decorra de culpa, dolo ou má gestão da OSC, o Poder

Público ressarcirá a parceira privada dos danos emergentes comprovados que houver sofrido.

Subcláusula Terceira. Em caso de denúncia ou rescisão unilateral por culpa, dolo ou má gestão por parte da OSC, devidamente comprovada, a organização da sociedade civil não terá direito a qualquer indenização.

Subcláusula Quarta. Os casos de rescisão unilateral serão formalmente motivados nos autos do processo administrativo, assegurado o contraditório e a ampla defesa. O prazo de defesa será de 10 (dez) dias da abertura de vista do processo.

Subcláusula Quinta. Na hipótese de irregularidade na execução do objeto que enseje dano ao erário, deverá ser instaurada Tomada de Contas Especial caso os valores relacionados à irregularidade não sejam devolvidos no prazo estabelecido pela Administração Pública.

Subcláusula Sexta. Outras situações relativas à extinção da parceria não previstas na legislação aplicável ou neste instrumento poderão ser reguladas em Termo de Encerramento da Parceria a ser negociado entre as partes ou, se for o caso, no Termo de Distrato.

CLÁUSULA DÉCIMA SEGUNDA – DA RESTITUIÇÃO DOS RECURSOS

Por ocasião da conclusão, denúncia, rescisão ou extinção deste Termo de Fomento, a OSC deverá restituir os saldos financeiros remanescentes, inclusive os provenientes das receitas obtidas das aplicações financeiras realizadas, no prazo improrrogável de 30 (trinta) dias, sob pena de imediata instauração de tomada de contas especial do responsável, providenciada pela autoridade competente da administração pública.

Subcláusula Primeira. Os débitos a serem restituídos pela OSC serão apurados mediante atualização monetária, acrescido de juros calculados da seguinte forma:

I. nos casos em que for constatado dolo da OSC ou de seus prepostos, os juros serão calculados a partir das datas de liberação dos recursos, sem subtração de eventual período de inércia da administração pública federal quanto ao prazo de que trata o § 3º do art. 69, do Decreto nº 8.726, de 2016; e

II. nos demais casos, os juros serão calculados a partir:

a) do decurso do prazo estabelecido no ato de notificação da OSC ou de seus prepostos para restituição dos valores ocorrida no curso da execução da parceria; ou

b) do término da execução da parceria, caso não tenha havido a notificação de que trata a alínea “a” deste inciso, com subtração de eventual período de inércia do Ministério do Esporte quanto ao prazo de que trata o § 3º do art. 69 do Decreto nº 8.726, de 2016.

Subcláusula Segunda. Os débitos a serem restituídos pela OSC observarão juros equivalentes à taxa referencial do Sistema Especial de Liquidação e de Custódia - Selic para títulos federais, acumulada mensalmente, até o último dia do mês anterior ao do pagamento, e de 1% (um por cento) no mês de pagamento.

CLÁUSULA DÉCIMA TERCEIRA - DOS BENS REMANESCENTES

Os bens patrimoniais adquiridos, produzidos, transformados ou construídos com recursos repassados pela Administração Pública são da titularidade da OSC e ficarão afetados ao objeto da presente parceria durante o prazo de sua duração, sendo considerados bens remanescentes ao seu término, dispensada a celebração de instrumento específico para esta finalidade.

Subcláusula Primeira. Os bens patrimoniais de que trata o *caput* deverão ser gravados com cláusula de inalienabilidade enquanto viger a parceria, sendo que, na hipótese de extinção da OSC durante a vigência do presente instrumento, a propriedade de tais bens será transferida à Administração Pública. A presente cláusula formaliza a promessa de transferência da propriedade de que trata o §5º do art. 35 da Lei nº 13.019, de 2014.

Subcláusula Segunda. Quando da extinção da parceria, os bens remanescentes permanecerão na propriedade da OSC, na medida em que os bens serão úteis à continuidade da execução de ações de interesse social pela organização.

Subcláusula Terceira. Caso a prestação de contas final seja rejeitada, a titularidade dos bens remanescentes permanecerá com a OSC, observados os seguintes procedimentos:

- I. não será exigido ressarcimento do valor relativo ao bem adquirido quando a motivação da rejeição não estiver relacionada ao seu uso ou aquisição; ou
- II. o valor pelo qual o bem remanescente foi adquirido deverá ser computado no cálculo do dano ao erário a ser ressarcido, quando a motivação da rejeição estiver relacionada ao seu uso ou aquisição.

Subcláusula Quarta. Na hipótese de dissolução da OSC durante a vigência da parceria, o valor pelo qual os bens remanescentes foram adquiridos deverá ser computado no cálculo do valor a ser ressarcido.

Subcláusula Quinta. A OSC poderá realizar doação dos bens remanescentes a terceiros, inclusive beneficiários da política pública objeto da parceria, desde que demonstrada sua utilidade para realização ou continuidade de ações de interesse social.

Subcláusula Sexta. Os bens remanescentes poderão ter sua propriedade revertida para o órgão ou entidade pública federal, a critério da Administração Pública, se ao término da parceria ficar constatado que a OSC não terá condições de dar continuidade à execução de ações de interesse social e a transferência da propriedade for necessária para assegurar

a continuidade do objeto pactuado, seja por meio da celebração de nova parceria, seja pela execução direta do objeto pela Administração Pública Federal.

CLÁUSULA DECIMA QUARTA – DA PROPRIEDADE INTELECTUAL

Caso as atividades realizadas pela OSC com recursos públicos provenientes do Termo de Fomento deem origem a bens passíveis de proteção pelo direito de propriedade intelectual, a exemplo de invenções, modelos de utilidade, desenhos industriais, obras intelectuais, cultivares, direitos autorais, programas de computador e outros tipos de criação, a OSC terá a titularidade da propriedade intelectual e a participação nos ganhos econômicos resultantes da exploração dos respectivos bens imateriais, os quais ficarão gravados com cláusula de inalienabilidade durante a vigência da parceria (art. 22 do Decreto nº 8.726, de 2016).

Subcláusula Primeira. Durante a vigência da parceria, os ganhos econômicos auferidos pela OSC na exploração ou licença de uso dos bens passíveis de propriedade intelectual, gerados com os recursos públicos provenientes do Termo de Fomento, deverão ser aplicados no objeto do presente instrumento, sem prejuízo do disposto na Subcláusula seguinte.

Subcláusula Segunda. A participação nos ganhos econômicos fica assegurada, nos termos da legislação específica, ao inventor, criador ou autor.

Subcláusula Terceira. Quando da extinção da parceria, os bens remanescentes passíveis de proteção pelo direito de propriedade intelectual permanecerão na titularidade da OSC, quando forem úteis à continuidade da execução de ações de interesse social pela organização, observado o disposto na Subcláusula seguinte.

Subcláusula Quarta. Quando da extinção da parceria, os bens remanescentes passíveis de proteção pelo direito de propriedade intelectual poderão ter sua propriedade revertida para o órgão ou entidade pública federal, a critério da Administração Pública, quando a OSC não tiver condições de dar continuidade à execução de ações de interesse social e a transferência da propriedade for necessária para assegurar a continuidade do objeto pactuado, seja por meio da celebração de nova parceria, seja pela execução direta do objeto pela Administração Pública Federal.

Subcláusula Quinta. A OSC declara, mediante a assinatura deste instrumento, que se responsabiliza integralmente por providenciar, independente de solicitação da Administração Pública, todas as autorizações ou licenças necessárias para que o órgão ou entidade pública federal utilize, sem ônus, durante o prazo de proteção dos direitos incidentes, em território nacional e estrangeiro, em caráter não exclusivo, os bens submetidos a regime de propriedade intelectual que forem resultado da execução desta parceria, da seguinte forma:

I – quanto aos direitos de que trata a Lei nº 9.610, de 19 de fevereiro de 1998, por quaisquer modalidades de utilização existentes ou que venham a ser inventadas, inclusive:

- a) a reprodução parcial ou integral;
- b) a edição;
- c) a adaptação, o arranjo musical e quaisquer outras transformações;
- d) a tradução para qualquer idioma;
- e) a inclusão em fonograma ou produção audiovisual;
- f) a distribuição, inclusive para oferta de obras ou produções mediante cabo, fibra ótica, satélite, ondas ou qualquer outro sistema que permita ao usuário realizar a seleção da obra ou produção para percebê-la em um tempo e lugar previamente determinados por quem formula a demanda, e nos casos em que o acesso às obras ou produções se faça por qualquer sistema que importe em pagamento pelo usuário;
- g) a comunicação ao público, mediante representação, recitação ou declamação; execução musical, inclusive mediante emprego de alto-falante ou de sistemas análogos; radiodifusão sonora ou televisiva; captação de transmissão de radiodifusão em locais de frequência coletiva; sonorização ambiental; exibição audiovisual, cinematográfica ou por processo assemelhado; emprego de satélites artificiais; emprego de sistemas óticos, fios telefônicos ou não, cabos de qualquer tipo e meios de comunicação similares que venham a ser adotados; exposição de obras de artes plásticas e figurativas; e
- h) a inclusão em base de dados, o armazenamento em computador, a microfilmagem e as demais formas de arquivamento do gênero.

II – quanto aos direitos de que trata a Lei nº 9.279, de 14 de maio de 1996, para a exploração de patente de invenção ou de modelo de utilidade e de registro de desenho industrial;

III – quanto aos direitos de que trata a Lei nº 9.456, de 25 de abril de 1997, pela utilização da cultivar protegida; e

IV – quanto aos direitos de que trata a Lei nº 9.609, de 19 de fevereiro de 1998, pela utilização de programas de computador.

Subcláusula Sexta. Cada um dos partícipes tomará as precauções necessárias para salvaguardar o sigilo das informações consideradas confidenciais acerca da propriedade intelectual, podendo estabelecer em instrumento específico as condições referentes à confidencialidade de dado ou informação cuja publicação ou revelação possa colocar em risco a aquisição, manutenção e exploração dos direitos de propriedade intelectual resultantes desta parceria.

CLÁUSULA DÉCIMA QUINTA – DA PRESTAÇÃO DE CONTAS ANUAL

No caso de parcerias com vigência superior a um ano, a OSC deverá apresentar prestação de contas anual, para fins de monitoramento do cumprimento das metas previstas no plano de trabalho, observando-se as regras previstas nos arts. 59 a 61 do Decreto nº 8.726, de 2016, além das cláusulas constantes deste instrumento e do plano de trabalho.

Subcláusula Primeira. Para fins de prestação de contas anual, a OSC deverá apresentar Relatório Parcial de Execução do Objeto no Siconv, no prazo de até 30 (trinta) dias após o fim de cada exercício, sendo que se considera exercício cada período de 12 (doze) meses de duração da parceria, contado da primeira liberação de recursos para sua execução.

Subcláusula Segunda. Na hipótese de omissão no dever de prestação de contas anual, o gestor da parceria notificará a OSC para, no prazo de 15 (quinze) dias, apresentar a prestação de contas. Persistindo a omissão, a autoridade administrativa competente, sob pena de responsabilidade solidária, adotará as providências para apuração dos fatos, identificação dos responsáveis, quantificação do dano e obtenção do ressarcimento, nos termos da legislação vigente.

Subcláusula Terceira. O Relatório Parcial de Execução do Objeto conterá:

- I- a demonstração do alcance das metas referentes ao período de que trata a prestação de contas, com comparativo de metas propostas com os resultados já alcançados;
- II- a descrição das ações (atividades e/ou projetos) desenvolvidas para o cumprimento do objeto;
- III- os documentos de comprovação do cumprimento do objeto, como listas de presença, fotos, vídeos, entre outros;
- IV- os documentos de comprovação do cumprimento da contrapartida em bens e serviços, quando houver; e
- V- justificativa, quando for o caso, pelo não cumprimento do alcance das metas.

Subcláusula Quarta. A OSC fica dispensada da apresentação dos documentos de que tratam os incisos III e IV da Subcláusula Terceira quando já constarem do Siconv.

Subcláusula Quinta. O Relatório Parcial de Execução do Objeto deverá, ainda, fornecer elementos para avaliação:

- I - dos resultados já alcançados e seus benefícios;
- II - dos impactos econômicos ou sociais das ações desenvolvidas;
- III - do grau de satisfação do público-alvo, que poderá ser indicado por meio de pesquisa de satisfação, declaração de entidade pública ou privada local e declaração do conselho de política pública setorial, entre outros; e
- IV - da possibilidade de sustentabilidade das ações após a conclusão do objeto.

Subcláusula Sexta. As informações de que trata a Subcláusula anterior serão fornecidas por meio da apresentação de documentos e por outros meios previstos no plano

de trabalho, conforme definido no inciso IV do caput do art. 25 do Decreto nº 8.726, de 2016.

Subcláusula Sétima. A análise da prestação de contas anual será realizada por meio da produção de relatório técnico de monitoramento e avaliação quando:

- I- a parceria for selecionada por amostragem, conforme ato do Ministro de Estado ou do dirigente máximo da entidade da administração pública federal, considerados os parâmetros definidos pelo Ministério da Transparência, Fiscalização e Controladoria-Geral da União (CGU);
- II- for identificado o descumprimento injustificado do alcance das metas da parceria no curso das ações de monitoramento e avaliação de que trata o art. 51 do Decreto nº 8.726, de 2016; ou
- III- for aceita denúncia de irregularidade na execução parcial do objeto, mediante juízo de admissibilidade realizado pelo gestor.

Subcláusula Oitava. O relatório técnico de monitoramento e avaliação conterá:

- I- descrição sumária das atividades e metas estabelecidas;
- II- análise das atividades realizadas, do cumprimento das metas e do impacto do benefício social obtido em razão da execução do objeto até o período, com base nos indicadores estabelecidos e aprovados no plano de trabalho;
- III- valores efetivamente transferidos pela Administração Pública;
- IV- análise dos documentos comprobatórios das despesas apresentados pela OSC, quando não for comprovado o alcance das metas e resultados estabelecidos neste instrumento;
- V- análise de eventuais auditorias realizadas pelos controles interno e externo, no âmbito da fiscalização preventiva, bem como de suas conclusões e das medidas tomadas em decorrência dessas auditorias; e
- VI- o parecer técnico de análise da prestação de contas anual, emitido pelo gestor da parceria, que deverá:

- a) avaliar as metas já alcançadas e seus benefícios; e
- b) descrever os efeitos da parceria na realidade local referentes:
 - 1. aos impactos econômicos ou sociais;
 - 2. ao grau de satisfação do público-alvo; e
 - 3. à possibilidade de sustentabilidade das ações após a conclusão do objeto.

Subcláusula Nona. Quando a exigência for desproporcional à complexidade da parceria ou ao interesse público, a Administração Pública poderá, mediante justificativa prévia, dispensar a OSC da observância do disposto na Subcláusula Quinta, assim como poderá dispensar que o relatório técnico de monitoramento e avaliação contenha a descrição referida na alínea “b” do inciso VI da Subcláusula Oitava (art. 55, §3º, do Decreto nº 8.726, de 2016).

Subcláusula Décima. A prestação de contas anual será considerada regular quando, da análise do Relatório Parcial de Execução do Objeto, for constatado o alcance das metas da parceria.

Subcláusula Décima Primeira. Na hipótese de não comprovação do alcance das metas ou quando houver evidência de existência de ato irregular, o gestor da parceria, antes da emissão do relatório técnico de monitoramento e avaliação, notificará a OSC para apresentar, no prazo de até 30 (trinta) dias contados da notificação, Relatório Parcial de Execução Financeira, que subsidiará a elaboração do relatório técnico de monitoramento e avaliação.

Subcláusula Décima Segunda. O Relatório Parcial de Execução Financeira, quando exigido, deverá conter:

- I- a relação das receitas e despesas efetivamente realizadas, inclusive rendimentos financeiros, e sua vinculação com a execução do objeto, que possibilitem a comprovação da observância do plano de trabalho;
- II- o extrato da conta bancária específica;
- III- a memória de cálculo do rateio das despesas, quando for o caso, que deverá conter a indicação do valor integral da despesa e o detalhamento da divisão de custos, especificando a fonte de custeio de cada fração, com identificação do número e do órgão ou entidade da parceria, vedada a duplicidade ou a sobreposição de fontes de recursos no custeio de uma mesma parcela da despesa;
- IV- a relação de bens adquiridos, produzidos ou transformados, quando houver; e
- V- cópia simples das notas e dos comprovantes fiscais ou recibos, inclusive holerites, com data do documento, valor, dados da OSC e do fornecedor e indicação do produto ou serviço.

Subcláusula Décima Terceira. A OSC fica dispensada da apresentação dos documentos de que tratam os incisos I a III da Subcláusula Décima Segunda quando já constarem do Siconv.

Subcláusula Décima Quarta. A análise do Relatório Parcial de Execução Financeira, quando exigido, será feita pela Administração Pública e contemplará:

- I- o exame da conformidade das despesas, realizado pela verificação das despesas previstas e das despesas efetivamente realizadas, por item ou agrupamento de itens, conforme aprovado no plano de trabalho, observado o disposto no § 3º do art. 36 do Decreto nº 8.726, de 2016; e
- II- a verificação da conciliação bancária, por meio da aferição da correlação entre as despesas constantes na relação de pagamentos e os débitos efetuados na conta corrente específica da parceria.

Subcláusula Décima Quinta. Os dados financeiros serão analisados com o intuito de estabelecer o nexo de causalidade entre a receita e a despesa realizada, a sua conformidade e o cumprimento das normas pertinentes (art. 64, §2º, da Lei nº 13.019, de 2014).

Subcláusula Décima Sexta. Na hipótese de o relatório técnico de monitoramento e avaliação evidenciar irregularidade ou inexecução parcial do objeto, o gestor da parceria notificará a OSC para, no prazo de 30 (trinta) dias:

- I- sanar a irregularidade;
- II- cumprir a obrigação; ou
- III- apresentar justificativa para impossibilidade de saneamento da irregularidade ou cumprimento da obrigação.

Subcláusula Décima Sétima. O gestor da parceria avaliará o cumprimento do disposto na Subcláusula Décima Sexta e atualizará o relatório técnico de monitoramento e avaliação, conforme o caso.

Subcláusula Décima Oitava. Serão glosados os valores relacionados a metas descumpridas sem justificativa suficiente.

Subcláusula Décima Nona. Se persistir a irregularidade ou inexecução parcial do objeto, o relatório técnico de monitoramento e avaliação:

- I- caso conclua pela continuidade da parceria, deverá determinar:
 - a) a devolução dos recursos financeiros relacionados à irregularidade ou inexecução apurada ou à prestação de contas não apresentada; e
 - b) a retenção das parcelas dos recursos, nos termos do art. 34 do Decreto nº 8.726, de 2016; ou
- II- caso conclua pela rescisão unilateral da parceria, deverá determinar:
 - a) a devolução dos valores repassados relacionados à irregularidade ou inexecução apurada ou à prestação de contas não apresentada; e
 - b) a instauração de tomada de contas especial, se não houver a devolução de que trata a alínea “a” no prazo determinado.

Subcláusula Vigésima. O relatório técnico de monitoramento e avaliação será submetido à comissão de monitoramento e avaliação designada, que o homologará, no prazo de até 45 (quarenta e cinco) dias, contado de seu recebimento.

Subcláusula Vigésima Primeira. O gestor da parceria deverá adotar as providências constantes do relatório técnico de monitoramento e avaliação homologado pela comissão de monitoramento e avaliação, sendo que as sanções previstas neste instrumento poderão ser aplicadas independentemente das providências adotadas.

CLÁUSULA DÉCIMA SEXTA - DAS SANÇÕES ADMINISTRATIVAS

Quando a execução da parceria estiver em desacordo com o plano de trabalho e com as normas da Lei nº 13.019, de 2004, do Decreto nº 8.726, de 2016, e da legislação específica, a administração pública federal poderá, garantida a prévia defesa, aplicar à OSC as seguintes sanções:

- I- advertência;

II- suspensão temporária da participação em chamamento público e impedimento de celebrar parceria ou contrato com órgãos e entidades da administração pública federal, por prazo não superior a 2 (dois) anos; e

III- declaração de inidoneidade para participar de chamamento público ou celebrar parceria ou contrato com órgãos e entidades de todas as esferas de governo, enquanto perdurarem os motivos determinantes da punição ou até que seja promovida a reabilitação perante o Ministério do Esporte, que será concedida sempre que a OSC ressarcir a administração pública federal pelos prejuízos resultantes e após decorrido o prazo de 2 (dois) anos da aplicação da sanção de declaração de inidoneidade.

Subcláusula Primeira. A sanção de advertência tem caráter preventivo e será aplicada quando verificadas impropriedades praticadas pela OSC no âmbito da parceria que não justifiquem a aplicação de penalidade mais grave.

Subcláusula Segunda. A sanção de suspensão temporária será aplicada nos casos em que forem verificadas irregularidades na celebração, execução ou prestação de contas da parceria e não se justificar a imposição da penalidade mais grave, considerando-se a natureza e a gravidade da infração cometida, as peculiaridades do caso concreto, as circunstâncias agravantes ou atenuantes e os danos que dela provieram para a administração pública federal.

Subcláusula Terceira. É facultada a defesa do interessado no prazo de 10 (dez) dias, contado da data de abertura de vista dos autos processuais.

Subcláusula Quarta. A aplicação das sanções de suspensão temporária e de declaração de inidoneidade é de competência exclusiva do Ministro de Estado.

Subcláusula Quinta. Da decisão administrativa que aplicar as sanções previstas nesta Cláusula caberá recurso administrativo, no prazo de 10 (dez) dias, contado da data de ciência da decisão. No caso da competência exclusiva do Ministro de Estado prevista na Subcláusula Quarta, o recurso cabível é o pedido de reconsideração.

Subcláusula Sexta. Na hipótese de aplicação de sanção de suspensão temporária ou de declaração de inidoneidade, a OSC deverá ser inscrita, cumulativamente, como inadimplente no SIAFI e no SICONV, enquanto perdurarem os efeitos da punição ou até que seja promovida a reabilitação.

Subcláusula Sétima. Prescrevem no prazo de 5 (cinco) anos as ações punitivas da administração pública federal destinadas a aplicar as sanções previstas nesta Cláusula, contado da data de apresentação da prestação de contas ou do fim do prazo de 90 (noventa) dias a partir do término da vigência da parceria, no caso de omissão no dever de prestar contas. A prescrição será interrompida com a edição de ato administrativo destinado à apuração da infração.

CLÁUSULA DÉCIMA SÉTIMA - DA DIVULGAÇÃO

Em razão do presente Termo de Fomento, a OSC se obriga a mencionar em todos os seus atos de promoção e divulgação do projeto, objeto desta parceria, por qualquer meio ou forma, a participação do Ministério do Esporte, de acordo com o Manual de Identidade Visual deste.

Subcláusula única. A publicidade de todos os atos derivados do presente Termo de Fomento deverá ter caráter exclusivamente educativo, informativo ou de orientação social, dela não podendo constar nomes, símbolos ou imagens que caracterizem promoção pessoal de autoridades ou servidores públicos.

CLÁUSULA DÉCIMA OITAVA – DA PUBLICAÇÃO

A eficácia do presente Termo de Fomento ou dos aditamentos que impliquem em alteração de valor ou ampliação ou redução da execução do objeto descrito neste instrumento, fica condicionada à publicação do respectivo extrato no Diário Oficial da União, a qual deverá ser providenciada pelo Ministério do Esporte.

CLÁUSULA DÉCIMA NONA – DA CONCILIAÇÃO E DO FORO

As controvérsias decorrentes da execução do presente Termo de Fomento que não puderem ser solucionadas diretamente por mútuo acordo entre os partícipes deverão ser encaminhadas ao órgão de consultoria e assessoramento jurídico do Órgão ou Entidade Pública Federal, sob a coordenação e supervisão da Câmara de Conciliação e Arbitragem da Administração Federal – CCAF, órgão da Advocacia-Geral da União, para prévia tentativa de conciliação e solução administrativa de dúvidas de natureza eminentemente jurídica relacionadas à execução da parceria, assegurada a prerrogativa de a organização da sociedade civil se fazer representar por advogado, observado o disposto no inciso XVII do *caput* do art. 42 da Lei nº 13.019, de 2014, no art. 88 do Decreto nº 8.726, de 2016, e em Ato do Advogado-Geral da União.

Subcláusula Única. Não logrando êxito a tentativa de conciliação e solução administrativa, será competente para dirimir as questões decorrentes deste Termo de Fomento o foro da Justiça Federal, Seção Judiciária de Brasília-DF, nos termos do inciso I do art. 109 da Constituição Federal.

E, por assim estarem plenamente de acordo, os partícipes obrigam-se ao total e irrenunciável cumprimento dos termos do presente instrumento, o qual foi lido e achado conforme, assinado pelos partícipes, para que produza seus legais efeitos, em Juízo ou fora dele.

LEANDRO CRUZ FRÓES DA SILVA

**Ministro de Estado do Ministério do
Esporte**

SILVIO ACÁCIO BORGES

**Presidente da Confederação Brasileira de Judô -
CBJ**

Documento assinado eletronicamente por **Silvio Acácio Borges, Usuário Externo**, em 26/12/2018, às 18:47, conforme horário oficial de Brasília, com fundamento no art. 4º, Inciso II, da [Portaria nº 144 de 11 de maio de 2017](#) do Ministério do Esporte.

Documento assinado eletronicamente por **Leandro Cruz Froés da Silva, Ministro do Esporte**, em 28/12/2018, às 16:52, conforme horário oficial de Brasília, com fundamento no art. 4º, Inciso II, da [Portaria nº 144 de 11 de maio de 2017](#) do Ministério do Esporte.

A autenticidade deste documento pode ser conferida no site http://sei.esporte.gov.br/sei/controlador_externo.php?acao=documento_conferir&id_orgao_acesso_externo=0, informando o código verificador **0506824** e o código CRC **519557C4**.

Referência: Processo nº 58000.008122/2018-61



MINISTÉRIO DA CIDADANIA
SECRETARIA ESPECIAL DO ESPORTE
SECRETARIA NACIONAL DE ESPORTE DE ALTO RENDIMENTO
DEPARTAMENTO DE ESPORTE DE BASE E ALTO RENDIMENTO
COORDENAÇÃO-GERAL DE REDE NACIONAL DE TREINAMENTO E CIDADE ESPORTIVA

TERMO ADITIVO

PRIMEIRO TERMO ADITIVO DE VIGÊNCIA DO TERMO DE FOMENTO Nº 880717/2018, CELEBRADO ENTRE MINISTÉRIO DA CIDADANIA/CONFEDERAÇÃO BRASILEIRA DE JUDÔ

PRIMEIRO TERMO ADITIVO DE VIGÊNCIA DO TERMO DE FOMENTO Nº 880717/2018, QUE ENTRE SI CELEBRAM A UNIÃO, POR INTERMÉDIO DO MINISTÉRIO DA CIDADANIA E A CONFEDERAÇÃO BRASILEIRA DE JUDÔ, PARA O FIM QUE ESPECIFICA.

A **UNIÃO**, por intermédio do **MINISTÉRIO DA CIDADANIA - MC**, inscrito no CNPJ/MF sob o no 05.756.246/0001-01, com sede na Esplanada dos Ministérios, Bloco A, 7º andar, CEP:70.054-806, Brasília-DF, doravante denominado **CONCEDENTE**, neste ato representado pela **SECRETARIA ESPECIAL DO ESPORTE**, baseada no Decreto nº 9.674, de 2 de janeiro de 2019, representada pelo seu Secretário, o Senhor **DÉCIO DOS SANTOS BRASIL**, brasileiro, portador do CPF/MF nº 568.674.097-68, nomeado pela Decreto de 26 de Abril 2019, publicada no Diário Oficial da União no dia 29 de abril de 2019 e com fundamento na Portaria nº 1757 de 20 de setembro de 2019, publicada no Diário Oficial da União no dia 23 setembro de 2019, e a **CONFEDERAÇÃO BRASILEIRA DE JUDÔ**, Organização da Sociedade Civil inscrito no CNPJ nº 42.136.804/0001-62, doravante denominada **CONVENENTE**, com sede na Rua Capitão Salomão, 40 - Humaitá - Rio de Janeiro/RJ CEP 22.271-040, neste ato representada por seu Presidente, o Senhor **SILVIO ACÁCIO BORGES**, brasileiro, portadora da Carteira de Identidade nº 543.512 - SSP/SC e inscrito no CPF nº 379.849.779-68, residente e domiciliada à Rua Avaí, nº 579 Bom Retiro - Joinville - Santa Catarina/SC – CEP: 89.222-470, na conformidade do Processo nº **71000.007896/2018-75**, observadas as disposições contidas da Lei nº 13.019, de 31 de julho de 2014 - Marco Regulatório das Organizações da Sociedade Civil/MROSC, do Decreto nº 8.726, de 27 de abril de 2016,, mediante cláusulas e condições a seguir estipuladas:

CLÁUSULA PRIMEIRA – OBJETO

O presente instrumento tem por fim **DILATAR A VIGÊNCIA DESTA TERMO DE FOMENTO POR MAIS 266 (DUZENTOS E SESSENTA E SEIS) DIAS A PARTIR DA DATA DE 08/02/2020, PASSANDO A VIGER ATÉ A DATA DE 31/10/2020**, conforme previsto no art 55 da Lei nº 13.019/2014 e art. 43, inciso I, alínea 'C' do Decreto nº 8.726/2016.

PARÁGRAFO ÚNICO. A vigência deste Convênio poderá ser prorrogada, mediante termo aditivo, por solicitação da **CONVENENTE**, fundamentada em razões concretas que justifiquem a não execução do objeto no prazo pactuado, formulada, no mínimo, 30 (trinta) dias antes do término do prazo previsto no *caput* desta Cláusula, desde que aceita pelo **CONCEDENTE**.

CLÁUSULA SEGUNDA – DA PUBLICAÇÃO

A publicação resumida deste Termo Aditivo, no Diário Oficial da União – D.O.U, será providenciada pelo **CONCEDENTE** no prazo de até 20 (vinte) dias a contar de sua assinatura.

E, assim, para firmeza e validade do que foi avençado, os Partícipes firmam o presente Instrumento, para um só efeito.

<p>_____ DÉCIO DOS SANTOS BRASIL Secretário Especial do Esporte do Ministério da Cidadania</p>	<p>_____ SILVIO ACÁCIO BORGES Presidente Confederação Brasileira</p>
---	---



Documento assinado eletronicamente por **Silvio Acácio Borges, Usuário Externo**, em 31/01/2020, às 09:54, conforme horário oficial de Brasília, com fundamento no art. 10, inciso II, da Portaria nº 390/2015 do Ministério do Desenvolvimento Social.



Documento assinado eletronicamente por **Décio dos Santos Brasil, Secretário(a) Especial do Esporte**, em 03/02/2020, às 11:37, conforme horário oficial de Brasília, com fundamento no art. 10, inciso II, da Portaria nº 390/2015 do Ministério do Desenvolvimento Social.



A autenticidade deste documento pode ser conferida no site <https://sei.cidadania.gov.br/sei-autenticacao>, informando o código verificador **6681900** e o código CRC **CE47E0C4**.



MINISTÉRIO DA CIDADANIA
SECRETARIA ESPECIAL DO ESPORTE
SECRETARIA NACIONAL DE ESPORTE DE ALTO RENDIMENTO
DEPARTAMENTO DE ESPORTE DE BASE E ALTO RENDIMENTO
COORDENAÇÃO-GERAL DE REDE NACIONAL DE TREINAMENTO E CIDADE ESPORTIVA

SEGUNDO TERMO ADITIVO DE VIGÊNCIA DO CONVÊNIO Nº 880717/2018

SEGUNDO TERMO ADITIVO DE VIGÊNCIA DO CONVÊNIO
Nº 880717/2018, QUE ENTRE SI CELEBRAM A UNIÃO, POR INTERMÉDIO
DA SECRETARIA NACIONAL DE ESPORTE DE ALTO RENDIMENTO
DA SECRETARIA ESPECIAL DO ESPORTE DO MINISTÉRIO DA CIDADANIA
E ACONFEDERAÇÃO BRASILEIRA DE JUDÔ - CBJ,
PARA O FIM QUE ESPECIFICA.

A **UNIÃO**, por intermédio do **MINISTÉRIO DA CIDADANIA - MC**, inscrito no CNPJ/MF sob o nº 05.756.246/0001-01, com sede na Esplanada dos Ministérios, Bloco A, 7º andar, CEP:70.054-806, Brasília/DF, doravante denominado **CONCEDENTE**, neste ato representado pela **SECRETARIA NACIONAL DE ESPORTE DE ALTO RENDIMENTO**, baseada no Decreto nº 9.674, de 2 de janeiro de 2019, representada pelo seu Secretário, o Senhor **BRUNO BEZERRA DE MENEZES SOUZA**, brasileiro, portador do CPF nº 074.737.847-90, nomeado pela Portaria nº 368, de 16 de julho 2020, publicada no Diário Oficial da União no dia 17 de julho de 2020 e com fundamento na Portaria nº 305, de 10 de março de 2020, publicada no Diário Oficial da União no dia 11 de março de 2020, doravante denominada **CONCEDENTE**, e a **CONFEDERAÇÃO BRASILEIRA DE JUDÔ**, Organização da Sociedade Civil inscrito no **CNPJ nº 42.136.804/0001-62**, doravante denominada **CONVENENTE**, com sede na Rua Capitão Salomão, 40 - Humaitá - Rio de Janeiro/RJ CEP 22.271-040, neste ato representada por seu Presidente, o Senhor **SILVIO ACÁCIO BORGES**, brasileiro, portadora da Carteira de Identidade nº 543.512 - SSP/SC e inscrito no CPF nº 379.849.779-68, residente e domiciliada à Rua Avaí, nº 579 Bom Retiro - Joinville - Santa Catarina/SC – CEP: 89.222-470, na conformidade do Processo nº. **71000.009036/2019-15**, observadas as disposições contidas da Lei nº 13.019, de 31 de julho de 2014 - Marco Regulatório das Organizações da Sociedade Civil/MROSC, E do Decreto nº 8.726, de 27 de abril de 2016, mediante cláusulas e condições a seguir estipuladas:

CLÁUSULA PRIMEIRA – OBJETO

O presente instrumento tem por fim **DILATAR A VIGÊNCIA DESTA TERMO DE FOMENTO POR MAIS 211 (DUZENTOS E ONZE) DIAS A PARTIR DA DATA DE 01/01/2021, PASSANDO A VIGER ATÉ A DATA DE 31/07/2021**, conforme previsto no art 55 da Lei nº 13.019/2014 e art. 43, inciso I, alínea 'C' do Decreto nº 8.726/2016.

PARÁGRAFO ÚNICO. A vigência deste Convênio poderá ser prorrogada, mediante termo aditivo, por solicitação da **CONVENENTE**, fundamentada em razões concretas que justifiquem a não execução do objeto no prazo pactuado, formulada, no mínimo, 30 (trinta) dias antes do término do prazo previsto no *caput* desta Cláusula, desde que aceita pelo **CONCEDENTE**.

CLÁUSULA SEGUNDA – DA PUBLICAÇÃO

A publicação resumida deste Termo Aditivo, no Diário Oficial da União – D.O.U, será providenciada pelo **CONCEDENTE** no prazo de até 20 (vinte) dias a contar de sua assinatura.

E, assim, para firmeza e validade do que foi avençado, os Partícipes firmam o presente Instrumento, para um só efeito.

<p>_____ BRUNO BEZERRA DE MENEZES SOUZA Secretário Nacional de Esporte de Alto Rendimento</p>	<p>_____ SILVIO ACÁCIO BORGES Presidente Confederação Brasileira</p>
--	---



Documento assinado eletronicamente por **Silvio Acácio Borges, Usuário Externo**, em 14/12/2020, às 09:50, conforme horário oficial de Brasília, com fundamento no art. 10, inciso II, da Portaria nº 390/2015 do Ministério do Desenvolvimento Social.



Documento assinado eletronicamente por **Bruno Bezerra de Menezes Souza, Secretario(a) Nacional de Esporte de Alto Rendimento**, em 14/12/2020, às 11:52, conforme horário oficial de Brasília, com fundamento no art. 10, inciso II, da Portaria nº 390/2015 do Ministério do Desenvolvimento Social.



A autenticidade deste documento pode ser conferida no site <https://sei.cidadania.gov.br/sei-autenticacao>, informando o código verificador **9319569** e o código CRC **2688314F**.



**MINISTÉRIO DA CIDADANIA
SECRETARIA ESPECIAL DO ESPORTE
SECRETARIA NACIONAL DE ESPORTE DE ALTO RENDIMENTO
DEPARTAMENTO DE ESPORTE DE BASE E ALTO RENDIMENTO
COORDENAÇÃO-GERAL DE ESPORTE DE BASE E ALTO RENDIMENTO**

TERCEIRO TERMO ADITIVO DE VIGÊNCIA DO CONVÊNIO Nº 880717/2018, CELEBRADO ENTRE A SECRETARIA NACIONAL DE ESPORTE DE ALTO RENDIMENTO, DA SECRETARIA ESPECIAL DO ESPORTE, DO MINISTÉRIO DA CIDADANIA/CONFEDERAÇÃO BRASILEIRA DE JUDÔ - CBJ

TERCEIRO TERMO ADITIVO DE VIGÊNCIA DO CONVÊNIO Nº 880717/2018, QUE ENTRE SI CELEBRAM A UNIÃO, POR INTERMÉDIO DA SECRETARIA NACIONAL DE ESPORTE DE ALTO RENDIMENTO DA SECRETARIA ESPECIAL DO ESPORTE DO MINISTÉRIO DA CIDADANIA E A CONFEDERAÇÃO BRASILEIRA DE JUDÔ - CBJ, PARA O FIM QUE ESPECIFICA.

A **UNIÃO**, por intermédio do **MINISTÉRIO DA CIDADANIA - MC**, inscrito no CNPJ/MF sob o no 05.756.246/0001-01, com sede na Esplanada dos Ministérios, Bloco A, 7º andar, CEP:70.054-806, Brasília/DF, doravante denominado **CONCEDENTE**, neste ato representado pela **SECRETARIA NACIONAL DE ESPORTE DE ALTO RENDIMENTO**, baseada no Decreto nº 9.674, de 2 de janeiro de 2019, representada pelo seu Secretário, o Senhor **BRUNO BEZERRA DE MENEZES SOUZA**, brasileiro, portador do CPF nº 074.737.847-90, nomeado pela Portaria nº 368, de 16 de julho de 2020, publicada no Diário Oficial da União no dia 17 de julho de 2020 e com fundamento na Portaria nº 305, de 10 de março de 2020, publicada no Diário Oficial da União no dia 11 de março de 2020, doravante denominada **CONCEDENTE**, e a **CONFEDERAÇÃO BRASILEIRA DE JUDÔ**, Organização da Sociedade Civil inscrito no CNPJ nº 42.136.804/0001-62, doravante denominada **CONVENENTE**, com sede na Rua Capitão Salomão, 40 - Humaitá - Rio de Janeiro/RJ CEP 22.271-040, neste ato representada por seu Presidente, o Senhor **SILVIO ACÁCIO BORGES**, brasileiro, portadora da Carteira de Identidade nº 543.512 - SSP/SC e inscrito no CPF nº 379.849.779-68, residente e domiciliada à Rua Avaí, nº 579 Bom Retiro - Joinville - Santa Catarina/SC – CEP: 89.222-470, na conformidade do Processo nº. **71000.009036/2019-15**, observadas as disposições contidas da Lei nº 13.019, de 31 de julho de 2014 - Marco Regulatório das Organizações da Sociedade Civil/MROSC, E do Decreto nº 8.726, de 27 de abril de 2016, mediante cláusulas e condições a seguir estipuladas:

1. CLÁUSULA PRIMEIRA – OBJETO

O presente instrumento tem por fim **DILATAR A VIGÊNCIA DESTE TERMO DE FOMENTO POR MAIS 153 (CENTO E CINQUENTA E TRÊS) DIAS A PARTIR DA DATA DE 01/08/2021, PASSANDO A VIGER ATÉ A DATA DE 31/12/2021**, conforme previsto no art 55 da Lei nº 13.019/2014 e art. 43, inciso I, alínea 'C' do Decreto nº 8.726/2016.

PARÁGRAFO ÚNICO. A vigência deste Convênio poderá ser prorrogada, mediante termo aditivo, por solicitação da **CONVENENTE**, fundamentada em razões concretas que justifiquem a não execução do objeto no prazo pactuado, formulada, no mínimo, 30 (trinta) dias antes do término do prazo previsto no *caput* desta Cláusula, desde que aceita pelo **CONCEDENTE**.

2. CLÁUSULA SEGUNDA – DA PUBLICAÇÃO

A publicação resumida deste Termo Aditivo, no Diário Oficial da União – D.O.U, será providenciada pelo **CONCEDENTE** no prazo de até 20 (vinte) dias a contar de sua assinatura.

E, assim, para firmeza e validade do que foi avençado, os Partícipes firmam o presente Instrumento, para um só efeito.

<p>_____ BRUNO BEZERRA DE MENEZES SOUZA Secretário Nacional de Esporte de Alto Rendimento</p>	<p>_____ SILVIO ACÁCIO BORGES Presidente Confederação Brasileira de Judô</p>
--	---



Documento assinado eletronicamente por **Silvio Acácio Borges**, **Usuário Externo**, em 09/07/2021, às 11:19, conforme horário oficial de Brasília, com fundamento no § 3º do art. 4º do Decreto nº 10.543, de 13 de novembro de 2020 da Presidência da República. .



Documento assinado eletronicamente por **Bruno Bezerra de Menezes Souza**, **Secretario(a) Nacional de Esporte de Alto Rendimento**, em 09/07/2021, às 11:46, conforme horário oficial de Brasília, com fundamento no § 3º do art. 4º do Decreto nº 10.543, de 13 de novembro de 2020 da Presidência da República. .



A autenticidade deste documento pode ser conferida no site <https://sei.cidadania.gov.br/sei-autenticacao>, informando o código verificador **10568814** e o código CRC **20E29650**.



MINISTÉRIO DA CIDADANIA
SECRETARIA ESPECIAL DO ESPORTE
SECRETARIA NACIONAL DE ESPORTE DE ALTO RENDIMENTO
DEPARTAMENTO DE ESPORTE DE BASE E DE ALTO RENDIMENTO
COORDENAÇÃO-GERAL DE BASE E ALTO RENDIMENTO

TERMO ADITIVO DE VIGÊNCIA E SUPLEMENTAÇÃO DO CONVÊNIO Nº 880717/2018

QUARTO TERMO ADITIVO DE VIGÊNCIA DO CONVÊNIO
Nº 880717/2018, QUE ENTRE SI CELEBRAM A UNIÃO, POR INTERMÉDIO
DA SECRETARIA NACIONAL DE ESPORTE DE ALTO RENDIMENTO
DA SECRETARIA ESPECIAL DO ESPORTE DO MINISTÉRIO DA CIDADANIA
E A CONFEDERAÇÃO BRASILEIRA DE JUDÔ - CBJ,
PARA O FIM QUE ESPECIFICA.

A **UNIÃO**, por intermédio do **MINISTÉRIO DA CIDADANIA - MC**, inscrito no CNPJ/MF sob o nº 05.756.246/0001-01, com sede na Esplanada dos Ministérios, Bloco A, 7º andar, CEP:70.054-806, Brasília/DF, doravante denominado **CONCEDENTE**, neste ato representado pela **SECRETARIA NACIONAL DE ESPORTE DE ALTO RENDIMENTO**, baseada no Decreto nº 9.674, de 2 de janeiro de 2019, representada pelo seu Secretário, o Senhor **BRUNO BEZERRA DE MENEZES SOUZA**, brasileiro, portador do CPF nº 074.737.847-90, nomeado pela Portaria nº 368, de 16 de julho 2020, publicada no Diário Oficial da União no dia 17 de julho de 2020 e com fundamento na Portaria nº 305, de 10 de março de 2020, publicada no Diário Oficial da União no dia 11 de março de 2020, doravante denominada **CONCEDENTE**, e a **CONFEDERAÇÃO BRASILEIRA DE JUDÔ**, Organização da Sociedade Civil inscrito no **CNPJ nº 42.136.804/0001-62**, doravante denominada **CONVENIENTE**, com sede na Rua Capitão Salomão, 40 - Humaitá - Rio de Janeiro/RJ CEP 22.271-040, neste ato representada por seu Presidente, o Senhor **SILVIO ACÁCIO BORGES**, brasileiro, portadora da Carteira de Identidade nº 543.512 - SSP/SC e inscrito no CPF nº 379.849.779-68, residente e domiciliada à Rua Avaí, nº 579 Bom Retiro - Joinville - Santa Catarina/SC – CEP: 89.222-470, na conformidade do Processo nº. **71000.009036/2019-15**, observadas as disposições contidas da Lei nº 13.019, de 31 de julho de 2014 - Marco Regulatório das Organizações da Sociedade Civil/MROSC, E do Decreto nº 8.726, de 27 de abril de 2016, mediante cláusulas e condições a seguir estipuladas:

1. CLÁUSULA PRIMEIRA – DO OBJETO

1.1. O presente instrumento tem por fim prorrogar a vigência do Termo de Fomento n. 880717/2018, de objeto **“PREPARAÇÃO DE ATLETAS E PARTICIPAÇÕES EM TREINAMENTOS E COMPETIÇÕES VISANDO A RENOVAÇÃO DA EQUIPE OLÍMPICA DE JUDÔ”**, e aportar recursos adicionais, conforme permitido nos art. 55 e 57 da Lei nº 13.019/2014 e no art. 43, inciso I, alíneas ‘a’ e ‘c’ do Decreto nº 8.726/2016, em conformidade com o novo Plano de Trabalho, que passa a fazer parte integrante do Termo de Fomento original.

2. CLÁUSULA SEGUNDA – DAS ALTERAÇÕES

As cláusulas Terceira e Quarta do Termo de Fomento n. 880717/2018 passam a vigor com a seguinte redação:

CLÁUSULA TERCEIRA – DO PRAZO DE VIGÊNCIA

O presente Termo de Fomento vigorará até 30 de junho de 2022, podendo ser prorrogado nos seguintes casos e condições previstos no art. 55 da Lei nº 13.019, de 2014, e art. 21 do Decreto nº 8.726, de 2016:

.....

CLÁUSULA QUARTA – DOS RECURSOS FINANCEIROS

Para a execução do projeto previsto neste Termo de Fomento, serão disponibilizados recursos pelo Ministério da Cidadania, no valor total de R\$ 1.298.331,60, conforme cronograma de desembolso

constante do plano de trabalho, sendo:

I – R\$ 998.832,00 (novecentos e noventa e oito mil e oitocentos e trinta e dois reais), à conta da ação orçamentária 20YA, PTRES 089428, Elemento de Despesa: 33.50.41, Unidade Gestora: 180009/00001 - Nota de Empenho nº 2018NE800069, Fonte 118; e

II – R\$ 299.499,60 (duzentos e noventa e nove mil, quatrocentos e noventa e nove reais e sessenta centavos), à conta da ação orçamentária 20YA - Preparação de Atletas e Capacitação de Recursos Humanos para o Esporte de Alto Rendimento, PTRES 174576, Natureza de Despesa 3.3.50.41, Unidade Gestora: 180009/00001 - Nota de Empenho nº 2021NE000013, Fonte 118.

3. CLÁUSULA TERCEIRA – DA RATIFICAÇÃO

Ficam ratificadas as demais cláusulas e condições do Termo de Fomento original.

4. CLÁUSULA QUARTA – DA PUBLICAÇÃO

A eficácia do presente Termo Aditivo, fica condicionada à publicação do respectivo extrato no Diário Oficial da União, a qual deverá ser providenciada pelo Ministério da Cidadania, no prazo de até 20 (vinte) dias a contar de sua assinatura.

BRUNO BEZERRA DE MENEZES SOUZA
Secretário Nacional de Esporte de Alto Rendimento

SILVIO ACÁCIO BORGES
Presidente Confederação Brasileira de Judô



Documento assinado eletronicamente por **Silvio Acácio Borges, Usuário Externo**, em 13/12/2021, às 17:42, conforme horário oficial de Brasília, com fundamento no § 3º do art. 4º do Decreto nº 10.543, de 13 de novembro de 2020 da Presidência da República. .



Documento assinado eletronicamente por **Bruno Bezerra de Menezes Souza, Secretario(a) Nacional de Esporte de Alto Rendimento**, em 13/12/2021, às 17:59, conforme horário oficial de Brasília, com fundamento no § 3º do art. 4º do Decreto nº 10.543, de 13 de novembro de 2020 da Presidência da República. .



A autenticidade deste documento pode ser conferida no site <https://sei.cidadania.gov.br/sei-autenticacao>, informando o código verificador **11695514** e o código CRC **EA6B8F17**.



**MINISTÉRIO DA CIDADANIA
SECRETARIA ESPECIAL DO ESPORTE
SECRETARIA NACIONAL DE ESPORTE DE ALTO RENDIMENTO**

QUINTO TERMO ADITIVO DE VIGÊNCIA DO TERMO DE FOMENTO Nº 880717/2018, CELEBRADO ENTRE A SECRETARIA NACIONAL DE ESPORTE DE ALTO RENDIMENTO, DA SECRETARIA ESPECIAL DO ESPORTE, DO MINISTÉRIO DA CIDADANIA/CONFEDERAÇÃO BRASILEIRA DE JUDÔ - CBJ

QUINTO TERMO ADITIVO DE VIGÊNCIA DO TERMO DE FOMENTO Nº 880717/2018, QUE ENTRE SI CELEBRAM A UNIÃO, POR INTERMÉDIO DA SECRETARIA NACIONAL DE ESPORTE DE ALTO RENDIMENTO DA SECRETARIA ESPECIAL DO ESPORTE DO MINISTÉRIO DA CIDADANIA E A CONFEDERAÇÃO BRASILEIRA DE JUDÔ - CBJ, PARA O FIM QUE ESPECIFICA.

A **UNIÃO**, por intermédio do **MINISTÉRIO DA CIDADANIA - MC**, inscrito no CNPJ/MF sob o no 05.756.246/0001-01, com sede na Esplanada dos Ministérios, Bloco A, 7º andar, CEP:70.054-806, Brasília/DF, doravante denominado **CONCEDENTE**, neste ato representado pelo **SECRETÁRIO NACIONAL DE ESPORTE DE ALTO RENDIMENTO**, o Senhor **BRUNO BEZERRA DE MENEZES SOUZA**, brasileiro, portador do CPF nº 074.737.847-90, nomeado pela Portaria nº 368, de 16 de julho 2020, publicada no Diário Oficial da União no dia 17 de julho de 2020 e com fundamento na Portaria nº 305, de 10 de março de 2020, publicada no Diário Oficial da União no dia 11 de março de 2020, alterada pela Portaria nº 497, de 25 de setembro de 2020, publicada no Diário Oficial da União no dia 29 de setembro de 2020, e a **CONFEDERAÇÃO BRASILEIRA DE JUDÔ**, Organização da Sociedade Civil inscrito no **CNPJ nº 42.136.804/0001-62**, doravante denominada **CONVENIENTE**, com sede na Rua Capitão Salomão, 40 - Humaitá - Rio de Janeiro/RJ CEP 22.271-040, neste ato representada por seu Presidente, o Senhor **SÍLVIO ACÁCIO BORGES**, brasileiro, portadora da Carteira de Identidade nº 543.512 - SSP/SC e inscrito no CPF nº 379.849.779-68, residente e domiciliada à Rua Avaí, nº 579 Bom Retiro - Joinville - Santa Catarina/SC – CEP: 89.222-470, na conformidade do Processo nº. **71000.009036/2019-15**, observadas as disposições contidas da Lei nº 13.019, de 31 de julho de 2014 - Marco Regulatório das Organizações da Sociedade Civil/MROSC, E do Decreto nº 8.726, de 27 de abril de 2016, mediante cláusulas e condições a seguir estipuladas:

CLÁUSULA PRIMEIRA – DO OBJETO

O presente instrumento tem por fim prorrogar a vigência do Termo de Fomento nº 880717/2018, de objeto **“PREPARAÇÃO DE ATLETAS E PARTICIPAÇÕES EM TREINAMENTOS E COMPETIÇÕES VISANDO A RENOVAÇÃO DA EQUIPE OLÍMPICA DE JUDÔ”**, conforme permitido nos art. 55 e 57 da Lei nº 13.019/2014 e no art. 43, inciso I, alíneas ‘a’ e ‘c’ do Decreto nº 8.726/2016, em conformidade com o novo Plano de Trabalho, que passa a fazer parte integrante do Termo de Fomento original.

CLÁUSULA SEGUNDA – DAS ALTERAÇÕES

As cláusulas Terceira e Quarta do Termo de Fomento n. 880717/2018 passam a vigor com a seguinte redação:

CLÁUSULA TERCEIRA – DO PRAZO DE VIGÊNCIA

O presente Termo de Fomento vigorará até **31 de DEZEMBRO de 2022**, podendo ser prorrogado nos seguintes casos e condições previstos no art. 55 da Lei nº 13.019, de 2014, e art. 21 do Decreto nº 8.726, de 2016.

CLÁUSULA TERCEIRA – DA RATIFICAÇÃO

Ficam ratificadas as demais cláusulas e condições do Termo de Fomento original.

CLÁUSULA QUARTA – DA PUBLICAÇÃO

A eficácia do presente Termo Aditivo, fica condicionada à publicação do respectivo extrato no Diário Oficial da União, a qual deverá ser providenciada pelo Ministério da Cidadania, no prazo de até 20 (vinte) dias a contar de sua assinatura.

<p>_____ BRUNO BEZERRA DE MENEZES SOUZA Secretário Nacional de Esporte de Alto Rendimento Ministério da Cidadania</p>	<p>_____ SÍLVIO ACÁCIO BORGES Presidente Confederação Brasileira de Judo</p>
--	---



Documento assinado eletronicamente por **Sílvio Acácio Borges**, **Usuário Externo**, em 17/06/2022, às 15:22, conforme horário oficial de Brasília, com fundamento no § 3º do art. 4º do Decreto nº 10.543, de 13 de novembro de 2020 da Presidência da República. .



Documento assinado eletronicamente por **Bruno Bezerra de Menezes Souza**, **Secretario(a) Nacional de Esporte de Alto Rendimento**, em 20/06/2022, às 12:21, conforme horário oficial de Brasília, com fundamento no § 3º do art. 4º do Decreto nº 10.543, de 13 de novembro de 2020 da Presidência da República. .



A autenticidade deste documento pode ser conferida no site <https://sei.cidadania.gov.br/sei-autenticacao>, informando o código verificador **12495715** e o código CRC **F97A24E4**.



MINISTÉRIO DA CIDADANIA
SECRETARIA ESPECIAL DO ESPORTE
SECRETARIA NACIONAL DE ESPORTE DE ALTO RENDIMENTO

SEXTO TERMO ADITIVO DE VIGÊNCIA E SUPLEMENTAÇÃO DO TERMO DE FOMENTO Nº 880717/2018

SEXTO TERMO ADITIVO DE VIGÊNCIA DO TERMO DE FOMENTO Nº 880717/2018, QUE ENTRE SI CELEBRAM A UNIÃO, POR INTERMÉDIO DA SECRETARIA NACIONAL DE ESPORTE DE ALTO RENDIMENTO DA SECRETARIA ESPECIAL DO ESPORTE DO MINISTÉRIO DA CIDADANIA E A **CONFEDERAÇÃO BRASILEIRA DE JUDÔ** - CBJ, PARA O FIM QUE ESPECIFICA.

A **UNIÃO**, por intermédio do **MINISTÉRIO DA CIDADANIA - MC**, inscrito no CNPJ/MF sob o no 05.756.246/0001-01, com sede na Esplanada dos Ministérios, Bloco A, 7º andar, CEP:70.054-806, Brasília/DF, doravante denominado **CONCEDENTE**, neste ato representado pela **SECRETARIA NACIONAL DE ESPORTE DE ALTO RENDIMENTO**, baseada no Decreto nº 9.674, de 2 de janeiro de 2019, representada pelo seu Secretário, o Senhor **THIAGO FROES**, brasileiro, portador do CPF Nº 315.397.618-00, nomeado pela Portaria Nº 1.027, de 23 de agosto 2022, publicada no Diário Oficial da União no dia 24 de agosto de 2022 e com fundamento na Portaria n° 305, de 10 de março de 2020, publicada no Diário Oficial da União no dia 11 de março de 2020, doravante denominada **CONCEDENTE**, e a **CONFEDERAÇÃO BRASILEIRA DE JUDÔ**, Organização da Sociedade Civil inscrita no CNPJ nº 42.136.804/0001-62, doravante denominada **CONVENIENTE**, com sede na Rua Capitão Salomão, 40 - Humaitá - Rio de Janeiro/RJ CEP 22.271-040, neste ato representada por seu Presidente, o Senhor **SILVIO ACÁCIO BORGES**, brasileiro, portador da Carteira de Identidade nº 543.512 - SSP/SC e inscrito no CPF nº 379.849.779-68, residente e domiciliada à Rua Avai, nº 579 Bom Retiro - Joinville - Santa Catarina/SC – CEP: 89.222-470, na conformidade do Processo nº. **71000.009036/2019-15**, observadas as disposições contidas da Lei nº 13.019, de 31 de julho de 2014 - Marco Regulatório das Organizações da Sociedade Civil/MROSC, e do Decreto nº 8.726, de 27 de abril de 2016, mediante cláusulas e condições a seguir estipuladas:

1. **CLÁUSULA PRIMEIRA – DO OBJETO**

1.1. O presente instrumento tem por fim prorrogar a vigência do Termo de Fomento nº 880717/2018, de objeto **“PREPARAÇÃO DE ATLETAS E PARTICIPAÇÕES EM TREINAMENTOS E COMPETIÇÕES VISANDO A RENOVAÇÃO DA EQUIPE OLÍMPICA DE JUDÔ”**, conforme permitido nos art. 55 e 57 da Lei nº 13.019/2014 e no art. 43, inciso I, alíneas ‘a’ e ‘c’ do Decreto nº 8.726/2016, em conformidade com o novo Plano de Trabalho, que passa a fazer parte integrante do Termo de Fomento original.

2. **CLÁUSULA SEGUNDA – DAS ALTERAÇÕES**

As cláusulas Terceira e Quarta do Termo de Fomento n. 880717/2018 passam a vigor com a seguinte redação:

CLÁUSULA TERCEIRA – DO PRAZO DE VIGÊNCIA

O presente Termo de Fomento vigorará até **30 de ABRIL de 2023**, podendo ser prorrogado nos seguintes casos e condições previstos no art. 55 da Lei nº 13.019, de 2014, e art. 21 do Decreto nº 8.726, de 2016.

3. **CLÁUSULA TERCEIRA – DA RATIFICAÇÃO**

Ficam ratificadas as demais cláusulas e condições do Termo de Fomento original.

4. **CLÁUSULA QUARTA – DA PUBLICAÇÃO**

A eficácia do presente Termo Aditivo, fica condicionada à publicação do respectivo extrato no Diário Oficial da União, a qual deverá ser providenciada pelo Ministério da Cidadania, no prazo de até 20 (vinte) dias a contar de sua assinatura.

<p>THIAGO FROES Secretário Nacional de Esporte de Alto Rendimento Ministério da Cidadania</p>	<p>SILVIO ACÁCIO BORGES Presidente Confederação Brasileira de Judô</p>
--	---



Documento assinado eletronicamente por **Silvio Acácio Borges**, **Usuário Externo**, em 19/12/2022, às 17:37, conforme horário oficial de Brasília, com fundamento no § 3º do art. 4º do Decreto nº 10.543, de 13 de novembro de 2020 da Presidência da República. .



Documento assinado eletronicamente por **Thiago Brejeiro Froes**, **Secretario(a) Nacional de Esporte de Alto Rendimento**, em 20/12/2022, às 14:52, conforme horário oficial de Brasília, com fundamento no § 3º do art. 4º do Decreto nº 10.543, de 13 de novembro de 2020 da Presidência da República. .



A autenticidade deste documento pode ser conferida no site <https://sei.cidadania.gov.br/sei-autenticacao>, informando o código verificador **13374784** e o código CRC **D8622E53**.

Processo:

71000.009036/2019-15

Documento:

13834877

**MINISTÉRIO DO ESPORTE****SECRETARIA NACIONAL DE ESPORTE DE ALTO DESEMPENHO****SÉTIMO TERMO ADITIVO DE VIGÊNCIA DO TERMO DE FOMENTO Nº 880717/2018**

SÉTIMO TERMO ADITIVO DE VIGÊNCIA DO TERMO DE FOMENTO Nº 880717/2018, QUE ENTRE SI CELEBRAM A UNIÃO, POR INTERMÉDIO DA SECRETARIA NACIONAL DE ESPORTE DE BASE E ALTO DESEMPENHO DO MINISTÉRIO DO ESPORTE E A CONFEDERAÇÃO BRASILEIRA DE JUDÔ - CBJ, PARA O FIM QUE ESPECIFICA.

A **UNIÃO**, por intermédio do **MINISTÉRIO DO ESPORTE - MESP**, inscrito no CNPJ/MF sob o no 02.961.362/0001-74, com sede na Esplanada dos Ministérios, Bloco A, 7º andar, CEP:70.054-806, Brasília/DF, doravante denominado **CONCEDENTE**, neste ato representado pela **SECRETARIA NACIONAL DE ESPORTE DE ALTO DESEMPENHO**, baseada no Decreto nº 11.343, de 1º de janeiro de 2023, representada por sua Secretária, a Senhora **MARTA DE SOUZA SOBRAL**, brasileira, portadora do CPF Nº 069.167.618-65, nomeada pela Portaria Nº 1.253, de 25 de janeiro 2023, publicada na Edição Extra do Diário Oficial da União e com fundamento na Portaria nº 5, de 30 de março de 2023, publicada no Diário Oficial da União no dia 04 de abril de 2023, doravante denominada **CONCEDENTE**, e a **CONFEDERAÇÃO BRASILEIRA DE JUDÔ**, Organização da Sociedade Civil inscrito no **CNPJ** nº 42.136.804/0001-62, doravante denominada **CONVENIENTE**, com sede na Rua Capitão Salomão, 40 - Humaitá - Rio de Janeiro/RJ CEP 22.271-040, neste ato representada por seu Presidente, o Senhor **SILVIO ACÁCIO BORGES**, brasileiro, portadora da Carteira de Identidade nº 543.512 - SSP/SC e inscrito no CPF nº 379.849.779-68, residente e domiciliada à Rua Avaí, nº 579 Bom Retiro - Joinville - Santa Catarina/SC – CEP: 89.222-470, **RESOLVEM** celebrar o presente **TERMO ADITIVO**, na conformidade do Processo nº. **71000.009036/2019-15**, observadas as disposições contidas da Lei nº 13.019, de 31 de julho de 2014 - Marco Regulatório das Organizações da Sociedade Civil/MROSC, e do Decreto nº 8.726, de 27 de abril de 2016, mediante cláusulas e condições a seguir estipuladas:

1. CLÁUSULA PRIMEIRA - DO OBJETO

1.1. O presente Termo Aditivo tem por objeto a prorrogação do prazo de vigência do Termo de Fomento nº 880717/2018, **até 31/07/2023**, em conformidade com o novo Plano de Trabalho aprovado (SEI nº 13843976), que passa a fazer parte integrante do Convênio original.

2. CLÁUSULA SEGUNDA – DA RATIFICAÇÃO

2.1. Ficam ratificadas as demais cláusulas e condições do Convênio original, não modificadas direta ou indiretamente por este instrumento.

3. CLÁUSULA TERCEIRA – DA PUBLICAÇÃO

3.1. A publicação resumida deste Termo Aditivo, no Diário Oficial da União – D.O.U, será providenciada pelo **CONCEDENTE** no prazo de até 20 (vinte) dias a contar de sua assinatura.

E, assim, para firmeza e validade do que foi avençado, os Partícipes firmam o presente Instrumento, para um só

Meta	Especificação	Etapa	Especificação	Metas e Etapas do PAD - Valores Cadastrados (Incluindo ajustes)				Especificação	Etapa	Especificação	Metas e Etapas do PAD - Valores Executados					
				Qtd.	Unid.	Valor Unitário	Valor Total				Qtd.	Unid.	Valor Unitário	Valor Total	Saldo	Justificativa para alterações
EVENTO 1 - TREINAMENTO DE CAMPO INTERNACIONAL (de 07 a 14 de Janeiro de 2019)							EVENTO 4 - TREINAMENTO DE CAMPO INTERNACIONAL (de 06 a 14 de Janeiro de 2020)									
1	Passagens Aéreas	1.1	São Paulo/SP x Munich/GER x São Paulo/SP (01 técnico e 03 atletas)	4	Passagem Aérea	RS 5.440,00	RS 21.760,00	Passagens Aéreas	4.1	São Paulo/SP x Munich/GER x São Paulo/SP (02 técnicos, 1 fisioterapeuta, e 04 atletas)	2	Passagem Aérea	RS 5.610,99	RS 11.221,98	Houve economia no valor unitário, apesar de alguns valores das passagens aéreas no executado estarem a maior do que foi cadastrado no projeto inicial, pois houve um ajuste no evento que modificou os valores e trechos aéreos.	
		1.2	Rio de Janeiro/RJ x São Paulo/SP x Munich/GER x Rio de Janeiro/RJ (01 chefe de delegação e 02 atletas)	3	Passagem Aérea	RS 5.480,00	RS 16.440,00		5	Passagem Aérea	RS 5.688,00	RS 28.290,00				
		1.3	Porto Alegre/RS x São Paulo/SP x Munich/GER x Porto Alegre/RS (03 atletas)	3	Passagem Aérea	RS 6.200,00	RS 18.600,00		1	Passagem Aérea	RS 5.722,95	RS 5.722,95				
		1.4	Belo Horizonte/MG x São Paulo/SP x Munich/GER x Belo Horizonte/MG (01 técnico e 01 atleta)	3	Passagem Aérea	RS 6.280,00	RS 18.840,00		2	Passagem Aérea	RS 5.649,28	RS 11.298,56				
		1.5	Curitiba/PR x São Paulo/SP x Munich/GER x Curitiba/PR (01 atleta)	1	Passagem Aérea	RS 6.480,00	RS 6.480,00		2	Passagem Aérea	RS 5.941,16	RS 11.882,32				
		1.6	Mimauá/AM x São Paulo/SP x Munich/GER x Mimauá/AM (01 atleta)	1	Passagem Aérea	RS 6.760,00	RS 6.760,00		1	Passagem Aérea	RS 6.012,61	RS 6.012,61				
		1.7	Brasília/DF x São Paulo/SP x Munich/GER x Brasília/DF (01 atleta)	1	Passagem Aérea	RS 6.120,00	RS 6.120,00		1	Passagem Aérea	RS 5.941,16	RS 5.941,16				
SUBTOTAL							RS 95.000,00	SUBTOTAL							RS 92.410,10	
1	Hospedagem - Mittersill/AUT (08 a 14 de janeiro)	1.8	Hospedagem referente à 06 diárias de 06 apartamentos duplos (12 atletas)	36	Apartamento Duplo	RS 760,00	RS 27.360,00	Hospedagem com pensão completa - Mittersill/AUT (07 a 13 de janeiro)	4.6	Hospedagem referente à 06 diárias de 06 apartamentos duplos (12 atletas)	36	Apartamento Duplo	RS 725,25	RS 26.109,06	Houve economia no valor unitário, apesar de alguns valores de hospedagem no executado estarem a maior do que foi cadastrado no projeto inicial, pois houve um ajuste no evento que modificou os valores.	
		1.9	Hospedagem referente à 06 diárias de 04 apartamentos single (01 chefe de delegação, 01 fisioterapeuta e 02 técnicos)	24	Apartamento Single	RS 440,00	RS 10.560,00		4.7	Hospedagem referente à 06 diárias de 04 apartamentos single (01 chefe de delegação, 01 fisioterapeuta e 02 técnicos)	24	Apartamento Single	RS 502,84	RS 12.068,20		
SUBTOTAL							RS 37.920,00	SUBTOTAL							RS 38.177,26	
1	Transporte - Munich/GER x Mittersill/AUT (por pessoa)	1.10	Referente à transporte Aeroporto x hotel x Aeroporto (12 atletas, 1 chefe de delegação, 01 fisioterapeuta e 02 técnicos)	16	Transporte	RS 400,00	RS 6.400,00	Transporte Munich/GER x Mittersill/AUT (por pessoa)	4.8	Referente à transporte: Aeroporto x hotel x Aeroporto (12 atletas, 1 chefe de delegação, 01 fisioterapeuta e 02 técnicos)	16	Transporte	RS 470,00	RS 7.520,00	Foi executado conforme o programado no ajuste.	
SUBTOTAL							RS 6.400,00	SUBTOTAL							RS 7.520,00	
1	Inscrição	1.11	Inscrição referente à 12 participações de atletas	12	Taxa de inscrição	RS 400,00	RS 4.800,00	Inscrição	4.9	Inscrição referente à participação de 12 atletas	12	Taxa de inscrição	RS 470,00	RS 5.640,00	Foi executado conforme o programado no ajuste.	
SUBTOTAL							RS 4.800,00	SUBTOTAL							RS 5.640,00	
1	Recursos Humanos	1.12	Referente a 08 diárias de 1 fisioterapeuta	8	Diária	RS 210,00	RS 1.680,00	Recursos Humanos	4.10	Referente a 09 diárias de 1 fisioterapeuta	9	Diária	RS 210,00	RS 1.890,00	Foi executado conforme o programado no ajuste. No ajuste aumentou-se 1 diária dos profissionais	
		1.13	Imposto recolhido na fonte (20% patronal)	8	Diária	RS 42,00	RS 336,00		4.11	Imposto recolhido na fonte (20% patronal)	9	Diária	RS 42,00	RS 378,00		
		1.14	Referente a 08 diárias de 2 Técnicos	16	Diária	RS 250,00	RS 4.000,00		4.12	Referente a 09 diárias de 2 Técnicos	18	Diária	RS 250,00	RS 4.500,00		
		1.15	Imposto recolhido na fonte (20% patronal)	16	Diária	RS 50,00	RS 800,00		4.13	Imposto recolhido na fonte (20% patronal)	18	Diária	RS 50,00	RS 900,00		
SUBTOTAL							RS 6.816,00	SUBTOTAL							RS 7.668,00	
TOTAL EVENTO 1							RS 150.936,00	TOTAL EVENTO 4							RS 151.415,36	
EVENTO 2 - ESTÁGIO INTERNACIONAL SUB23 (de 22 a 28 de Janeiro 2019)							EVENTO 5 - ESTÁGIO INTERNACIONAL (de 20 a 27 de janeiro de 2020)									
2	Passagens Aéreas	2.1	São Paulo/SP x Tel Aviv/ISR x São Paulo/SP (1 técnico e 02 atletas)	3	passagem aérea	RS 4.980,00	RS 14.940,00	Passagens Aéreas	5.1	São Paulo/SP x Tel Aviv/ISR x São Paulo/SP (2 técnicos e 04 atletas)	3	passagem aérea	RS 4.920,00	RS 14.760,00	Foi executado conforme o programado no ajuste.	
		2.2	Rio de Janeiro/RJ x São Paulo/SP x Tel Aviv/ISR x Rio de Janeiro/RJ (01 chefe de delegação e 03 atletas)	4	passagem aérea	RS 5.040,00	RS 20.160,00		5.2	Rio de Janeiro/RJ x São Paulo/SP x Tel Aviv/ISR x Rio de Janeiro/RJ (01 chefe de delegação, 01 fisioterapeuta e 02 atletas)	4	passagem aérea	RS 4.747,69	RS 18.990,76	Economia no valor unitário de acordo com o valor aprovado no ajuste.	
		2.3	Porto Alegre/RS x São Paulo/SP x Tel Aviv/ISR x Porto Alegre/RS (01 fisioterapeuta e 03 atletas)	4	passagem aérea	RS 5.664,00	RS 22.656,00		5.3	Porto Alegre/RS x São Paulo/SP x Tel Aviv/ISR x Porto Alegre/RS (02 atletas)	0	passagem aérea	RS 0,00	RS 0,00	O Grand Prix é um evento que cada país só pode levar 2 atletas por categoria. Dessa forma, a equipe olímpica convocou seus principais atletas e para a Base sobreram somente 7 vagas para complementar o quadro máximo.	
		2.4	Belo Horizonte/MG x São Paulo/SP x Tel Aviv/ISR x Belo Horizonte/MG (01 atleta e 01 técnico)	2	passagem aérea	RS 5.516,00	RS 11.032,00		5.4	Belo Horizonte/MG x São Paulo/SP x Tel Aviv/ISR x Belo Horizonte/MG (02 atletas)	0	passagem aérea	RS 0,00	RS 0,00		
		2.5	Curitiba/PR x São Paulo/SP x Tel Aviv/ISR x Curitiba/PR (01 atleta)	1	passagem aérea	RS 5.544,00	RS 5.544,00		5.5	Curitiba/PR x São Paulo/SP x Tel Aviv/ISR x Curitiba/PR (02 atletas)	0	passagem aérea	RS 0,00	RS 0,00		
		2.6	Mimauá/AM x São Paulo/SP x Tel Aviv/ISR x Mimauá/AM (01 atleta)	1	passagem aérea	RS 5.720,00	RS 5.720,00									
		2.7	Brasília/DF x São Paulo/SP x Tel Aviv/ISR x Brasília/DF (01 atleta)	1	passagem aérea	RS 5.620,00	RS 5.620,00									
SUBTOTAL							RS 85.672,00	SUBTOTAL							RS 33.750,76	

				Qtd.	Unid.	Valor Unitário	Valor Total			Qtd.	Unid.	Valor Unitário	Valor Total	Saldo	Justificativa para alterações		
2	Hospedagem - Tel Aviv/ISR (23 a 28 de janeiro)	2.8	Hospedagem referente à 05 diárias de 06 apartamentos duplos (12 atletas)	30	apartamento duplo	RS 1.350,00	RS 40.500,00	Hospedagem - Tel Aviv/ISR (21 a 26 de janeiro)	5.6	Hospedagem referente à 05 diárias de 02 apartamentos duplos (04 atletas)	10	apartamento duplo	RS 1.271,00	RS 12.710,00	Economia no valor unitário e redução na quantidade de apartamentos. Foram executadas 5 diárias de 2 apartamentos duplos e 5 diárias de 3 apartamentos simples (de 21 a 26/01/2020). O Grand Prix é um evento que cada país só pode levar 2 atletas por categoria. Dessa forma, a equipe olímpica convocou seus principais atletas e para a Base selecionaram somente 7 vagas para complementar o quadro máximo.		
		2.9	Hospedagem referente à 05 diárias de 04 apartamentos single (02 técnicos, 01 fisioterapeuta e 01 chefe de delegação)	20	apartamento single	RS 1.012,50	RS 20.250,00		5.7	Hospedagem referente à 05 diárias de 03 apartamentos singles (02 técnicos e 01 fisioterapeuta)	15	apartamento single	RS 861,00	RS 12.915,05			
							RS 60.750,00								RS 26.625,05		
2	Alimentação - Tel Aviv/ISR (almoço do dia 28 de janeiro)	2.10	Alimentação referente à 11 refeições para 16 membros da delegação (12 atletas, 02 técnicos, 01 fisioterapeuta e 01 chefe de delegação)	176	refeições	RS 135,00	RS 23.760,00	Alimentação - Tel Aviv/ISR (almoço nos dias 23,24 e 25 de janeiro de 2020)	5.8	Alimentação referente à 03 refeições para 07 membros da delegação (04 atletas, 02 técnicos e 01 fisioterapeuta)	21	refeições	RS 128,40	RS 2.696,47	Houve economia no valor unitário, apesar do valor da alimentação no executado estar a maior do que foi cadastrado no projeto inicial, pois houve um ajuste no evento que modificou os valores. Houve também redução na quantidade de participantes de 16 para 7 e de refeições de 10 por pessoa para 03 por pessoa.		
							RS 23.760,00								RS 2.696,47		
2	Recursos Humanos	2.11	Referente a 07 diárias de 1 fisioterapeuta	7	Diária	RS 210,00	RS 1.470,00	Recursos Humanos	5.9	Referente a 08 diárias de 1 fisioterapeuta	8	Diária	RS 210,00	RS 1.680,00	Foi executado conforme o programado no ajuste. No ajuste aumentou-se 1 diária dos profissionais e a quantidade de técnicos.		
		2.12	Imposto recolhido na fonte (20% patronal)	7	Diária	RS 42,00	RS 294,00		5.10	Imposto recolhido na fonte (20% patronal)	8	Diária	RS 42,00	RS 336,00			
		2.13	Referente a 07 diárias de 2 Técnicos	14	Diária	RS 250,00	RS 3.500,00		5.11	Referente a 08 diárias de 2 Técnicos	16	Diária	RS 250,00	RS 4.000,00			
		2.14	Imposto recolhido na fonte (20% patronal)	14	Diária	RS 50,00	RS 700,00		5.12	Imposto recolhido na fonte (20% patronal)	16	Diária	RS 50,00	RS 800,00			
							RS 5.964,00								RS 6.816,00		
							TOTAL EVENTO 2								TOTAL EVENTO 5	RS 68.888,28	
EVENTO 3 - TREINAMENTO DE CAMPO - PARQUE OLÍMPICO (de 11 a 15 e fevereiro de 2019)																	
3	Passagens Aéreas	3.1	São Paulo/SP x Rio de Janeiro/RJ x São Paulo/SP (01 técnico, 01 fisioterapeuta e 04 atletas)	6	Passagem Aérea	RS 880,00	RS 5.280,00	Passagens Aéreas	3.1	São Paulo/SP x Rio de Janeiro/RJ x São Paulo/SP (01 técnico, 01 fisioterapeuta e 04 atletas)	0	Passagem Aérea	RS 0,00	RS 0,00	O recurso só foi liberado da parte do concedente no dia 15/05/2019, dando causa a um atraso de 133 dias. Dessa forma, decidimos não realizar este evento.		
		3.2	Goiânia/GO x Rio de Janeiro/RJ x Goiânia/GO (01 atleta)	1	Passagem Aérea	RS 1.170,00	RS 1.170,00		3.2	Goiânia/GO x Rio de Janeiro/RJ x Goiânia/GO (01 atleta)	0	Passagem Aérea	RS 0,00	RS 0,00			
		3.3	Campo Grande/MS x Rio de Janeiro/RJ x Campo Grande/MS (01 atleta)	1	Passagem Aérea	RS 1.090,00	RS 1.090,00		3.3	Campo Grande/MS x Rio de Janeiro/RJ x Campo Grande/MS (01 atleta)	0	Passagem Aérea	RS 0,00	RS 0,00			
		3.4	Porto Alegre/RS x Rio de Janeiro/RJ x Porto Alegre/RS (05 atletas)	5	Passagem Aérea	RS 960,00	RS 4.800,00		3.4	Porto Alegre/RS x Rio de Janeiro/RJ x Porto Alegre/RS (05 atletas)	0	Passagem Aérea	RS 0,00	RS 0,00			
		3.5	Brasília/DF x Rio de Janeiro/RJ x Brasília/DF (03 atletas)	3	Passagem Aérea	RS 900,00	RS 2.700,00		3.5	Brasília/DF x Rio de Janeiro/RJ x Brasília/DF (03 atletas)	0	Passagem Aérea	RS 0,00	RS 0,00			
		3.6	Natal/RN x Rio de Janeiro/RJ x Natal/RN (01 atleta)	1	Passagem Aérea	RS 1.232,00	RS 1.232,00		3.6	Natal/RN x Rio de Janeiro/RJ x Natal/RN (01 atleta)	0	Passagem Aérea	RS 0,00	RS 0,00			
		3.7	Vitória/ES x Rio de Janeiro/RJ x Vitória/ES (01 atleta)	1	Passagem Aérea	RS 1.190,00	RS 1.190,00		3.7	Vitória/ES x Rio de Janeiro/RJ x Vitória/ES (01 atleta)	0	Passagem Aérea	RS 0,00	RS 0,00			
		3.8	Belo Horizonte/MG x Rio de Janeiro/RJ x Belo Horizonte/MG (01 técnico e 03 atletas)	4	Passagem Aérea	RS 940,00	RS 3.760,00		3.8	Belo Horizonte/MG x Rio de Janeiro/RJ x Belo Horizonte/MG (01 técnico e 03 atletas)	0	Passagem Aérea	RS 0,00	RS 0,00			
		3.9	Curitiba/PR x Rio de Janeiro/RJ x Curitiba/PR (03 atletas)	3	Passagem Aérea	RS 950,00	RS 2.850,00		3.9	Curitiba/PR x Rio de Janeiro/RJ x Curitiba/PR (03 atletas)	0	Passagem Aérea	RS 0,00	RS 0,00			
		3.10	Teresina/PI x Rio de Janeiro/RJ x Teresina/PI (01 atleta)	1	Passagem Aérea	RS 1.300,00	RS 1.300,00		3.10	Teresina/PI x Rio de Janeiro/RJ x Teresina/PI (01 atleta)	0	Passagem Aérea	RS 0,00	RS 0,00			
		3.11	Florianópolis/SC x Rio de Janeiro/RJ x Florianópolis/SC (01 atleta)	1	Passagem Aérea	RS 980,00	RS 980,00		3.11	Florianópolis/SC x Rio de Janeiro/RJ x Florianópolis/SC (01 atleta)	0	Passagem Aérea	RS 0,00	RS 0,00			
		3.12	Manaus/AM x Rio de Janeiro/RJ x Manaus/AM (01 atleta)	1	Passagem Aérea	RS 1.762,00	RS 1.762,00		3.12	Manaus/AM x Rio de Janeiro/RJ x Manaus/AM (01 atleta)	0	Passagem Aérea	RS 0,00	RS 0,00			
		3.13	Araçajó/SE x Rio de Janeiro/RJ x Araçajó/SE (01 atleta)	1	Passagem Aérea	RS 1.362,00	RS 1.362,00		3.13	Araçajó/SE x Rio de Janeiro/RJ x Araçajó/SE (01 atleta)	0	Passagem Aérea	RS 0,00	RS 0,00			
		3.14	São Luís/MA x Rio de Janeiro/RJ x São Luís/MA (01 atleta)	1	Passagem Aérea	RS 1.325,00	RS 1.325,00		3.14	São Luís/MA x Rio de Janeiro/RJ x São Luís/MA (01 atleta)	0	Passagem Aérea	RS 0,00	RS 0,00			
3.15	Porto Velho/RO x Rio de Janeiro/RJ x Porto Velho/RO (01 atleta)	1	Passagem Aérea	RS 1.550,00	RS 1.550,00	3.15	Porto Velho/RO x Rio de Janeiro/RJ x Porto Velho/RO (01 atleta)	0	Passagem Aérea	RS 0,00	RS 0,00						
							RS 32.351,00								RS 0,00		
3	Transporte Terrestre	3.16	Referente à 02 diárias de 01 ônibus (28 atletas, 01 chefe de delegação, 01 fisioterapeuta e 02 técnicos)	2	diárias transporte	RS 2.300,00	RS 4.600,00	Transporte Terrestre	3.16	Referente à 02 diárias de 01 ônibus (28 atletas, 01 chefe de delegação, 01 fisioterapeuta e 02 técnicos)	0	diárias transporte	RS 0,00	RS 0,00			
							RS 4.600,00								RS 0,00		
3	Hospedagem	3.17	Hospedagem referente à 04 diárias de 04 apartamentos single (01 chefe de delegação, 01 fisioterapeuta e 02 técnicos)	16	apartamento single	RS 380,00	RS 6.080,00	Hospedagem	3.17	Hospedagem referente à 04 diárias de 04 apartamentos single (01 chefe de delegação, 01 fisioterapeuta e 02 técnicos)	0	apartamento single	RS 0,00	RS 0,00			
		3.18	Hospedagem referente à 04 diárias de 14 apartamentos duplos (28 atletas)	56	apartamento duplo	RS 600,00	RS 33.600,00		3.18	Hospedagem referente à 04 diárias de 14 apartamentos duplos (28 atletas)	0	apartamento duplo	RS 0,00	RS 0,00			
							RS 39.680,00								RS 0,00		
3	Recursos Humanos	3.19	Referente a 05 diárias de 2 fisioterapeutas	10	Diária	RS 210,00	RS 2.100,00	Recursos Humanos	3.19	Referente a 05 diárias de 2 fisioterapeutas	0	Diária	RS 0,00	RS 0,00			
		3.20	Imposto recolhido na fonte (20% patronal)	10	Diária	RS 42,00	RS 420,00		3.20	Imposto recolhido na fonte (20% patronal)	0	Diária	RS 0,00	RS 0,00			
		3.21	Referente a 05 diárias de 4 Técnicos	20	Diária	RS 250,00	RS 5.000,00		3.21	Referente a 05 diárias de 4 Técnicos	0	Diária	RS 0,00	RS 0,00			
		3.22	Imposto recolhido na fonte (20% patronal)	20	Diária	RS 50,00	RS 1.000,00		3.22	Imposto recolhido na fonte (20% patronal)	0	Diária	RS 0,00	RS 0,00			
							RS 8.520,00								RS 0,00		
							TOTAL EVENTO 3								TOTAL EVENTO 3	RS 0,00	
							RS 85.151,00								RS 68.888,28		

EVENTO 4 - ESTÁGIO INTERNACIONAL SUB23 (de 05 a 11 de março de 2019)								EVENTO 2 - CAMPEONATO MUNDIAL SUB21 (de 12 a 22 de outubro de 2019)								
			Qtd.	Unid.	Valor Unitário	Valor Total				Qtd.	Unid.	Valor Unitário	Valor Total	Saldo	Justificativa para alterações	
4	Passagens Aéreas	4.1	São Paulo/SP x Marrakesh/MAR x São Paulo/SP (01 técnico, 01 fisioterapeuta e 02 atletas)	4	passagem aérea	R\$ 4.964,00	R\$ 19.856,00	Passagens Aéreas	2.1	São Paulo/SP x Marrakesh/MAR x São Paulo/SP (3 técnicos, 1 fisioterapeuta e 7 atletas)	6	passagem aérea	R\$ 4.939,54	R\$ 29.637,24	Houve economia no valor unitário, apesar de alguns valores das passagens aéreas no executado estarem a maior do que foi cadastrado no projeto inicial, pois houve um ajuste no evento que modificou os valores e trechos aéreas.	
						1			R\$ 2.680,92	R\$ 2.680,92						
						4			R\$ 5.014,18	R\$ 20.056,72						
		4.2	Rio de Janeiro/RJ x São Paulo/SP x Marrakesh/MAR x Rio de Janeiro/RJ (01 chefe de delegação e 03 atletas)	4	passagem aérea	R\$ 5.148,00	R\$ 20.592,00		2.2	Rio de Janeiro/RJ x São Paulo/SP x Marrakesh/MAR x Rio de Janeiro/RJ (1 chefe de delegação e 3 atletas)	4	passagem aérea	R\$ 5.289,00	R\$ 21.156,00		
		4.3	Porto Alegre/RS x São Paulo/SP x Marrakesh/MAR x Porto Alegre/RS (03 atletas)	3	passagem aérea	R\$ 5.580,00	R\$ 16.740,00		2.3	Porto Alegre/RS x São Paulo/SP x Casablanca/MAR x Porto Alegre/RS (3 atletas)	2	passagem aérea	R\$ 5.293,03	R\$ 10.586,06		
						1			R\$ 5.699,00	R\$ 5.699,00						
		4.4	Belo Horizonte/MG x São Paulo/SP x Marrakesh/MAR x Belo Horizonte/MG (01 técnico e 01 atleta)	2	passagem aérea	R\$ 5.456,00	R\$ 10.912,00		2.4	Belo Horizonte/MG x São Paulo/SP x Marrakesh/MAR x Belo Horizonte/MG (3 atletas)	2	passagem aérea	R\$ 5.535,00	R\$ 11.070,00		
				1		R\$ 5.400,74	R\$ 5.400,74									
4.5	Curitiba/PR x São Paulo/SP x Marrakesh/MAR x Curitiba/PR (01 atleta)	1	passagem aérea	R\$ 5.520,00	R\$ 5.520,00	2.5	Curitiba/PR x São Paulo/SP x Marrakesh/MAR x Curitiba/PR (2 atletas)	1	passagem aérea	R\$ 5.416,06	R\$ 5.416,06					
				1		R\$ 5.293,03	R\$ 5.293,03									
4.6	Brasília/DF x São Paulo/SP x Marrakesh/MAR x Brasília/DF (02 atletas)	2	passagem aérea	R\$ 5.648,00	R\$ 11.296,00	2.6	Salvador/BA x São Paulo/SP x Marrakesh/MAR x Salvador/BA (1 Assistente Técnico)	0	passagem aérea	R\$ 0,00	R\$ 0,00	Devido a questões administrativas o profissional previsto para sair de Salvador foi realocado para atender a uma outra demanda da Confederação.				
SUBTOTAL							R\$ 84.916,00	SUBTOTAL							R\$ 116.995,77	
4	Hospedagem - Marrakesh/MAR (06 a 11 de março)	4.7	Hospedagem referente à 05 diárias de 06 apartamentos duplos (12 atletas)	30	apartamento duplo	R\$ 1.600,00	R\$ 48.000,00	Hospedagem - de 13 a 17 de outubro de 2019	Hospedagem referente à 04 diárias de 03 apartamentos duplos	12	apartamento duplo	R\$ 1.646,62	R\$ 19.759,47	Houve economia no valor unitário, apesar de alguns valores de hospedagem no executado estarem a maior do que foi cadastrado no projeto inicial, pois houve um ajuste no evento que modificou os valores. Foram executadas diárias para 9 apartamentos duplos da seguinte maneira: 4 diárias de 3 qts, 08 diárias de 2 qts, e 7 diárias de 4 qts. No momento que o projeto fora elaborado a proposta de competição por equipes ainda mantinha as categorias mais leves. Com as exclusão dessas categorias somente na competição por equipes, avaliamos que não tinha a necessidade da permanência desses atletas até o final do evento.		
			Hospedagem referente à 08 diárias de 02 apartamentos duplos	16	apartamento duplo	R\$ 1.646,62	R\$ 26.345,95		Hospedagem - de 13 a 21 de outubro de 2019	Hospedagem referente à 08 diárias de 02 apartamentos duplos	16	apartamento duplo	R\$ 1.646,62		R\$ 26.345,95	
			Hospedagem referente à 07 diárias de 04 apartamentos duplos	28	apartamento duplo	R\$ 1.646,62	R\$ 46.105,40									
		Hospedagem - de 14 a 21 de outubro de 2019	Hospedagem referente à 04 diárias de 01 apartamento single	4	apartamento single	R\$ 1.065,46	R\$ 4.261,85	Hospedagem - de 13 a 17 de outubro de 2019	Hospedagem referente à 08 diárias de 02 apartamentos singles	16	apartamento single	R\$ 1.065,46	R\$ 17.047,38			
		Hospedagem - de 13 a 21 de outubro de 2019	Hospedagem referente à 08 diárias de 02 apartamentos singles	16	apartamento single	R\$ 1.065,46	R\$ 17.047,38		Hospedagem - de 14 a 21 de outubro de 2019	Hospedagem referente à 07 diárias de 02 apartamentos singles	14	apartamento single	R\$ 1.065,46		R\$ 14.916,46	
		Hospedagem - de 14 a 21 de outubro de 2019	Hospedagem referente à 07 diárias de 02 apartamentos singles	14	apartamento single	R\$ 1.065,46	R\$ 14.916,46									
SUBTOTAL							R\$ 71.200,00	SUBTOTAL							R\$ 128.436,20	
4	Alimentação - Marrakesh/MAR (almoço do dia 06 ao almoço do dia 11 de março)	4.9	Alimentação referente à 11 refeições para 16 membros da delegação (12 atletas, 02 técnicos, 01 fisioterapeuta e 01 chefe de delegação)	176	refeições	R\$ 120,00	R\$ 21.120,00	Alimentação - do jantar do dia 13 ao almoço do dia 21 de outubro de 2019	2.9	Alimentação referente à 16 refeições para 24 membros da delegação (18 atletas, 1 chefe de delegação, 1 Assistente Técnico, 1 fisioterapeuta, 3 técnicos)	130	refeições	R\$ 121,09	R\$ 15.741,05	Houve economia no valor unitário, apesar do valor da alimentação no executado estar a maior do que foi cadastrado no projeto inicial, pois houve um ajuste no evento que modificou os valores. Houve também diminuição na quantidade de refeições por causa da redução na quantidade de diárias devido a não participação das categorias leves na competição por equipes.	
SUBTOTAL							R\$ 21.120,00	SUBTOTAL							R\$ 15.741,05	
4	Recursos Humanos	4.10	Referente a 07 diárias de 1 fisioterapeuta	7	Diária	R\$ 210,00	R\$ 1.470,00	Recursos Humanos	2.10	Referente a 10 diárias de 1 fisioterapeuta	10	Diária	R\$ 210,00	R\$ 2.100,00	No ajuste aumentou-se 4 diárias dos profissionais e a quantidade de técnicos, porém, executou-se menos. Como as categorias mais leves não participaram da competição por equipes, ficaram menos dias no evento do que o programado. Um dos técnicos ficou menos 1 dia para poder retornar com os atletas dessa categoria.	
		4.11	Imposto recolhido na fonte (20% patronal)	7	Diária	R\$ 42,00	R\$ 294,00		2.11	Imposto recolhido na fonte (20% patronal)	10	Diária	R\$ 42,00	R\$ 420,00		
		4.12	Referente a 07 diárias de 2 Técnicos	14	Diária	R\$ 250,00	R\$ 3.500,00		2.12	Referente a 10 diárias de 1 Técnico e 11 diárias de 2 Técnicos	10	Diária	R\$ 250,00	R\$ 2.500,00		
						22			R\$ 250,00	R\$ 5.500,00						
4.13	Imposto recolhido na fonte (20% patronal)	14	Diária	R\$ 50,00	R\$ 700,00	2.13	Imposto recolhido na fonte (20% patronal)	10	Diária	R\$ 50,00	R\$ 500,00					
				22		R\$ 50,00	R\$ 1.100,00									
SUBTOTAL							R\$ 5.964,00	SUBTOTAL							R\$ 12.120,00	
TOTAL EVENTO 4							R\$ 183.200,00	TOTAL EVENTO 2							R\$ 273.293,32	

				Qtd.	Unid.	Valor Unitario	Valor Total				Qtd.	Unid.	Valor Unitario	Valor Total	Saldo	Justificativa para alterações
EVENTO 5 - TREINAMENTO DE CAMPO (de 11 a 15 de março de 2019)																
5	Passagens Aéreas	5.1	Goiania/GO x São Paulo/SP x Goiania/GO (01 atleta)	1	passagem aérea	RS 970,00	RS 970,00	Passagens Aéreas	5.1	Goiania/GO x São Paulo/SP x Goiania/GO (01 atleta)	0	passagem aérea	RS 0,00	RS 0,00	O recurso só foi liberado da parte da concedente no dia 15/05/2019, dando causa a um atraso de 153 dias. Dessa forma, decidimos não realizar este evento.	
		5.2	Campo Grande/MS x São Paulo/SP x Campo Grande/MS (02 atletas)	2	passagem aérea	RS 950,00	RS 1.900,00		5.2	Campo Grande/MS x São Paulo/SP x Campo Grande/MS (02 atletas)	0	passagem aérea	RS 0,00	RS 0,00		
		5.3	Porto Alegre/RS x São Paulo/SP x Porto Alegre/RS (01 técnico, 01 fisioterapeuta e 04 atletas)	6	passagem aérea	RS 890,00	RS 5.340,00		5.3	Porto Alegre/RS x São Paulo/SP x Porto Alegre/RS (01 técnico, 01 fisioterapeuta e 04 atletas)	0	passagem aérea	RS 0,00	RS 0,00		
		5.4	Brasília/DF x São Paulo/SP x Brasília/DF (03 atletas)	3	passagem aérea	RS 790,00	RS 2.370,00		5.4	Brasília/DF x São Paulo/SP x Brasília/DF (03 atletas)	0	passagem aérea	RS 0,00	RS 0,00		
		5.5	Natal/RN x São Paulo/SP x Natal/RN (01 atleta)	1	passagem aérea	RS 1.320,00	RS 1.320,00		5.5	Natal/RN x São Paulo/SP x Natal/RN (01 atleta)	0	passagem aérea	RS 0,00	RS 0,00		
		5.6	Vitória/ES x São Paulo/SP x Vitória/ES (01 atleta)	1	passagem aérea	RS 910,00	RS 910,00		5.6	Vitória/ES x São Paulo/SP x Vitória/ES (01 atleta)	0	passagem aérea	RS 0,00	RS 0,00		
		5.7	Belo Horizonte/MG x São Paulo/SP x Belo Horizonte/MG (01 técnico, 01 fisioterapeuta e 03 atletas)	5	passagem aérea	RS 700,00	RS 3.500,00		5.7	Belo Horizonte/MG x São Paulo/SP x Belo Horizonte/MG (01 técnico, 01 fisioterapeuta e 03 atletas)	0	passagem aérea	RS 0,00	RS 0,00		
		5.8	Curitiba/PR x São Paulo/SP x Curitiba/PR (03 atletas)	3	passagem aérea	RS 710,00	RS 2.130,00		5.8	Curitiba/PR x São Paulo/SP x Curitiba/PR (03 atletas)	0	passagem aérea	RS 0,00	RS 0,00		
		5.9	Teresina/PI x São Paulo/SP x Teresina/PI (01 atleta)	1	passagem aérea	RS 1.100,00	RS 1.100,00		5.9	Teresina/PI x São Paulo/SP x Teresina/PI (01 atleta)	0	passagem aérea	RS 0,00	RS 0,00		
		5.10	Florianópolis/SC x São Paulo/SP x Florianópolis/SC (01 atleta)	1	passagem aérea	RS 780,00	RS 780,00		5.10	Florianópolis/SC x São Paulo/SP x Florianópolis/SC (01 atleta)	0	passagem aérea	RS 0,00	RS 0,00		
		5.11	Manaus/AM x São Paulo/SP x Manaus/AM (01 atleta)	1	passagem aérea	RS 1.220,00	RS 1.220,00		5.11	Manaus/AM x São Paulo/SP x Manaus/AM (01 atleta)	0	passagem aérea	RS 0,00	RS 0,00		
		5.12	Recife/PE x São Paulo/SP x Recife/PE (01 atleta)	1	passagem aérea	RS 931,00	RS 931,00		5.12	Recife/PE x São Paulo/SP x Recife/PE (01 atleta)	0	passagem aérea	RS 0,00	RS 0,00		
		5.13	Fortaleza/CE x São Paulo/SP x Fortaleza/CE (01 atleta)	1	passagem aérea	RS 932,00	RS 932,00		5.13	Fortaleza/CE x São Paulo/SP x Fortaleza/CE (01 atleta)	0	passagem aérea	RS 0,00	RS 0,00		
		5.14	Salvador/BA x São Paulo/SP x Salvador/BA (01 atleta)	1	passagem aérea	RS 908,00	RS 908,00		5.14	Salvador/BA x São Paulo/SP x Salvador/BA (01 atleta)	0	passagem aérea	RS 0,00	RS 0,00		
		5.15	Araçaju/SE x São Paulo/SP x Araçaju/SE (01 atleta)	1	passagem aérea	RS 1.062,00	RS 1.062,00		5.15	Araçaju/SE x São Paulo/SP x Araçaju/SE (01 atleta)	0	passagem aérea	RS 0,00	RS 0,00		
		5.16	Belém/PA x São Paulo/SP x Belém/PA (01 atleta)	1	passagem aérea	RS 926,00	RS 926,00		5.16	Belém/PA x São Paulo/SP x Belém/PA (01 atleta)	0	passagem aérea	RS 0,00	RS 0,00		
		5.17	Macapá/AP x São Paulo/SP x Macapá/AP (01 atleta)	1	passagem aérea	RS 922,00	RS 922,00		5.17	Macapá/AP x São Paulo/SP x Macapá/AP (01 atleta)	0	passagem aérea	RS 0,00	RS 0,00		
		5.18	Cuiabá/MT x São Paulo/SP x Cuiabá/MT (01 atleta)	1	passagem aérea	RS 880,00	RS 880,00		5.18	Cuiabá/MT x São Paulo/SP x Cuiabá/MT (01 atleta)	0	passagem aérea	RS 0,00	RS 0,00		
		5.19	São Luís/MA x São Paulo/SP x São Luís/MA (01 atleta)	1	passagem aérea	RS 1.120,00	RS 1.120,00		5.19	São Luís/MA x São Paulo/SP x São Luís/MA (01 atleta)	0	passagem aérea	RS 0,00	RS 0,00		
		5.20	Maceió/AL x São Paulo/SP x Maceió/AL (01 atleta)	1	passagem aérea	RS 960,00	RS 960,00		5.20	Maceió/AL x São Paulo/SP x Maceió/AL (01 atleta)	0	passagem aérea	RS 0,00	RS 0,00		
5.21	Porto Velho/RO x São Paulo/SP x Porto Velho/RO (01 atleta)	1	passagem aérea	RS 1.350,00	RS 1.350,00	5.21	Porto Velho/RO x São Paulo/SP x Porto Velho/RO (01 atleta)	0	passagem aérea	RS 0,00	RS 0,00					
SUBTOTAL							RS 31.531,00	SUBTOTAL							RS 0,00	
5	Transporte Terrestre - (11 e 15 de março)	5.22	Referente à 02 diárias de 01 ônibus (01 chefe de delegação, 03 técnicos, 02 fisioterapeutas, 02 assistentes técnicos e 40 atletas).	2	diárias transporte	RS 1.630,00	RS 3.260,00	Transporte Terrestre - (11 e 15 de março)	5.22	Referente à 02 diárias de 01 ônibus (01 chefe de delegação, 03 técnicos, 02 fisioterapeutas, 02 assistentes técnicos e 40 atletas).	0	diárias transporte	RS 0,00	RS 0,00		
SUBTOTAL							RS 3.260,00	SUBTOTAL							RS 0,00	
5	Hospedagem com Pensão Completa (11 a 15 de março)	5.23	Hospedagem referente à 04 diárias de 02 apartamentos single (01 chefe de delegação e 01 técnico)	8	apartamento single	RS 240,00	RS 1.920,00	Hospedagem com Pensão Completa (11 a 15 de março)	5.23	Hospedagem referente à 04 diárias de 02 apartamentos single (01 chefe de delegação e 01 técnico)	0	apartamento single	RS 0,00	RS 0,00		
		5.24	Hospedagem referente à 04 diárias de 03 apartamentos duplo (02 técnicos, 02 fisioterapeutas e 02 assistentes técnicos)	12	apartamento duplo	RS 460,00	RS 5.520,00		5.24	Hospedagem referente à 04 diárias de 03 apartamentos duplo (02 técnicos, 02 fisioterapeutas e 02 assistentes técnicos)	0	apartamento duplo	RS 0,00	RS 0,00		
		5.25	Hospedagem referente à 04 diárias de 10 apartamentos quadruplo (40 atletas)	40	apartamento quadruplo	RS 700,00	RS 28.000,00		5.25	Hospedagem referente à 04 diárias de 10 apartamentos quadruplo (40 atletas)	0	apartamento quadruplo	RS 0,00	RS 0,00		
SUBTOTAL							RS 35.440,00	SUBTOTAL							RS 0,00	
5	Recursos Humanos	5.26	Referente a 05 diárias de 2 fisioterapeutas	10	Diária	RS 210,00	RS 2.100,00	Recursos Humanos	5.26	Referente a 05 diárias de 2 fisioterapeutas	0	Diária	RS 0,00	RS 0,00		
		5.27	Imposto recolhido na fonte (20% patronal)	10	Diária	RS 42,00	RS 420,00		5.27	Imposto recolhido na fonte (20% patronal)	0	Diária	RS 0,00	RS 0,00		
		5.28	Referente a 05 diárias de 3 Técnicos	15	Diária	RS 250,00	RS 3.750,00		5.28	Referente a 05 diárias de 3 Técnicos	0	Diária	RS 0,00	RS 0,00		
		5.29	Imposto recolhido na fonte (20% patronal)	15	Diária	RS 80,00	RS 750,00		5.29	Imposto recolhido na fonte (20% patronal)	0	Diária	RS 0,00	RS 0,00		
SUBTOTAL							RS 7.020,00	SUBTOTAL							RS 0,00	
TOTAL EVENTO 5							RS 77.251,00	TOTAL EVENTO 5							RS 0,00	

EVENTO 6 - ESTÁGIO INTERNACIONAL SUB23 (de 02 a 08 de abril de 2019)							EVENTO 3 - ESTÁGIO INTERNACIONAL (de 30 de outubro a 06 de novembro de 2019)							Saldo		Justificativa para alterações
			Qtd.	Unid.	Valor Unitario	Valor Total				Qtd.	Unid.	Valor Unitario	Valor Total			
6	Passagens Aéreas	6.1	São Paulo/SP x Antalya/TUR x São Paulo/SP (1 técnico e 02 atletas)	3	passagem aérea	RS 4.840,00	RS 14.520,00	Passagens Aéreas	3.1	São Paulo/SP x Perth/AUS x São Paulo/SP (2 técnicos e 04 atletas)	0	passagem aérea	RS 0,00	RS 0,00	Os valores estavam muito acima do plano, por isso foram emitidas por outra fonte de recursos.	
		6.2	Rio de Janeiro/RJ x São Paulo/SP x Antalya/TUR x Rio de Janeiro/RJ (01 chefe de delegação e 03 atletas)	4	passagem aérea	RS 4.980,00	RS 19.920,00		3.2	Rio de Janeiro/RJ x São Paulo/SP x Perth/AUS x Rio de Janeiro/RJ (01 chefe de delegação, 01 fisioterapeuta e 03 atletas)	0	passagem aérea	RS 0,00	RS 0,00		
		6.3	Porto Alegre/RS x São Paulo/SP x Antalya/TUR x Porto Alegre/RS (01 fisioterapeuta e 03 atletas)	4	passagem aérea	RS 5.560,00	RS 22.240,00		3.3	Porto Alegre/RS x São Paulo/SP x Perth/AUS x Porto Alegre/RS (02 atletas)	0	passagem aérea	RS 0,00	RS 0,00		
		6.4	Belo Horizonte/MG x São Paulo/SP x Antalya/TUR x Belo Horizonte/MG (01 atleta e 01 técnico)	2	passagem aérea	RS 5.420,00	RS 10.840,00		3.4	Belo Horizonte/MG x São Paulo/SP x Perth/AUS x Belo Horizonte/MG (02 atletas)	0	passagem aérea	RS 0,00	RS 0,00		
		6.5	Curitiba/PR x São Paulo/SP x Antalya/TUR x Curitiba/PR (01 atleta)	1	passagem aérea	RS 5.480,00	RS 5.480,00		3.5	Curitiba/PR x São Paulo/SP x Perth/AUS x Curitiba/PR (02 atletas)	0	passagem aérea	RS 0,00	RS 0,00		
		6.6	Manaus/AM x São Paulo/SP x Antalya/TUR x Manaus/AM (01 atleta)	1	passagem aérea	RS 5.800,00	RS 5.800,00									
		6.7	Brasília/DF x São Paulo/SP x Antalya/TUR x Brasília/DF (01 atleta)	1	passagem aérea	RS 5.520,00	RS 5.520,00									
SUBTOTAL						RS 84.320,00	SUBTOTAL						RS 0,00			
6	Hospedagem - Antalya/TUR (03 a 08 de abril)	6.8	Hospedagem referente à 05 diárias de 06 apartamentos duplos (12 atletas)	30	apartamento duplo	RS 1.200,00	RS 36.000,00	Hospedagem - Perth/AUS (de 01 a 05 de novembro de 2019)	3.6	Hospedagem referente à 04 diárias de 04 apartamentos duplos (08 atletas)	16	apartamento duplo	RS 702,66	RS 11.242,60	Economia no valor unitário e redução na quantidade de diárias e de apartamentos. Foi prevista saída do Brasil dia 30/10 e chegada dia 31/10, porém, devido as dificuldades de preço e malha aérea, a equipe chegou somente dia 01/11, dessa forma, realizando 1 diária a menos. Foram excusadas 4 diárias de 4 apartamentos duplos e 4 diárias de 1 apartamento simples (de 01 a 05/11/2019). O Grand Prix é um evento em que o país só pode participar com 2 atletas por categoria. Como neste evento também houve a participação da equipe olímpica, as vagas que restaram só foram possíveis ser preenchidas com 8 atletas dos 12 que estavam previstos inicialmente. Como a Seleção Principal também participou deste evento, não teve a necessidade de levarmos 1 fisioterapeuta e 1 Técnico, pois utilizamos os profissionais que foram com a Principal. O Técnico também foi o Chefe de Delegação, por isso não levamos mais um profissional para esta função. Assim, reduzindo a quantidade de apartamentos necessários.	
		6.9	Hospedagem referente à 05 diárias de 04 apartamentos single (02 técnicos, 01 fisioterapeuta e 01 chefe de delegação)	20	apartamento single	RS 680,00	RS 13.600,00		3.7	Hospedagem referente à 05 diárias de 04 apartamentos single (02 técnicos, 01 fisioterapeuta e 01 chefe de delegação)	4	apartamento single	RS 643,86	RS 2.575,45		
SUBTOTAL						RS 49.600,00	SUBTOTAL						RS 13.818,05			
6	Alimentação - Antalya/TUR (almoço do dia 03 de abril ao almoço do dia 08 de abril)	6.10	Alimentação referente à 11 refeições para 16 membros da delegação (12 atletas, 02 técnicos, 01 fisioterapeuta e 01 chefe de delegação)	176	refeições	RS 60,00	RS 10.560,00	Alimentação - Perth/AUS (jantar do dia 01 de novembro ao almoço do dia 05 de novembro de 2019)	3.8	Alimentação referente à 08 refeições para 09 membros da delegação (08 atletas e 01 técnico)	72	refeições	RS 102,51	RS 7.380,72	O valor foi executado de acordo com o previsto no ajuste aprovado. Houve redução na quantidade de participantes de 16 para 9 e de refeições de 10 para 08 por pessoas porque a equipe chegou 1 dia após o programado.	
SUBTOTAL						RS 10.560,00	SUBTOTAL						RS 7.380,72			
6	Recursos Humanos	6.11	Referente a 07 diárias de 1 fisioterapeuta	7	Diária	RS 210,00	RS 1.470,00	Recursos Humanos	3.9	Referente a 08 diárias de 1 fisioterapeuta	0	Diária	RS 0,00	RS 0,00	Como a Seleção Principal também participou deste evento, não teve a necessidade de levarmos 1 fisioterapeuta e 1 Técnico, pois utilizamos os profissionais que foram com a Principal.	
		6.12	Imposto recolhido na fonte (20% patronal)	7	Diária	RS 42,00	RS 294,00		3.10	Imposto recolhido na fonte (20% patronal)	0	Diária	RS 0,00	RS 0,00		
		6.13	Referente a 07 diárias de 2 Técnicos	14	Diária	RS 250,00	RS 3.500,00		3.11	Referente a 08 diárias de 1 Técnico	8	Diária	RS 250,00	RS 2.000,00		
		6.14	Imposto recolhido na fonte (20% patronal)	14	Diária	RS 50,00	RS 700,00		3.12	Imposto recolhido na fonte (20% patronal)	8	Diária	RS 50,00	RS 400,00		
SUBTOTAL						RS 5.964,00	SUBTOTAL						RS 2.400,00			
TOTAL EVENTO 6						RS 150.444,00	TOTAL EVENTO 3						RS 23.598,77			
EVENTO 7 - TREINAMENTO DE CAMPO INTERNACIONAL (de 10 a 21 de agosto de 2019)							EVENTO 1 - TREINAMENTO DE CAMPO INTERNACIONAL (de 12 a 24 de agosto de 2019)							Saldo		Justificativa para alterações
7	Passagens Aéreas	7.1	São Paulo/SP x Tóquio/JPN x São Paulo/SP (01 técnico e 03 atletas)	4	passagem aérea	RS 5.960,00	RS 23.840,00	Passagens Aéreas	1.1	São Paulo/SP x Tóquio/JPN x São Paulo/SP (04 atletas)	4	passagem aérea	RS 7.687,59	RS 30.750,36	Houve economia no valor unitário, apesar de alguns valores das passagens aéreas no executado estarem a maior do que foi cadastrado no projeto inicial, pois houve um ajuste no evento que modificou os valores e trechos aéreos.	
		7.2	Rio de Janeiro/RJ x São Paulo/SP x Tóquio/JPN x Rio de Janeiro/RJ (01 chefe de delegação e 03 atletas)	4	passagem aérea	RS 6.040,00	RS 24.160,00		1.2	Aracaju/SE x São Paulo/SP x Tóquio/JPN x Aracaju/SE (01 atleta)	1	passagem aérea	RS 7.878,18	RS 7.878,18		
		7.3	Porto Alegre/RS x São Paulo/SP x Tóquio/JPN x Porto Alegre/RS (03 atletas)	3	passagem aérea	RS 6.600,00	RS 19.800,00		1.3	Recife/PE x São Paulo/SP x Tóquio/JPN x Recife/PE (01 atleta)	1	passagem aérea	RS 7.914,27	RS 7.914,27		
		7.4	Belo Horizonte/MG x São Paulo/SP x Tóquio/JPN x Belo Horizonte/MG (01 técnico e 01 fisioterapeuta)	2	passagem aérea	RS 6.312,00	RS 12.624,00		1.4	Salvador/BA x São Paulo/SP x Tóquio/JPN x Salvador/BA (1 Chefe de Delegação)	1	passagem aérea	RS 8.610,00	RS 8.610,00		
		7.5	Curitiba/PR x São Paulo/SP x Tóquio/JPN x Curitiba/PR (01 atleta)	1	passagem aérea	RS 6.520,00	RS 6.520,00									
		7.6	Manaus/AM x São Paulo/SP x Tóquio/JPN x Manaus/AM (01 atleta)	1	passagem aérea	RS 7.280,00	RS 7.280,00									
		7.7	Brasília/DF x São Paulo/SP x Tóquio/JPN x Brasília/DF (01 atleta)	1	passagem aérea	RS 6.716,00	RS 6.716,00									
SUBTOTAL						RS 100.940,00	SUBTOTAL						RS 55.152,81			

				Qtd.	Unid.	Valor Unitario	Valor Total			Qtd.	Unid.	Valor Unitario	Valor Total	Saldo	Justificativa para alterações			
7	Hospedagem (de 12 a 21 de agosto)	7.8	Hospedagem referente à 09 diárias de 06 apartamentos duplos (12 atletas)	54	apartamento duplo	RS 490,00	RS 26.460,00	Hospedagem - Hamamatu (de 14 a 23 de agosto)	1.5	Hospedagem referente à 09 diárias de 03 apartamentos duplos (06 atletas)	27	apartamento duplo	RS 840,29	RS 22.687,95		Houve economia no valor unitário, apesar de alguns valores de hospedagem no executado estarem a maior do que foi cadastrado no projeto inicial, pois houve um ajuste no evento que modificou os valores.		
		7.9	Hospedagem referente à 09 diárias de 04 apartamentos single (01 chefe de delegação, 01 fisioterapeuta e 02 técnicos)	36	apartamento single	RS 280,00	RS 10.080,00		1.6	Hospedagem referente à 09 diárias de 01 apartamentos single (Chefe de Delegação)	9	apartamento single	RS 589,82	RS 5.308,39				
							SUBTOTAL									SUBTOTAL		
7	Alimentação (do almoço do dia 12 ao jantar do dia 21 de agosto)	7.10	Alimentação referente à 20 refeições para 16 membros da delegação (12 atletas, 02 técnicos, 01 fisioterapeuta e 01 chefe de delegação)	320	refeições	RS 87,50	RS 28.000,00	Alimentação (do almoço do dia 14 ao jantar do dia 23 de agosto)	1.7	Alimentação referente à 20 refeições para 07 membros da delegação (06 atletas, 01 técnico)	126	refeições	RS 147,61	RS 18.598,86		O valor foi executado de acordo com o previsto no ajuste aprovado. Estavam previstos almoço e jantar do dia 14 ao 23/08 para 7 pessoas (20 refeições para cada pessoa), porém, só foram executadas 18 refeições por pessoa (jantar dia 14/08, almoço e jantar nos dias 15, 16, 17, 18, 19, 20, 21 e 22 e almoço do dia 23/08). No dia 14/08 o equipe chegou mais tarde do que o previsto e por isso, só utilizou a janta. No dia 23/11 a equipe saiu mais cedo do que o previsto e por isso, só utilizou o almoço.		
							SUBTOTAL									SUBTOTAL		
7	Recursos Humanos	7.11	Referente a 12 diárias de 1 fisioterapeuta	12	Diária	RS 210,00	RS 2.520,00	Recursos Humanos	1.8	Referente a 12 diárias de 1 fisioterapeuta	12	Diária	RS 0,00	RS 0,00				
		7.12	Imposto recolhido na fonte (20% patronal)	12	Diária	RS 42,00	RS 504,00		1.9	Imposto recolhido na fonte (20% patronal)	12	Diária	RS 0,00	RS 0,00				
		7.13	Referente a 12 diárias de 2 Técnicos	24	Diária	RS 250,00	RS 6.000,00		1.10	Referente a 12 diárias de 2 Técnicos	24	Diária	RS 0,00	RS 0,00				
		7.14	Imposto recolhido na fonte (20% patronal)	24	Diária	RS 50,00	RS 1.200,00		1.11	Imposto recolhido na fonte (20% patronal)	24	Diária	RS 0,00	RS 0,00				
							SUBTOTAL									SUBTOTAL		
							TOTAL EVENTO 7									TOTAL EVENTO 1		
EVENTO 6 - ESTÁGIO INTERNACIONAL (de 04 a 09 de março 2020)																		
6	Passagens Aéreas	6.1	São Paulo/SP x Bariloche/ARG x São Paulo/SP (2 técnicos e 05 atletas)	7	passagem aérea	RS 2.588,60	RS 18.120,20	Passagens Aéreas	6.1	São Paulo/SP x Bariloche/ARG x São Paulo/SP (2 técnicos e 05 atletas)	7	passagem aérea	RS 2.588,60	RS 18.120,20		Economia no valor unitário.		
		6.2	Rio de Janeiro/RJ x São Paulo/SP x Bariloche/ARG x Rio de Janeiro/RJ (01 chefe de delegação, 01 fisioterapeuta e 03 atletas)	5	passagem aérea	RS 2.795,00	RS 13.975,00		6.2	Rio de Janeiro/RJ x São Paulo/SP x Bariloche/ARG x Rio de Janeiro/RJ (01 chefe de delegação, 01 fisioterapeuta e 03 atletas)	1	passagem aérea	RS 2.254,15	RS 2.254,15		Economia no valor unitário.		
		6.3	Porto Alegre/RS x São Paulo/SP x Bariloche/ARG x Porto Alegre/RS (03 atletas)	3	passagem aérea	RS 3.014,30	RS 9.042,90				2	passagem aérea	RS 2.360,95	RS 4.721,90		Economia no valor unitário.		
		6.4	Belo Horizonte/MG x São Paulo/SP x Bariloche/ARG x Belo Horizonte/MG (02 atletas)	2	passagem aérea	RS 3.031,50	RS 6.063,00		6.3	Porto Alegre/RS x São Paulo/SP x Bariloche/ARG x Porto Alegre/RS (03 atletas)	1	passagem aérea	RS 2.763,08	RS 2.763,08		Economia no valor unitário.		
		6.5	Curitiba/PR x São Paulo/SP x Bariloche/ARG x Curitiba/PR (01 atleta)	1	passagem aérea	RS 2.816,50	RS 2.816,50				2	passagem aérea	RS 2.661,40	RS 5.322,80		Economia no valor unitário.		
									SUBTOTAL									SUBTOTAL
6	Hospedagem com pensão completa - Bariloche/ARG (05 a 09 de março de 2020)	6.6	Hospedagem referente à 04 diárias de 2 apartamentos singles (1 fisioterapeuta e 1 chefe de delegação)	8	apartamento single	RS 731,00	RS 5.848,00	Hospedagem com pensão completa - Bariloche/ARG (05 a 09 de março de 2020)	6.6	Hospedagem referente à 04 diárias de 2 apartamentos singles (1 fisioterapeuta e 1 chefe de delegação)	8	apartamento single	RS 731,00	RS 5.848,00				
		6.7	Hospedagem referente à 04 diárias de 05 apartamentos duplos (2 técnicos e 08 atletas)	20	apartamento duplo	RS 1.204,00	RS 24.080,00		6.7	Hospedagem referente à 04 diárias de 05 apartamentos duplos (2 técnicos e 08 atletas)	20	apartamento duplo	RS 1.183,38	RS 23.667,65		Economia no valor unitário.		
		6.8	Hospedagem referente à 04 diárias de 02 apartamentos triplos (06 atletas)	8	apartamento triplo	RS 1.548,00	RS 12.384,00		6.8	Hospedagem referente à 04 diárias de 02 apartamentos triplos (06 atletas)	8	apartamento triplo	RS 1.479,24	RS 11.833,94		Economia no valor unitário.		
							SUBTOTAL									SUBTOTAL		
6	Recursos Humanos	6.9	Referente a 06 diárias de 1 fisioterapeuta	6	Diária	RS 210,00	RS 1.260,00	Recursos Humanos	6.9	Referente a 05 diárias de 1 fisioterapeuta	5	Diária	RS 210,00	RS 1.050,00		Estava previsto sair dia 04/03, porém, foram dia 05/03. Por isso, menos 1 diária nos profissionais e encargos.		
		6.10	Imposto recolhido na fonte (20% patronal)	6	Diária	RS 42,00	RS 252,00		6.10	Imposto recolhido na fonte (20% patronal)	5	Diária	RS 42,00	RS 210,00				
		6.11	Referente a 06 diárias de 2 Técnicos	12	Diária	RS 250,00	RS 3.000,00		6.11	Referente a 05 diárias de 2 Técnicos	10	Diária	RS 250,00	RS 2.500,00				
		6.12	Imposto recolhido na fonte (20% patronal)	12	Diária	RS 50,00	RS 600,00		6.12	Imposto recolhido na fonte (20% patronal)	10	Diária	RS 50,00	RS 500,00				
							SUBTOTAL									SUBTOTAL		
							TOTAL EVENTO 6									TOTAL EVENTO 6		
EVENTO 7 - ESTÁGIO INTERNACIONAL (de 22 de junho a 01 de julho de 2021)																		
7	Passagens Aéreas	7.1	São Paulo/SP x Hohhot/CHN x São Paulo/SP (2 técnicos e 03 atletas)	5	passagem aérea	RS 6.944,50	RS 34.722,50	Passagens Aéreas	7.1	São Paulo/SP x Hohhot/CHN x São Paulo/SP (2 técnicos e 03 atletas)	0	passagem aérea	RS 0,00	RS 0,00		Devido à crise de saúde mundial ocasionada pela Covid-19, a Federação Internacional de Judo resolveu cancelar este evento.		
		7.2	Rio de Janeiro/RJ x São Paulo/SP x Hohhot/CHN x Rio de Janeiro/RJ (01 chefe de delegação, 01 fisioterapeuta e 01 atleta)	3	passagem aérea	RS 7.052,00	RS 21.156,00		7.2	Rio de Janeiro/RJ x São Paulo/SP x Hohhot/CHN x Rio de Janeiro/RJ (01 chefe de delegação, 01 fisioterapeuta e 01 atleta)	0	passagem aérea	RS 0,00	RS 0,00				
		7.3	Porto Alegre/RS x São Paulo/SP x Hohhot/CHN x Porto Alegre/RS (02 atletas)	2	passagem aérea	RS 7.202,50	RS 14.405,00		7.3	Porto Alegre/RS x São Paulo/SP x Hohhot/CHN x Porto Alegre/RS (02 atletas)	0	passagem aérea	RS 0,00	RS 0,00				
		7.4	Belo Horizonte/MG x São Paulo/SP x Hohhot/CHN x Belo Horizonte/MG (01 atleta)	1	passagem aérea	RS 7.245,50	RS 7.245,50		7.4	Belo Horizonte/MG x São Paulo/SP x Hohhot/CHN x Belo Horizonte/MG (01 atleta)	0	passagem aérea	RS 0,00	RS 0,00				
		7.5	Curitiba/PR x São Paulo/SP x Hohhot/CHN x Curitiba/PR (01 atleta)	1	passagem aérea	RS 7.159,50	RS 7.159,50		7.5	Curitiba/PR x São Paulo/SP x Hohhot/CHN x Curitiba/PR (01 atleta)	0	passagem aérea	RS 0,00	RS 0,00				
							SUBTOTAL									SUBTOTAL		
7	Hospedagem com pensão completa - Hohhot/CHN (24 a 29 de junho de 2020)	7.6	Hospedagem referente à 05 diárias de 04 apartamentos duplos (08 atletas)	20	apartamento duplo	RS 1.720,00	RS 34.400,00	Hospedagem com pensão completa - Hohhot/CHN (24 a 29 de junho de 2020)	7.6	Hospedagem referente à 05 diárias de 04 apartamentos duplos (08 atletas)	0	apartamento duplo	RS 0,00	RS 0,00				
		7.7	Hospedagem referente à 05 diárias de 04 apartamentos single (02 técnicos, 01 fisioterapeuta e 01 chefe de delegação)	20	apartamento single	RS 1.032,00	RS 20.640,00		7.7	Hospedagem referente à 05 diárias de 04 apartamentos single (02 técnicos, 01 fisioterapeuta e 01 chefe de delegação)	0	apartamento single	RS 0,00	RS 0,00				
							SUBTOTAL									SUBTOTAL		

				Qtd.	Unid.	Valor Unitário	Valor Total			Qtd.	Unid.	Valor Unitário	Valor Total	Saldo	Justificativa para alterações	
7	Recursos Humanos	7.8	Referente a 10 diárias de 1 fisioterapia	10	Diária	RS 210,00	RS 2.100,00	Recursos Humanos	7.8	Referente a 10 diárias de 1 fisioterapia	10	Diária	RS 0,00	RS 0,00		
		7.9	Imposto recolhido na fonte (20% patronal)	10	Diária	RS 42,00	RS 420,00		7.9	Imposto recolhido na fonte (20% patronal)	10	Diária	RS 0,00	RS 0,00		
		7.10	Referente a 10 diárias de 2 Técnicos	20	Diária	RS 250,00	RS 5.000,00		7.10	Referente a 10 diárias de 2 Técnicos	20	Diária	RS 0,00	RS 0,00		
		7.11	Imposto recolhido na fonte (20% patronal)	20	Diária	RS 50,00	RS 1.000,00		7.11	Imposto recolhido na fonte (20% patronal)	20	Diária	RS 0,00	RS 0,00		
SUBTOTAL							RS 8.520,00	SUBTOTAL							RS 0,00	
TOTAL EVENTO 7							RS 148.248,50	TOTAL EVENTO 7							RS 0,00	
EVENTO 8 - ESTÁGIO INTERNACIONAL (de 15 a 22 de setembro de 2020)																
8	Passagens Aéreas	8.1	São Paulo/SP x Zagreb/CRO x São Paulo/SP (2 técnicos e 04 atletas)	6	passagem aérea	RS 4.794,50	RS 28.767,00	Passagens Aéreas	8.1	São Paulo/SP x Zagreb/CRO x São Paulo/SP (2 técnicos e 04 atletas)	0	passagem aérea	RS 0,00	RS 0,00	Devido à crise de saúde mundial ocasionada pela Covid-19, a Federação Internacional de Judo resolveu cancelar este evento.	
		8.2	Rio de Janeiro/RJ x São Paulo/SP x Zagreb/CRO x Rio de Janeiro/RJ (01 chefe de delegação, 01 fisioterapia e 01 atleta)	3	passagem aérea	RS 4.945,00	RS 14.835,00		8.2	Rio de Janeiro/RJ x São Paulo/SP x Zagreb/CRO x Rio de Janeiro/RJ (01 chefe de delegação, 01 fisioterapia e 01 atleta)	0	passagem aérea	RS 0,00	RS 0,00		
		8.3	Porto Alegre/RS x São Paulo/SP x Zagreb/CRO x Porto Alegre/RS (02 atletas)	2	passagem aérea	RS 5.074,00	RS 10.148,00		8.3	Porto Alegre/RS x São Paulo/SP x Zagreb/CRO x Porto Alegre/RS (02 atletas)	0	passagem aérea	RS 0,00	RS 0,00		
		8.4	Belo Horizonte/MG x São Paulo/SP x Zagreb/CRO x Belo Horizonte/MG (02 atletas)	2	passagem aérea	RS 5.031,00	RS 10.062,00		8.4	Belo Horizonte/MG x São Paulo/SP x Zagreb/CRO x Belo Horizonte/MG (02 atletas)	0	passagem aérea	RS 0,00	RS 0,00		
		8.5	Curitiba/PR x São Paulo/SP x Zagreb/CRO x Curitiba/PR (01 atleta)	1	passagem aérea	RS 4.966,50	RS 4.966,50		8.5	Curitiba/PR x São Paulo/SP x Zagreb/CRO x Curitiba/PR (01 atleta)	0	passagem aérea	RS 0,00	RS 0,00		
SUBTOTAL							RS 68.778,50	SUBTOTAL							RS 0,00	
8	Hospedagem com pensão completa - Zagreb/CRO (16 a 21 de setembro de 2020)	8.6	Hospedagem referente à 05 diárias de 05 apartamentos duplos (10 atletas)	25	apartamento single	RS 1.567,50	RS 39.187,50	Hospedagem com pensão completa Zagreb/CRO (16 a 21 de setembro de 2020)	8.6	Hospedagem referente à 05 diárias de 05 apartamentos duplos (10 atletas)	0	apartamento single	RS 0,00	RS 0,00		
		8.7	Hospedagem referente à 05 diárias de 04 apartamentos single (02 técnicos, 01 fisioterapia e 01 chefe de delegação)	20	apartamento duplo	RS 926,25	RS 18.525,00		8.7	Hospedagem referente à 05 diárias de 04 apartamentos single (02 técnicos, 01 fisioterapia e 01 chefe de delegação)	0	apartamento duplo	RS 0,00	RS 0,00		
SUBTOTAL							RS 57.712,50	SUBTOTAL							RS 0,00	
8	Recursos Humanos	8.8	Referente a 08 diárias de 1 fisioterapia	8	Diária	RS 210,00	RS 1.680,00	Recursos Humanos	8.8	Referente a 08 diárias de 1 fisioterapia	0	Diária	RS 0,00	RS 0,00		
		8.9	Imposto recolhido na fonte (20% patronal)	8	Diária	RS 42,00	RS 336,00		8.9	Imposto recolhido na fonte (20% patronal)	0	Diária	RS 0,00	RS 0,00		
		8.10	Referente a 08 diárias de 2 Técnicos	16	Diária	RS 250,00	RS 4.000,00		8.10	Referente a 08 diárias de 2 Técnicos	0	Diária	RS 0,00	RS 0,00		
		8.11	Imposto recolhido na fonte (20% patronal)	16	Diária	RS 50,00	RS 800,00		8.11	Imposto recolhido na fonte (20% patronal)	0	Diária	RS 0,00	RS 0,00		
SUBTOTAL							RS 6.816,00	SUBTOTAL							RS 0,00	
TOTAL EVENTO 8							RS 133.307,00	TOTAL EVENTO 8							RS 0,00	
EVENTO 7 - TREINAMENTO DE CAMPO																
7	Passagens Aéreas	7.1	Recife/PE x São Paulo/SP x Recife/PE (2 atletas)	2	passagem aérea	RS 2.646,00	RS 5.292,00	Passagens Aéreas	7.1	Recife/PE x São Paulo/SP x Recife/PE (2 atletas)	0	passagem aérea	RS 0,00	RS 0,00	Não teve necessidade de se executar esse item.	
		7.2	Araçuaí/SE x São Paulo/SP x Araçuaí/SE (2 atletas)	2	passagem aérea	RS 2.812,00	RS 5.624,00		7.2	Araçuaí/SE x São Paulo/SP x Araçuaí/SE (2 atletas)	1	passagem aérea	RS 1.711,25	RS 1.711,25	Economia no valor unitário e redução na quantidade de passagens.	
		7.3	Porto Velho/RO x São Paulo/SP x Porto Velho/RO (1 atleta)	1	passagem aérea	RS 2.826,00	RS 2.826,00		7.3	Porto Velho/RO x São Paulo/SP x Porto Velho/RO (1 atleta)	0	passagem aérea	RS 0,00	RS 0,00	Não teve necessidade de se executar esse item.	
		7.4	Florianópolis/SC x São Paulo/SP x Florianópolis/SC (1 atleta)	1	passagem aérea	RS 2.074,00	RS 2.074,00		7.4	Florianópolis/SC x São Paulo/SP x Florianópolis/SC (1 atleta)	1	passagem aérea	RS 588,29	RS 588,29	Economia no valor unitário.	
		7.5	Campo Grande/MS x São Paulo/SP x Campo Grande/MS (5 atletas)	5	passagem aérea	RS 1.955,00	RS 9.775,00		7.5	Campo Grande/MS x São Paulo/SP x Campo Grande/MS (5 atletas)	1	passagem aérea	RS 880,24	RS 880,24	Economia no valor unitário e redução na quantidade de passagens.	
		7.6	Porto Alegre/RS x São Paulo/SP x Porto Alegre/RS (8 atletas)	8	passagem aérea	RS 1.825,00	RS 14.600,00		7.6	Porto Alegre/RS x São Paulo/SP x Porto Alegre/RS (8 atletas)	4	passagem aérea	RS 1.469,20	RS 5.876,80	Economia no valor unitário e redução na quantidade de passagens.	
		7.7	Brasília/DF x São Paulo/SP x Brasília/DF (6 atletas)	6	passagem aérea	RS 1.858,00	RS 11.148,00		7.7	Brasília/DF x São Paulo/SP x Brasília/DF (6 atletas)	5	passagem aérea	RS 1.839,91	RS 9.199,55	Economia no valor unitário e redução na quantidade de passagens.	
		7.8	Belo Horizonte/MG x São Paulo/SP x Belo Horizonte/MG (10 atletas e 1 técnico)	11	passagem aérea	RS 1.553,00	RS 17.083,00		7.8	Belo Horizonte/MG x São Paulo/SP x Belo Horizonte/MG (10 atletas e 1 técnico)	1	passagem aérea	RS 580,90	RS 580,90	Economia no valor unitário.	
									3		RS 964,33	RS 2.892,99				
									3		RS 632,90	RS 1.898,70				
						4		RS 1.016,33	RS 4.065,32							
7.9	Curitiba/PR x São Paulo/SP x Curitiba/PR (3 atletas)	3	passagem aérea	RS 1.571,00	RS 4.713,00	7.9	Curitiba/PR x São Paulo/SP x Curitiba/PR (3 atletas)	1	passagem aérea	RS 820,40	RS 820,40	Economia no valor unitário e redução na quantidade de passagens.				
SUBTOTAL							RS 73.135,00	SUBTOTAL							RS 28.514,44	
7	Hospedagem Pensão Completa (03 a 12 de agosto de 2021)	7.10	Hospedagem referente à 09 diárias de 02 apartamentos singles (1 Chefe de delegação, 1 Assessor) - São Paulo	18	apartamento single	RS 260,00	RS 4.680,00	Hospedagem Pensão Completa (03 a 12 de agosto de 2021)	7.10	Hospedagem referente à 04 diárias de 02 apartamentos singles (1 atleta e a Fisioterapia) - São Paulo	8	apartamento single	RS 230,00	RS 1.840,02	Economia no valor unitário e redução na quantidade de diárias.	
		7.11	Hospedagem referente à 09 diárias de 06 apartamentos duplos (09 técnicos e 3 Fisioterapeutas) - São Paulo	54	apartamento duplo	RS 500,00	RS 27.000,00		7.11	Hospedagem referente à 09 diárias de 03 apartamentos duplos (04 Técnicos e 02 Fisioterapeutas) e 08 diárias de 03 apartamentos duplos (01 Chefe de Delegação, 02 atletas e 03 Técnicos) - São Paulo	27	apartamento duplo	RS 460,00	RS 12.420,03	Economia no valor unitário e redução na quantidade de quartos.	
		7.12	Hospedagem referente à 09 diárias de 30 apartamentos duplos (60 atletas) - São Paulo	270	apartamento duplo	RS 500,00	RS 135.000,00		7.12	Hospedagem referente à 08 diárias de 08 apartamentos duplos (16 atletas) e 09 diárias de 21 apartamentos duplos (41 atletas e 1 técnico) - São Paulo	64	apartamento duplo	RS 460,00	RS 29.440,08	Economia no valor unitário e redução na quantidade de diárias e de apartamentos.	
						189		RS 460,00	RS 86.940,21							
SUBTOTAL							RS 166.680,00	SUBTOTAL							RS 141.680,27	

				Qtd.	Unid.	Valor Unitario	Valor Total			Qtd.	Unid.	Valor Unitario	Valor Total	Saldo	Justificativa para alterações			
7	Transporte Terrestres 03 a 12 de agosto de 2021)	7.13	Referente à 02 diárias de 02 ônibus (03 e 12 de agosto) - São Paulo (Aeroporto x Hotel x Aeroporto)	4	Transporte	RS 2.630,00	RS 10.520,00	Transporte Terrestres 03 a 12 de agosto de 2021)	7.13	Referente à 02 diárias de 02 ônibus (03 e 12 de agosto) - São Paulo (Aeroporto x Hotel x Aeroporto)	4	Transporte	RS 2.350,01	RS 9.400,04	Economia no valor unitário.			
		7.14	Referente à 02 diárias de 01 ônibus (03 e 12 de agosto) - Rio de Janeiro (Rio de Janeiro x Hotel x Rio de Janeiro)	2	Transporte	RS 4.050,00	RS 8.100,00		7.14	Referente à 02 diárias de 01 ônibus (03 e 12 de agosto) - Rio de Janeiro (Rio de Janeiro x Hotel x Rio de Janeiro)	2	Transporte	RS 4.050,00	RS 8.100,00				
							SUBTOTAL	RS 18.620,00								SUBTOTAL	RS 17.500,04	
7	Exame Médico	7.15	Referente à 1 exame de covid para cada membro da delegação (8 exames extras)	82	Exame	RS 200,00	RS 16.400,00	Exame Médico	7.15	Referente à 1 exame de covid para cada membro da delegação (8 exames extras)	73	Exame	RS 200,00	RS 14.600,00	Redução na quantidade de beneficiários			
							SUBTOTAL	RS 16.400,00								SUBTOTAL	RS 14.600,00	
7	Recursos Humanos	7.16	Referente a 10 diárias de 3 Fisioterapeutas	30	Diária	RS 210,00	RS 6.300,00	Recursos Humanos	7.16	Referente a 10 diárias de 1 Fisioterapeuta	10	Diária	RS 210,00	RS 2.100,00	Só teve a necessidade de ir 1 fisioterapeuta neste evento.			
		7.17	Imposto recolhido na fonte (20% patronal)	30	Diária	RS 42,00	RS 1.260,00		7.17	Imposto recolhido na fonte (20% patronal)	10	Diária	RS 42,00	RS 420,00	Como foi 1 fisioterapeuta a menos do que é previsto, houve redução no pagamento de encargos.			
		7.18	Referente a 10 diárias de 5 Técnicos	50	Diária	RS 250,00	RS 12.500,00		7.18	Referente a 10 diárias de 2 Técnicos	20	Diária	RS 250,00	RS 5.000,00	Só teve a necessidade de ir 4 técnicos. 2 Técnicos ficaram de 03 a 12/08/2021 e 2 Técnicos ficaram de 03 a 10/08/2021.			
		7.19	Imposto recolhido na fonte (20% patronal)	50	Diária	RS 50,00	RS 2.500,00		7.18	Referente a 08 diárias de 2 Técnicos	16	Diária	RS 250,00	RS 4.000,00				
										7.19	Imposto recolhido na fonte (20% patronal)	20	Diária	RS 50,00	RS 1.000,00	Com a redução da quantidade de técnicos e de diárias, houve redução no pagamentos dos encargos.		
							SUBTOTAL	RS 22.560,00								SUBTOTAL	RS 13.320,00	
							TOTAL EVENTO 7	RS 297.395,60								TOTAL EVENTO 7	RS 215.614,85	
EVENTO 8 - ESTÁGIO INTERNACIONAL (de 23 de fevereiro a 01 de março de 2022)																		
8	Passagens Aéreas	8.1	São Paulo/SP x Varsovia/POL x São Paulo/SP (2 técnicos e 07 atletas)	9	passagem aérea	RS 6.283,20	RS 56.548,80	Passagens Aéreas	8.1	São Paulo/SP x Varsovia/POL x São Paulo/SP (2 técnicos e 07 atletas)	0	passagem aérea	RS 0,00	RS 0,00	A Confederação Brasileira de Judô optou em não participar com a Seleção Sub-25 do Estágio Internacional em Varsovia/Polónia (23 de fevereiro a 1º de março de 2022), em virtude do aumento exponencial no número de casos de Covid-19 no cenário nacional e internacional próximo a data de realização destes eventos. Por se tratar de uma equipe de reserva olímpica, com atletas potencias de até 25 anos, visando a preparação e classificação paralela para os Jogos Olímpicos Paris 2024, o momento não era o mais adequado para a viagem, pois haveria grande risco de casos positivos na equipe. Por não ser emergencial, entendemos que essa ação poderá ser executada em outro momento mais oportuno.			
		8.2	Rio de Janeiro/RJ x São Paulo/SP x Varsovia/POL x Rio de Janeiro/RJ (01 chefe de delegação, 01 fisioterapeuta e 03 atletas)	5	passagem aérea	RS 6.573,60	RS 32.868,00		8.2	Rio de Janeiro/RJ x São Paulo/SP x Varsovia/POL x Rio de Janeiro/RJ (01 chefe de delegação, 01 fisioterapeuta e 03 atletas)	0	passagem aérea	RS 0,00	RS 0,00				
		8.3	Porto Alegre/RS x São Paulo/SP x Varsovia/POL x Porto Alegre/RS (01 atleta)	1	passagem aérea	RS 6.798,00	RS 6.798,00		8.3	Porto Alegre/RS x São Paulo/SP x Varsovia/POL x Porto Alegre/RS (01 atleta)	0	passagem aérea	RS 0,00	RS 0,00				
		8.4	Belo Horizonte/MG x São Paulo/SP x Varsovia/POL x Belo Horizonte/MG (02 atletas)	2	passagem aérea	RS 6.916,80	RS 13.833,60		8.4	Belo Horizonte/MG x São Paulo/SP x Varsovia/POL x Belo Horizonte/MG (02 atletas)	0	passagem aérea	RS 0,00	RS 0,00				
		8.5	Curitiba/PR x São Paulo/SP x Varsovia/POL x Curitiba/PR (01 atleta)	1	passagem aérea	RS 6.765,00	RS 6.765,00		8.5	Belo Horizonte/MG x São Paulo/SP x Varsovia/POL x Belo Horizonte/MG (02 atletas)	0	passagem aérea	RS 0,00	RS 0,00				
							SUBTOTAL	RS 116.813,40								SUBTOTAL	RS 0,00	
8	Hospedagem com pensão completa - Varsovia/POL (24 a 28 de fevereiro de 2022)	8.6	Hospedagem referente à 04 diárias de 2 apartamentos singles (1 fisioterapeuta e 1 chefe de delegação)	8	apartamento single	RS 1.050,00	RS 8.400,00	Hospedagem com pensão completa - Varsovia/POL (24 a 28 de fevereiro de 2022)	8.6	Hospedagem referente à 04 diárias de 2 apartamentos singles (1 fisioterapeuta e 1 chefe de delegação)	0	apartamento single	RS 0,00	RS 0,00				
		8.7	Hospedagem referente à 04 diárias de 08 apartamentos duplos (2 técnicos e 14 atletas)	32	apartamento duplo	RS 1.890,00	RS 60.480,00		8.7	Hospedagem referente à 04 diárias de 08 apartamentos duplos (2 técnicos e 14 atletas)	0	apartamento duplo	RS 0,00	RS 0,00				
							SUBTOTAL	RS 68.880,00								SUBTOTAL	RS 0,00	
8	Recursos Humanos	8.8	Referente a 07 diárias de 1 fisioterapeuta	7	Diária	RS 210,00	RS 1.470,00	Recursos Humanos	8.8	Referente a 07 diárias de 1 fisioterapeuta	0	Diária	RS 0,00	RS 0,00				
		8.9	Imposto recolhido na fonte (20% patronal)	7	Diária	RS 42,00	RS 294,00		8.9	Imposto recolhido na fonte (20% patronal)	0	Diária	RS 0,00	RS 0,00				
		8.10	Referente a 07 diárias de 2 Técnicos	14	Diária	RS 250,00	RS 3.500,00		8.10	Referente a 07 diárias de 2 Técnicos	0	Diária	RS 0,00	RS 0,00				
		8.11	Imposto recolhido na fonte (20% patronal)	14	Diária	RS 50,00	RS 700,00		8.11	Imposto recolhido na fonte (20% patronal)	0	Diária	RS 0,00	RS 0,00				
							SUBTOTAL	RS 5.964,00								SUBTOTAL	RS 0,00	
							TOTAL EVENTO 8	RS 191.657,40								TOTAL EVENTO 8	RS 0,00	
EVENTO 9 - ESTÁGIO INTERNACIONAL (de 02 a 08 de março de 2022)																		
9	Passagens Aéreas	9.1	São Paulo/SP x Praga/CZE x São Paulo/SP (2 técnicos e 06 atletas)	8	passagem aérea	RS 6.171,00	RS 49.368,00	Passagens Aéreas	9.1	São Paulo/SP x Praga/CZE x São Paulo/SP (2 técnicos e 06 atletas)	0	passagem aérea	RS 0,00	RS 0,00	A Confederação Brasileira de Judô optou em não participar com a Seleção Sub-25 do Estágio Internacional em Praga/República Tcheca (02 a 08 de março de 2022), em virtude do aumento exponencial no número de casos de Covid-19 no cenário nacional e internacional próximo a data de realização destes eventos. Por se tratar de uma equipe de reserva olímpica, com atletas potencias de até 25 anos, visando a preparação e classificação paralela para os Jogos Olímpicos Paris 2024, o momento não era o mais adequado para a viagem, pois haveria grande risco de casos positivos na equipe. Por não ser emergencial, entendemos que essa ação poderá ser executada em outro momento mais oportuno.			
		9.2	Rio de Janeiro/RJ x São Paulo/SP x Praga/CZE x Rio de Janeiro/RJ (01 chefe de delegação, 01 fisioterapeuta e 04 atletas)	6	passagem aérea	RS 6.336,00	RS 38.016,00		9.2	Rio de Janeiro/RJ x São Paulo/SP x Praga/CZE x Rio de Janeiro/RJ (01 chefe de delegação, 01 fisioterapeuta e 04 atletas)	0	passagem aérea	RS 0,00	RS 0,00				
		9.3	Porto Alegre/RS x São Paulo/SP x Praga/CZE x Porto Alegre/RS (01 atleta)	1	passagem aérea	RS 6.567,00	RS 6.567,00		9.3	Porto Alegre/RS x São Paulo/SP x Praga/CZE x Porto Alegre/RS (01 atleta)	0	passagem aérea	RS 0,00	RS 0,00				
		9.4	Belo Horizonte/MG x São Paulo/SP x Praga/CZE x Belo Horizonte/MG (02 atletas)	2	passagem aérea	RS 6.573,60	RS 13.147,20		9.4	Belo Horizonte/MG x São Paulo/SP x Praga/CZE x Belo Horizonte/MG (02 atletas)	0	passagem aérea	RS 0,00	RS 0,00				
		9.5	Curitiba/PR x São Paulo/SP x Praga/CZE x Curitiba/PR (01 atleta)	1	passagem aérea	RS 6.395,40	RS 6.395,40		9.5	Curitiba/PR x São Paulo/SP x Praga/CZE x Curitiba/PR (01 atleta)	0	passagem aérea	RS 0,00	RS 0,00				
							SUBTOTAL	RS 113.495,60								SUBTOTAL	RS 0,00	

				Qtd.	Unid.	Valor Unitario	Valor Total			Qtd.	Unid.	Valor Unitario	Valor Total	Saldo	Justificativa para alterações			
9	Hospedagem com pensão completa - Paga/CZE (03 a 07 de março de 2022)	9.6	Hospedagem referente à 04 diárias de 2 apartamentos singles (1 fisioterapeuta e 1 chefe de delegação)	8	apartamento single	RS 1.120,00	RS 8.960,00	Hospedagem com pensão completa - Paga/CZE (03 a 07 de março de 2022)	9.1	Hospedagem referente à 04 diárias de 2 apartamentos singles (1 fisioterapeuta e 1 chefe de delegação)	0	apartamento single	RS 0,00	RS 0,00				
		9.7	Hospedagem referente à 04 diárias de 08 apartamentos duplos (2 técnicos e 14 atletas)	32	apartamento duplo	RS 1.960,00	RS 62.720,00		9.2	Hospedagem referente à 04 diárias de 08 apartamentos duplos (2 técnicos e 14 atletas)	0	apartamento duplo	RS 0,00	RS 0,00				
							SUBTOTAL	RS 71.680,00								SUBTOTAL	RS 0,00	
9	Recursos Humanos	9.8	Referente a 07 diárias de 1 fisioterapeuta	7	Diária	RS 210,00	RS 1.470,00	Recursos Humanos	9.8	Referente a 07 diárias de 1 fisioterapeuta	0	Diária	RS 0,00	RS 0,00				
		9.9	Imposto recolhido na fonte (20% patronal)	7	Diária	RS 42,00	RS 294,00		9.9	Imposto recolhido na fonte (20% patronal)	0	Diária	RS 0,00	RS 0,00				
		9.10	Referente a 07 diárias de 2 Técnicos	14	Diária	RS 250,00	RS 3.500,00		9.10	Referente a 07 diárias de 2 Técnicos	0	Diária	RS 0,00	RS 0,00				
		9.11	Imposto recolhido na fonte (20% patronal)	14	Diária	RS 50,00	RS 700,00		9.11	Imposto recolhido na fonte (20% patronal)	0	Diária	RS 0,00	RS 0,00				
							SUBTOTAL	RS 5.964,00								SUBTOTAL	RS 0,00	
							TOTAL EVENTO 9	RS 191.137,60								TOTAL EVENTO 9	RS 0,00	
EVENTO 8 - ESTÁGIO INTERNACIONAL (de 07 a 14 de setembro 2022)																		
8	Passagens Aéreas	8.1	São Paulo/SP x Venezuela/TA x São Paulo/SP (2 técnicos e 07 atletas)	9	passagem aérea	RS 7.654,40	RS 68.889,60	Passagens Aéreas	8.1	São Paulo/SP x Venezuela/TA x São Paulo/SP (2 técnicos e 07 atletas)	0	passagem aérea	RS 0,00	RS 0,00	Devido aos altos valores das passagens aéreas, que ficaram muito acima do que havia no plano de trabalho aprovado, optamos por não participar do evento.			
		8.2	Rio de Janeiro/RJ x São Paulo/SP x Venezuela/TA x Rio de Janeiro/RJ (01 chefe de delegação, 01 fisioterapeuta e 03 atletas)	5	passagem aérea	RS 7.774,00	RS 38.870,00		8.2	Rio de Janeiro/RJ x São Paulo/SP x Venezuela/TA x Rio de Janeiro/RJ (01 chefe de delegação, 01 fisioterapeuta e 03 atletas)	0	passagem aérea	RS 0,00	RS 0,00				
		8.3	Porto Alegre/RS x São Paulo/SP x Venezuela/TA x São Paulo/SP x Porto Alegre/RS (01 atleta)	1	passagem aérea	RS 8.153,60	RS 8.153,60		8.3	Porto Alegre/RS x São Paulo/SP x Venezuela/TA x São Paulo/SP x Porto Alegre/RS (01 atleta)	0	passagem aérea	RS 0,00	RS 0,00				
		8.4	Belo Horizonte/MG x São Paulo/SP x Venezuela/TA x São Paulo/SP x Belo Horizonte/MG (02 atletas)	2	passagem aérea	RS 8.086,00	RS 16.172,00		8.4	Belo Horizonte/MG x São Paulo/SP x Venezuela/TA x São Paulo/SP x Belo Horizonte/MG (02 atletas)	0	passagem aérea	RS 0,00	RS 0,00				
		8.5	Brasília/DF x São Paulo/SP x Venezuela/TA x São Paulo x Brasília/DF (01 atleta)	1	passagem aérea	RS 8.216,00	RS 8.216,00		8.5	Brasília/DF x São Paulo/SP x Venezuela/TA x São Paulo x Brasília/DF (01 atleta)	0	passagem aérea	RS 0,00	RS 0,00				
							SUBTOTAL	RS 140.301,20								SUBTOTAL	RS 0,00	
8	Hospedagem com pensão completa - Lignano/TA (8 a 14 de setembro de 2022)	8.6	Hospedagem referente à 06 diárias de 2 apartamentos singles (1 fisioterapeuta e 1 chefe de delegação)	12	apartamento single	RS 825,00	RS 9.900,00	Hospedagem com pensão completa - Lignano/TA (8 a 14 de setembro de 2022)	8.6	Hospedagem referente à 06 diárias de 2 apartamentos singles (1 fisioterapeuta e 1 chefe de delegação)	0	apartamento single	RS 0,00	RS 0,00				
		8.7	Hospedagem referente à 06 diárias de 08 apartamentos duplos (2 técnicos e 14 atletas)	48	apartamento duplo	RS 1.512,00	RS 72.576,00		8.7	Hospedagem referente à 06 diárias de 08 apartamentos duplos (2 técnicos e 14 atletas)	0	apartamento duplo	RS 0,00	RS 0,00				
							SUBTOTAL	RS 82.476,00								SUBTOTAL	RS 0,00	
8	Recursos Humanos	8.8	Referente a 08 diárias de 1 fisioterapeuta	8	Diária	RS 210,00	RS 1.680,00	Recursos Humanos	8.8	Referente a 08 diárias de 1 fisioterapeuta	0	Diária	RS 0,00	RS 0,00				
		8.9	Imposto recolhido na fonte (20% patronal)	8	Diária	RS 42,00	RS 336,00		8.9	Imposto recolhido na fonte (20% patronal)	0	Diária	RS 0,00	RS 0,00				
							SUBTOTAL	RS 2.016,00								SUBTOTAL	RS 0,00	
							TOTAL EVENTO 8	RS 224.793,20								TOTAL EVENTO 8	RS 0,00	
EVENTO 9 - ESTÁGIO INTERNACIONAL (de 02 a 08 de março de 2022)																		
9	Passagens Aéreas	9.1	São Paulo/SP x Abu Dhabi/UAE x São Paulo/SP (04 atletas e 1 fisioterapeuta)	5	passagem aérea	RS 7.748,00	RS 38.740,00	Passagens Aéreas	9.1	São Paulo/SP x Abu Dhabi/UAE x São Paulo/SP (04 atletas e 1 fisioterapeuta)	5	passagem aérea	RS 7.470,64	RS 37.353,20				
		9.2	Rio de Janeiro/RJ x São Paulo/SP x Abu Dhabi/UAE x Rio de Janeiro/RJ (02 atletas)	2	passagem aérea	RS 7.852,00	RS 15.704,00		9.2	Rio de Janeiro/RJ x São Paulo/SP x Abu Dhabi/UAE x Rio de Janeiro/RJ (02 atletas)	2	passagem aérea	RS 7.086,84	RS 14.173,68				
		9.3	Porto Alegre/RS x São Paulo/SP x Abu Dhabi/UAE x São Paulo/SP x Porto Alegre/RS (01 atleta e 1 técnico)	2	passagem aérea	RS 8.268,00	RS 16.536,00		9.3	Porto Alegre/RS x São Paulo/SP x Abu Dhabi/UAE x São Paulo/SP x Porto Alegre/RS (01 atleta e 1 técnico)	1	passagem aérea	RS 7.086,84	RS 7.086,84				
		9.4	Belo Horizonte/MG x São Paulo/SP x Abu Dhabi/UAE x São Paulo/SP x Belo Horizonte/MG (01 atleta e 1 técnico)	2	passagem aérea	RS 8.060,00	RS 16.120,00		9.4	Belo Horizonte/MG x São Paulo/SP x Abu Dhabi/UAE x São Paulo/SP x Belo Horizonte/MG (01 atleta e 1 técnico)	1	passagem aérea	RS 7.086,84	RS 7.086,84				
							SUBTOTAL	RS 87.100,00								SUBTOTAL	RS 80.641,84	
9	Hospedagem com pensão completa - Abu Dhabi/UAE (19 a 24 de outubro de 2022)	9.5	Hospedagem referente à 05 diárias de 1 apartamento single (1 fisioterapeuta)	5	apartamento single	RS 1.430,00	RS 7.150,00	Hospedagem com pensão completa - Abu Dhabi/UAE (19 a 24 de outubro de 2022)	9.5	Hospedagem referente à 05 diárias de 1 apartamento single (1 fisioterapeuta)	5	apartamento single	RS 1.413,00	RS 7.065,01				
		9.6	Hospedagem referente à 05 diárias de 05 apartamentos duplos (2 técnicos e 8 atletas)	25	apartamento duplo	RS 2.475,00	RS 61.875,01		9.6	Hospedagem referente à 05 diárias de 05 apartamentos duplos (2 técnicos e 8 atletas)	25	apartamento duplo	RS 2.260,80	RS 56.520,05				
							SUBTOTAL	RS 69.025,01								SUBTOTAL	RS 63.585,06	
9	Recursos Humanos	9.7	Referente a 07 diárias de 1 fisioterapeuta	7	Diária	RS 210,00	RS 1.470,00	Recursos Humanos	9.7	Referente a 07 diárias de 1 fisioterapeuta	7	Diária	RS 210,00	RS 1.470,00				
		9.8	Imposto recolhido na fonte (20% patronal)	7	Diária	RS 42,00	RS 294,00		9.8	Imposto recolhido na fonte (20% patronal)	7	Diária	RS 42,00	RS 294,00				
							SUBTOTAL	RS 1.764,00								SUBTOTAL	RS 1.764,00	
							TOTAL EVENTO 9	RS 157.889,01								TOTAL EVENTO 9	RS 145.990,90	
EVENTO 8 - GRAND SLAM TASHKENT (de 27 de fevereiro a 07 de março de 2023)																		
8	Passagens Aéreas	8.1	São Paulo/SP x Tashkent/UZB x São Paulo/SP (01 técnico, 01 fisioterapeuta e 02 atletas)	4	passagem aérea	RS 13.500,00	RS 54.000,00	Passagens Aéreas	8.1	São Paulo/SP x Tashkent/UZB x São Paulo/SP (01 técnico, 01 fisioterapeuta e 02 atletas)	2	passagem aérea	RS 10.946,35	RS 21.892,70				
		8.2	Rio de Janeiro/RJ x São Paulo/SP x Tashkent/UZB x São Paulo/SP x Rio de Janeiro/RJ (04 atletas)	4	passagem aérea	RS 14.200,00	RS 56.800,00		8.2	Rio de Janeiro/RJ x São Paulo/SP x Tashkent/UZB x São Paulo/SP x Rio de Janeiro/RJ (04 atletas)	2	passagem aérea	RS 12.343,78	RS 24.687,56				
		8.3	Porto Alegre/RS x São Paulo/SP x Tashkent/UZB x São Paulo/SP x Porto Alegre/RS (01 técnico)	1	passagem aérea	RS 14.250,00	RS 14.250,00		8.3	Porto Alegre/RS x São Paulo/SP x Tashkent/UZB x São Paulo/SP x Porto Alegre/RS (01 técnico)	1	passagem aérea	RS 11.643,51	RS 11.643,51				
		8.4	Belo Horizonte/MG x São Paulo/SP x Tashkent/UZB x São Paulo/SP x Belo Horizonte/MG (02 atletas)	2	passagem aérea	RS 14.200,00	RS 28.400,00		8.4	Belo Horizonte/MG x São Paulo/SP x Tashkent/UZB x São Paulo/SP x Belo Horizonte/MG (02 atletas)	1	passagem aérea	RS 12.222,73	RS 12.222,73				
							SUBTOTAL	RS 153.450,00								SUBTOTAL	RS 127.697,78	
8.5	Hospedagem referente à 05 diárias de 01 apartamento single (1 fisioterapeuta)	5	apartamento single	RS 1.600,00	RS 8.000,00	8.5	Hospedagem referente à 05 diárias de 01 apartamento single (1 fisioterapeuta)	5	apartamento single	RS 940,44	RS 4.702,21							

				Qtd.	Unid.	Valor Unitario	Valor Total			Qtd.	Unid.	Valor Unitario	Valor Total	Saldo	Justificativa para alterações	
8	Hospedagem com pensão completa - Tashkent/UZB (01 a 06 de março de 2023)	8.6	Hospedagem referente à 05 diárias de 05 apartamentos duplos (2 técnicos e 8 atletas)	25	apartamento duplo	RS 2.640,00	RS 66.000,00		Hospedagem com pensão completa - Tashkent/UZB (01 a 06 de março de 2023)	8.6	Hospedagem referente à 05 diárias de 05 apartamentos duplos (2 técnicos e 8 atletas)					
							SUBTOTAL	RS 74.000,00								
8	Recursos Humanos	8.7	Referente a 09 diárias de 1 fisioterapeuta	9	Diária	RS 210,00	RS 1.890,00		Recursos Humanos	8.7	Referente a 09 diárias de 1 fisioterapeuta	0	Diária	RS 0,00		
		8.8	Imposto recolhido na fonte (20% patronal)	9	Diária	RS 42,00	RS 378,00			8.8	Imposto recolhido na fonte (20% patronal)	0	Diária	RS 0,00	RS 0,00	
							SUBTOTAL	RS 2.268,00								
8	Seguro Viagem	8.9	Seguro Viagem (11 membros)	11	Unidade	RS 376,20	RS 4.138,20		Seguro Viagem	8.9	Seguro Viagem (11 membros)	8	Unidade	RS 229,24	RS 1.833,92	
								3					RS 257,89	RS 773,67		
							SUBTOTAL	RS 4.138,20								
8	Exames PCR	8.10	Exames PCR - São Paulo (04 membros)	4	Unidade	RS 250,00	RS 1.000,00		Exames PCR	8.10	Exames PCR - São Paulo (04 membros)	0	Unidade	RS 0,00	RS 0,00	
		8.11	Exames PCR - Rio de Janeiro (04 membros)	4	Unidade	RS 286,00	RS 1.144,00			8.11	Exames PCR - Rio de Janeiro (04 membros)	0	Unidade	RS 0,00	RS 0,00	
		8.12	Exames PCR - Porto Alegre (01 membro)	1	Unidade	RS 269,00	RS 269,00			8.12	Exames PCR - Porto Alegre (01 membro)	0	Unidade	RS 0,00	RS 0,00	
		8.13	Exames PCR - Belo Horizonte (02 membros)	2	Unidade	RS 216,00	RS 432,00			8.13	Exames PCR - Belo Horizonte (02 membros)	0	Unidade	RS 0,00	RS 0,00	
							SUBTOTAL	RS 2.845,00								
							TOTAL EVENTO 8	RS 236.701,20								
EVENTO 10- GRAND PRIX UPPER - LINZ/ÁUSTRIA (de 22 a 29 de maio de 2023)																
10	Passagens Aéreas	10.1	Paraná/PR x São Paulo/SP x Linz/Áustria x São Paulo/SP x Paraná/PR (1 atleta)	1	passagem aérea	RS 13.045,81	RS 13.045,81		Passagens Aéreas	10.1	Paraná/PR x São Paulo/SP x Linz/Áustria x São Paulo/SP x Paraná/PR (1 atleta)	1	passagem aérea	RS 11.081,54	RS 11.081,54	RS 1.964,27
		10.2	Belo Horizonte/MG x São Paulo/SP x Linz/Áustria x São Paulo/SP x Belo Horizonte/MG (1 técnico e 1 atleta)	2	passagem aérea	RS 10.818,23	RS 21.636,46			10.2	Belo Horizonte/MG x São Paulo/SP x Linz/Áustria x São Paulo/SP x Belo Horizonte/MG (1 técnico e 1 atleta)	1	passagem aérea	RS 9.834,89	RS 9.834,89	RS 983,34
								1			passagem aérea	RS 10.481,65	RS 10.481,65	RS 336,58		
		10.3	Rio Grande do Sul/RS x São Paulo/SP x Linz/Áustria x São Paulo/SP x Rio Grande do Sul/RS (1 técnico e 1 atleta)	2	passagem aérea	RS 10.913,72	RS 21.827,44			10.3	Rio Grande do Sul/RS x São Paulo/SP x Linz/Áustria x São Paulo/SP x Rio Grande do Sul/RS (1 técnico e 1 atleta)	1	passagem aérea	RS 9.690,13	RS 9.690,13	RS 1.223,59
								1			passagem aérea	RS 10.709,16	RS 10.709,16	RS 204,56		
10.4	Rio de Janeiro/RJ x São Paulo/SP x Linz/Áustria x São Paulo/SP x Rio de Janeiro/RJ (2 atletas)	2	passagem aérea	RS 9.913,72	RS 19.827,44		10.4	Rio de Janeiro/RJ x São Paulo/SP x Linz/Áustria x São Paulo/SP x Rio de Janeiro/RJ (2 atletas)	2	passagem aérea	RS 8.891,70	RS 17.783,40	RS 2.044,04			
10.5	São Paulo/SP x Linz/Áustria x São Paulo/SP (1 fisioterapeuta e 1 atleta)	2	passagem aérea	RS 11.038,59	RS 22.077,18		10.5	São Paulo/SP x Linz/Áustria x São Paulo/SP (1 fisioterapeuta e 1 atleta)	1	passagem aérea	RS 8.893,82	RS 8.893,82	RS 2.144,77			
						1		passagem aérea	RS 9.193,00	RS 9.193,00	RS 1.845,59					
							SUBTOTAL	RS 98.414,33								
							TOTAL EVENTO 10	RS 98.414,33								
							TOTAL CONVÊNIO (PROJETO COM VALORES CADASTRADOS APROVADOS, INCLUINDO AJUSTES)	RS 2.677.402,51								
							TOTAL DO PROJETO CADASTRADO INICIALMENTE	RS 398.832,60								
							SUPLEMENTAÇÃO	RS 299.499,60								
							TOTAL DO PROJETO CADASTRADO INICIALMENTE + SUPLEMENTAÇÃO	RS 1.298.331,60								
													TOTAL EVENTO 10	RS 87.667,59	RS 10.746,74	
													TOTAL PROJETO EXECUTADO	RS 1.332.216,03	RS 0,00	

RELATÓRIO DE PRESTAÇÃO DE CONTAS – RCO

1. IDENTIFICAÇÃO

Nº CONVÊNIO /Nº TED /OU TERMO DE FOMENTO:	880717/2018
CNPJ:	42.136.804/0001-62
NOME DA ENTIDADE:	Confederação Brasileira de Judô
OBJETO:	Preparação de atletas e participações em treinamentos e competições visando a renovação da equipe olímpica de judô
VIGÊNCIA:	28/12/2018 – 31/07/2023
VALOR GLOBAL:	R\$ 1.332.216,03
VALOR DE REPASSE:	R\$ 998.832,00 + R\$ 299.499,60 (Suplementação) = R\$ 1.298.331,60
CONTRAPARTIDA FINANCEIRA:	Não teve

2. RESULTADOS ALCANÇADOS

Objetivos geral e específicos

Pode-se afirmar que o projeto atingiu seu objetivo geral, promovendo a renovação de parte da Seleção Brasileira Olímpica (Tokyo 2020 e Paris 2024) por meio das oportunidades promovidas à jovens atletas oriundos das equipes de Base (atualmente denominadas equipes de Transição) das classes Sub-18, Sub-21 e Transição participarem em eventos oficiais nacionais e internacionais na classe sênior. Desta forma, os atletas participantes das ações deste projeto conquistaram pontuações no Ranking da Federação Internacional de Judô que foram determinantes na elevação da competitividade interna e posicionamento na zona de raqueamento olímpico.

Por meio do custeio de despesas de viagem, inscrições de eventos internacionais e acompanhamento profissional interdisciplinar, os atletas participantes puderam

desenvolver seus potenciais na classe sênior e conquistar vagas nos principais eventos de nível mundial.

Evento: Treinamento de Campo Internacional

Data: 12 a 24 de agosto 2019.

Local: Hamamatsu/JPN

Participantes:

Peso	Atleta	UF
-60 kg	Jonathan Bauer Freitas	SP
-60 kg	Caio Kenji Yokota Kiwada	SP
-66kg	Matheus Roberto Pereira	SP
-73 kg	Gustavo Santos Gomes	SP
-81kg	Edu Lowgan Paiva Ramos	SE
-90 kg	Kayo Fabricio Silva dos Santos	PE

Comissão Técnica:

Chefe Delegação	Marcelo Ornelas da Cruz França Moreira	BA
-----------------	--	----

Programação:

Planejamento diário dos treinos	
15/08 - quinta	
Manhã	Duração: 120 min / 30 min - aquecimento e trabalho de uchikomi, com movimentação e colocação da técnica. Randoris ne-waza - 3s x 4min. Randoris tachi-waza - 6s x 4 min.
Tarde	Descanso, por causa da adaptação ao fuso.
16/08 - sexta	
Manhã	Duração: 45 min: Kumi-kata - antecipação e desconstrução, movimentação e colocação das técnicas (bases opostas).
17/08 - sábado	
Manhã	Duração 60 min: Kumi-kata - antecipação e desconstrução, movimentação e colocação das técnicas (mesma base).
Tarde	Duração 75 min: Kumi-kata - antecipação e desconstrução, movimentação e colocação das técnicas (mesma base), execução de técnicas nas 4 diferentes direções.
18/08 - domingo	
Manhã	Duração 60 min: ação e reação, técnicas nas 4 direções, movimentação para uma direção - execução da técnica para direção contrária.
19/08 - segunda	
Manhã	Duração 60 min: Troca de bases, para iniciar o kumi-kata e durante a movimentação, na construção dos ataques ou para cortar as pegadas.
20/08 - terça	
Manhã	Duração 60 min: Uchikomi com correção e ajustes das técnicas, no lugar e em movimentação.
21/08 - quarta	
Manhã	Duração 90 min: Revisão do conteúdo trabalhado - aproximação + kumi-kata + movimentação + preparação + ataques
22/08 - quinta	
Manhã	Duração 45 min: Controle e movimentação de gola, com bases trocadas e busca pela manga ou gola-gola.
23/08 - sexta	
Manhã	Duração 60 min: Uchikomi, Nagekomi - correções

Comentários:

A viagem internacional teve início no dia 12/08, partindo de Guarulhos-SP e chegando na cidade de Hamamatsu no dia 14/08, pela noite, transcorrendo tudo normalmente.

O hotel utilizado se localizava próximo ao local de treinamento, oferecendo toda a estrutura necessária, com quartos confortáveis e duplos, alimentação com ótimas opções e adaptada a gastronomia brasileira, além de uma boa disponibilidade de máquinas de lavar, para que todos pudessem manter seus uniformes limpos e organizados.

A estrutura montada para os treinos foi excelente, tanto nas dimensões, como na qualidade dos tatames. Havia sala de força e fisioterapia integradas a área de treinamento, além de suporte para reidratação, gelo, entre outros, tudo muito bem pensado e executado.

É importante ressaltar, que o treinamento contou com a participação dos atletas da equipe principal do Brasil que estava na preparação final para o Campeonato Mundial, e atletas de universidades japonesas próximas, o que elevou muito o nível técnico, possibilitando uma maior troca de experiências, contribuindo muito para a evolução dos nossos jovens e promissores atletas.

No período do dia 15/08 até 23/08 foram realizadas duas sessões por dia, sendo, uma sessão pela manhã e outra pela tarde. Pela manhã foram programados treinos específicos voltados para competição, com randoris direcionados e shiais. Pela tarde foram programados treinos técnicos, táticos e físicos.

Além do treinamento normal desenvolvido junto a equipe principal e atletas japoneses, foi realizada uma programação extra para estes jovens atletas, com conteúdo técnico-táticos, com o objetivo de desenvolver conhecimento e qualidade competitiva dessa equipe.

A escola japonesa é mundialmente conhecida pela sua superioridade técnica. O sistema pelo qual o judô se desenvolve no Japão é único. Diferente do que acontece no Brasil, onde o desenvolvimento se dá em academias e clubes, o judô no Japão é praticado e desenvolvido nas escolas. Das escolas, os atletas são alçados às universidades, onde passam a representá-las nas grandes competições nacionais. Destas competições nacionais a seleção japonesa colhe seus medalhistas em Campeonatos Mundiais e Jogos Olímpicos.

Esta experiência que nossos jovens atletas vivenciaram durante este período de treinamento juntamente com a equipe principal e atletas japoneses, com certeza foi fundamental para a preparação, visando as próximas competições alvo, principalmente para o Campeonato Mundial sub18 – 2019, e para dar sequência ao processo de renovação.

Dos seis atletas que participaram deste treinamento, 4 estavam classificados para o Campeonato Mundial sub18 – 2019. Por isso, um dos objetivos era realizar uma preparação que envolvesse não só atletas das classes superiores, mas também atletas da faixa etária aproximada para que pudessem ter um bom desenvolvimento.

A decisão de levar estes atletas foi acertada e se demonstra nos frutos colhidos. Dos atletas que participaram desta ação, o atleta Matheus Pereira conquistou a medalha de Bronze na categoria 66kg. Ainda, o atleta Gustavo Gomes terminou com a 5ª colocação na categoria 73kg. Estes resultados contribuíram para que o Brasil terminasse o Campeonato Mundial sub18-2019 na 6ª colocação geral entre os 61 países participantes.

É importante lembrar que a delegação foi bem enxuta, com os atletas e técnicos envolvidos nos treinamentos. Não foi possível, por isso, uma pessoa específica para registrar fotograficamente os acontecimentos. Foi uma dificuldade encontrada neste sentido.

Vale ressaltar que a Confederação Brasileira entende como de fundamental importância a troca de experiência entre atletas jovens potenciais e atletas da seleção brasileira principal. Essas trocas de experiências cativam os atletas mais novos a alçarem voos maiores. Esta ação não foi isolada. É histórico dentro da entidade, haver treinamentos, competições e outras atividades que envolvam atletas de diversas classes.

Como exemplos, podemos citar diversos atletas medalhistas em edições de Jogos Olímpicos. As campeãs olímpicas Sarah Menezes e Rafaela Silva vivenciaram diversos

treinamentos preparatórios para grandes eventos. Rafaela, inclusive, foi à aclimatação dos Jogos Olímpicos de Beijin, em 2008. Na ocasião, ficou treinando ao lado das atletas da equipe feminina olímpica.

Em Beijin foi de onde saiu a primeira medalha não só do Judô feminino, mas como de todos os esportes olímpicos individuais do Brasil. Ketleyn Quadros conquistou a medalha de bronze na categoria até 57kg. Rafaela, da mesma categoria, foi uma das companheiras de treino de Ketleyn na aclimatação.

Neste Campeonato Mundial, dando continuidade nas ações planejadas, destacamos mais uma vez esta vivência que pôde ser proporcionada a estes jovens atletas. Este é um programa fundamental para que eles não só entendam este cenário, mas para que esta experiência contribua de forma ímpar para o seu desenvolvimento com objetivos de almejar chegar à equipe olímpica.

Fotos e Mídias:





**Confederação
Brasileira de Judô**
Brazilian Judo
Confederation

Rua Capitão Salomão, 40 - Humaitá
Rio de Janeiro, RJ - CEP: 22271-040

(21) 2463-2692

cbj.com.br





**Confederação
Brasileira de Judô**
Brazilian Judo
Confederation

Rua Capitão Salomão, 40 - Humaitá
Rio de Janeiro, RJ - CEP: 22271-040

(21) 2463-2692

cbj.com.br



<https://cbj.com.br/pt/galerias/noticias/programa-de-transicao-das-categorias-de-base-levou-judocas-sub-23-para-treinamento-com-a-selecao-principal-na-preparacao-para-o-mundial-de-toquio/>

18/09/19 09:53

Programa de transição das categorias de base levou judocas Sub-23 para treinamento com a seleção principal na preparação para o Mundial de Tóquio

Quatro judocas das categorias de base do Brasil participaram da aclimação da seleção em Hamamatsu, antes do Mundial Sênior

A oportunidade de poder estar próximo do seu ídolo no esporte que pratica não tem preço. Poder dividir treinamentos, experiências e conselhos daqueles que te inspiram é parte importante na caminhada de um bom atleta, sobretudo para aqueles que estão ainda nas categorias de base.

Pensando nisso, a CBJ tem um programa de transição da base para a equipe principal que promove, entre outras atividades, a integração dos atletas em treinamentos de campo preparatórios para grandes competições.

Na aclimação da seleção principal em Hamamatsu, no Japão, na véspera do Mundial de Tóquio, por exemplo, os judocas Caio Kiwada, Gustavo Gomes, Kayo Santos, Edu Lowgan Ramos, Jonathan Freitas e Matheus Pereira, todos sub-23, foram convocados para apoiar os treinos dos principais nomes do judô brasileiro, como Mayra Aguiar, Rafael Silva e Felipe Kitadai, que já esteve nessa função antes de se tornar medalhista olímpico em 2012.

"Tive a experiência de ser apoio em Pequim 2008. Fui para ajudar o Denilson Lourenço e acabei ficando para outros também, como João Derly, Leandro Guilherme e Tiago Camilo. Para mim, era um sonho. Eu adorava estar próximo dos atletas olímpicos, fazíamos treinos físicos juntos e todo esse período com eles me ajudou bastante, absorvi o máximo possível de experiência desses caras e uso sempre no meu dia a dia", disse Felipe Kitadai que, quatro anos após ser apoio, conquistou a medalha de bronze na Olimpíada de Londres 2012.

"Levei bastante coisa para a minha primeira Olimpíada, porque quando você vive com um campeão, quando tem essa pessoa como exemplo e vê alguém que já realizou é um caminho mais fácil do que você descobrir isso sozinho. Um apoio tem essa experiência de ver uma pessoa que alcançou o topo e como ela fez. É muito mais fácil ser o segundo medalhista olímpico de um país do que ser um primeiro, e estar perto dos meus ídolos foi um ganho que não dá para pagar", afirmou Kitadai.

É um ciclo que sempre se renova na modalidade e cada vez mais tendo influência daqueles que integram grupos vencedores. Os apoios de hoje são os possíveis ídolos de amanhã. Para isso, colocar em prática todo ensinamento absorvido é fundamental.

"A gente sempre está próximo, dando conselhos técnicos e também tento mostrar para eles a nossa motivação, o quanto a gente se doa nos treinos. É dar o máximo o tempo inteiro, sem se poupar. Acredito que esse é o espírito dos campeões que me passaram e eu tento passar para eles, que tenham vontade sempre e sejam guerreiros", concluiu Felipe Kitadai.

O projeto que levou esses seis judocas ao Japão e ofereceu a eles a oportunidade de intercâmbio com a equipe principal foi financiado com recursos provenientes de convênio entre a CBJ e o Siconv, do Ministério da Cidadania.



<https://cbj.com.br/pt/galerias/noticias/selecao-chega-ao-japao-para-fase-final-de-preparacao-rumo-ao-campeonato-mundial-de-toquio-2019/>

15/08/19 01:43

Seleção chega ao Japão para fase final de preparação rumo ao Campeonato Mundial de Tóquio 2019

Aclimação acontece na cidade de Hamamatsu no período de 14 a 29 de agosto

A delegação de judô do Brasil desembarcou nesta quarta-feira, 14, no Aeroporto Internacional de Narita, em Tóquio, para a fase final de preparação para o Campeonato Mundial de Judô, que acontecerá na cidade olímpica no período de 25 de agosto a 1º de setembro. Judocas que disputaram os Jogos Pan-Americanos de Lima vieram direto do Peru para o Japão, onde se encontraram com o restante da delegação que veio do Brasil.



A equipe ficará concentrada na cidade de Hamamatsu, a aproximadamente 250 quilômetros de Tóquio, para o período de aclimação ao fuso-horário e últimos treinos antes da estreia na Nippon Budokan.

Hamamatsu abriga a maior colônia de brasileiros no Japão e a prefeitura local, em parceria com a CBJ e com o COB, preparou tudo para que os judocas brasileiros sintam-se, realmente, em casa. A operação servirá ainda como teste para os Jogos Olímpicos, já que a cidade será a base do judô também em 2020.

Na manhã de quinta-feira, 15, noite de quarta no Brasil, a seleção foi ao dojô do Ginásio Yuto para o primeiro treino da semana em solo japonês. A atividade contou com o apoio de judocas locais da Omori Judo Club e também de um time de atletas das categorias de base do Brasil trazidos pela CBJ. A estratégia visa fortalecer o processo de transição e renovação do judô nacional, além de ser um treinamento de luxo para os judocas da seleção júnior (sub-21) que lutarão o Mundial da classe em outubro, no Marrocos.

"Nesta semana os treinos de judô serão priorizados pela manhã e a tarde a gente vai fazer um trabalho técnico ou um trabalho físico. É uma semana mais de lapidação. Fazemos randori, mas com pouca intensidade, buscando corrigir os erros e ajustar os detalhes", explicou a peso médio da seleção feminina Maria Portela (70kg).



**Confederação
Brasileira de Judo**
*Brazilian Judo
Confederation*

Rua Capitão Salomão, 40 - Humaitá
Rio de Janeiro, RJ - CEP: 22271-040

(21) 2463-2692

cbj.com.br

No total, a delegação em Hamamtsu conta com 32 atletas, entre convocados para disputar o Mundial Individual, Por Equipes e atletas para apoio nos treinos. Confira a lista completa abaixo:

Convocados para o Mundial Individual e Equipes

Eric Takabatake (60kg)
Felipe Kitadai (60kg)
Daniel Carginin (66kg)
Eduardo Yudy Santos (81kg)
Rafael Macedo (90kg)
Leonardo Gonçalves (100kg)
Rafael Buzacarini (100kg)
Rafael Silva (+100kg)
David Moura (+100kg)

Larissa Pimenta (52kg)
Eleudis Valentim (52kg)
Rafaela Silva (57kg)
Ketleyn Quadros (63kg)
Alexia Castilhos (63kg)
Maria Portela (70kg)
Mayra Aguiar (78kg)
Maria Suelen Altheman (+78kg)
Beatriz Souza (+78kg)

Convocados apenas para o Mundial Por Equipes

Eduardo Katsuhiko Barbosa (73kg)
Jeferson Santos Junior (73kg)
Tamires Crude (57kg)
Ellen Santana (70kg)

Apoio

Tiago Palmini
Arthur Stein
Samanta Soares
Amanda Arraes
Caio Kiwada
Jonathan Freitas
Gustavo Gomes
Matheus Pereira
Kayo Santos
Edu Lowgan Ramos

Evento: Campeonato Mundial Sub21

Data: 12 a 22 de outubro 2019.

Local: Marrakesh/Marrocos

Participantes:

81 nações

294 Atletas Masculinos

223 Atletas Femininos

517 Total de atletas

Nome	UF	Categoria
Laura Ferreira	SP	-48kg
Natasha Ferreira	PR	-48kg
Larissa Pimenta	SP	-52kg
Maria Taba	MG	-52kg
Ryanne Lima	RS	-63kg
Vitoria Andrade	SP	-57kg
Giovanna Fontes	SP	-78kg
Luiza Cruz	RJ	+78kg
Anna Santos	RJ	+78kg
Renan Torres	SP	-60kg
Michael Marcelino	SP	-66kg
Willian Lima	SP	-66kg
Jeferson Santos Junior	RJ	-73kg
Julio Koda Filho	MG	-73kg
Guilherme Schimidt	MG	-81kg

Marcelo Gomes	SP	-81kg
Igor Morishigue	SP	-90kg
Lucas Lima	SP	-100kg

Comissão Técnica:

Nome	UF	Função
Marcelo Silva	RJ	Chefe delegação
Douglas Vieira	SP	Técnico
José Olivio Jr	SP	Técnico
Andrea Berti Guedes	SP	Técnico
Leonardo Silva	SP	Fisioterapeuta

Programação:

DATA	AÇÃO
12/10	Embarque – São Paulo - Marrocos
13/10	Mapeamento dos principais adversários dos atletas brasileiros pelo ranking mundial sênior; Organização de repouso e alimentação em Madri – Espanha (Conexão de 19 horas).
14/10	Credenciamento técnico; Treinamento de ajustes.
15/10	Pesagem oficial: Masculino -60kg e -66kg Feminino -48kg e 52kg. Congresso Técnico e Sorteio das chaves.

	Análise técnica e tática dos adversários dos atletas brasileiros das categorias pesadas no dia.
16/10	1º dia de Competição Masculino -60kg e -66kg Feminino -48kg e 52kg Pesagem oficial: Masculino -73kg Feminino – 57Kg e -63kg Análise técnica e tática dos adversários dos atletas brasileiros das categorias pesadas no dia.
17/10	2º dia de Competição Masculino -73kg Feminino – 57Kg e -63kg Pesagem oficial: Masculino -81kg e -90Kg Feminino -70kg Análise técnica e tática dos adversários dos atletas brasileiros das categorias pesadas no dia.
18/10	3º dia de Competição Masculino -81kg e -90Kg Feminino -70kg Pesagem oficial: Masculino -100kg e +100kg Feminino -78kg e +78kg Análise técnica e tática dos adversários dos atletas brasileiros das categorias pesadas no dia.

19/10	<p>4º dia de Competição</p> <p>Masculino -100kg e +100kg</p> <p>Feminino -78kg e +78kg</p> <p>Pesagem oficial:</p> <p>Equipes mistas</p> <p>Análise técnica e tática dos adversários dos atletas brasileiros das categorias pesadas no dia.</p>
20/10	<p>5º dia de competição</p> <p>Equipe mista</p> <p>Organização do retorno ao Brasil.</p>
21/10	<p>Análise dos principais adversários dos atletas brasileiros pelo ranking mundial sênior e perspectivas de transição;</p> <p>Organização de repouso e alimentação em Madri – Espanha (Conexão de 19 horas).</p>

Nações Participantes:

#	Nações	Masc	Fem	
1)	Algeria (ALG)	6	4	[AJU]
2)	Argentina (ARG)	5	1	[PJC]
3)	Armenia (ARM)	4	0	[EJU]
4)	Australia (AUS)	2	2	[OJU]
5)	Austria (AUT)	3	3	[EJU]
6)	Azerbaijan (AZE)	9	2	[EJU]
7)	Belarus (BLR)	6	1	[EJU]
8)	Belgium (BEL)	3	1	[EJU]
9)	Bosnia-Herzegovina (BIH)	3	0	[EJU]

10)	Brazil (BRA)	9	9	[PJC]
11)	Bulgaria (BUL)	3	0	[EJU]
12)	Cameroon (CMR)	1	1	[AJU]
13)	Canada (CAN)	5	4	[PJC]
14)	Cap Verde (CPV)	1	2	[AJU]
15)	Chile (CHI)	3	0	[PJC]
16)	China (CHN)	7	7	[JUA]
17)	Chinese Taipei (TPE)	1	5	[JUA]
18)	Colombia (COL)	1	2	[PJC]
19)	Croatia (CRO)	1	4	[EJU]
20)	Cyprus (CYP)	3	1	[EJU]
21)	Czech Republic (CZE)	4	2	[EJU]
22)	Democratic Peoples Republic of Korea (PRK)	1	3	[JUA]
23)	Denmark (DEN)	2	0	[EJU]
24)	Dominican Republic (DOM)	1	0	[PJC]
25)	Ecuador (ECU)	1	1	[PJC]
26)	Egypt (EGY)	9	1	[AJU]
27)	Estonia (EST)	1	1	[EJU]
28)	Finland (FIN)	3	0	[EJU]
29)	France (FRA)	8	9	[EJU]
30)	Georgia (GEO)	9	3	[EJU]
31)	Germany (GER)	6	9	[EJU]
32)	Ghana (GHA)	1	0	[AJU]
33)	Great Britain (GBR)	3	4	[EJU]
34)	Greece (GRE)	2	0	[EJU]
35)	Hong Kong, China (HKG)	2	2	[JUA]
36)	Hungary (HUN)	9	5	[EJU]

37)	International Judo Federation (IJF)	0	1	[]
38)	Ireland (IRL)	1	0	[EJU]
39)	Italy (ITA)	9	6	[EJU]
40)	Japan (JPN)	9	9	[JUA]
41)	Jordan (JOR)	2	1	[JUA]
42)	Kazakhstan (KAZ)	9	8	[JUA]
43)	Korea, South (KOR)	8	8	[JUA]
44)	Kosovo (KOS)	1	2	[EJU]
45)	Kyrgyzstan (KGZ)	3	0	[JUA]
46)	Latvia (LAT)	3	0	[EJU]
47)	Lebanon (LBN)	2	0	[JUA]
48)	Lithuania (LTU)	1	3	[EJU]
49)	Luxembourg (LUX)	1	0	[EJU]
50)	Macedonia (MKD)	1	0	[EJU]
51)	Malawi (MAW)	2	0	[AJU]
52)	Malaysia (MAS)	0	1	[JUA]
53)	Mexico (MEX)	5	1	[PJC]
54)	Moldova (MDA)	5	0	[EJU]
55)	Monaco (MON)	1	0	[EJU]
56)	Mongolia (MGL)	7	8	[JUA]
57)	Morocco (MAR)	13	12	[AJU]
58)	Mozambique (MOZ)	1	1	[AJU]
59)	Nepal (NEP)	0	2	[JUA]
60)	Netherlands (NED)	1	7	[EJU]
61)	Niger (NIG)	2	1	[AJU]
62)	Peru (PER)	1	3	[PJC]
63)	Poland (POL)	3	2	[EJU]

64)	Portugal (POR)	5	5	[EJU]
65)	Romania (ROU)	3	1	[EJU]
66)	Russia (RUS)	9	9	[EJU]
67)	Senegal (SEN)	0	3	[AJU]
68)	Serbia (SRB)	2	4	[EJU]
69)	Slovakia (SVK)	2	0	[EJU]
70)	Slovenia (SLO)	1	5	[EJU]
71)	South Africa (RSA)	0	2	[AJU]
72)	Spain (ESP)	2	2	[EJU]
73)	Switzerland (SUI)	3	2	[EJU]
74)	Tajikistan (TJK)	6	0	[JUA]
75)	Turkey (TUR)	5	3	[EJU]
76)	Turkmenistan (TKM)	4	2	[JUA]
77)	Ukraine (UKR)	5	3	[EJU]
78)	United States of America (USA)	9	7	[PJC]
79)	Uzbekistan (UZB)	8	7	[JUA]
80)	Venezuela (VEN)	1	2	[PJC]
81)	Zimbabwe (ZIM)	0	1	[AJU]
Total		294	223	517

Planejamento:

Na fase de planejamento, coube a comissão técnica e gestão a composição da equipe, sobre as vagas remanescentes da classificação direta devido ao regramento da CBJ. Além de promover debates sobre o estado de desempenho e condições de saúde dos atletas convocados, bem como organizar o sistema de análise técnica e tática em conformidade com cada treinador

Analisar a competição sobre a ótica da transição de equipes da base para o sênior, mapeando os potenciais e déficits da equipe nacional, assim como das principais adversárias.

Atividades pré-competição:

No dia 13, devido a escala com grande período de tempo, foi necessário promover ações para a alimentação e repouso dos atletas que lutariam nos primeiros dias. Para tal, foi realizada uma checagem no aeroporto de Madri e tomadas medidas para minimizar o desconforto dos atletas.

No dia 14 foi realizado o credenciamento técnico, e promovido um treinamento de ajustes pelos treinadores Douglas Vieira e José Olívio. Foi realizada uma reunião com a Comissão Técnica para acordos da logística da competição. No período houve uma reunião geral com os atletas para direcionamentos relacionados a competição.

No dia 15 aconteceu o congresso técnico e sorteio das chaves, permitindo direcionamentos e andamento da competição como as análises técnico-táticas dos adversários dos atletas brasileiros.

Todas as noites após a pesagem foram realizadas as análises técnico-táticas dos adversários dos atletas brasileiros que iriam lutar no outro dia. As informações levantadas pelo auxiliar eram informadas aos treinadores de cada sexo e discutida com os atletas quando estes solicitavam. Cabe ressaltar que foi respeitada a dinâmica dos atletas, ou seja, as informações eram levantadas pelo treinador e apresentadas apenas nos aspectos que os atletas consideravam importantes, e quando consideravam necessários.

Competição:

Na competição específica, a equipe técnica conduziu a parte inicial do aquecimento no tatame das disputas, enquanto o reaquecimento era realizado no setor específico. Devido a logística da competição e composição da equipe técnica, coube aos técnicos atenderem as demandas de ambas as equipes. Quando o treinador principal estava envolvido em uma disputa, coube a todos: orientar os atletas, conforme padrão, tomar nota dos aspectos técnicos e táticos e informar ao técnico principal e ao atleta.

O nível técnico da competição foi muito elevado, com diversas nações tradicionais compondo as chaves com inúmeros atletas. De maneira geral, 517 atletas estiveram competindo, sendo 294 masculinos e 223 femininos, com um total de 81 países. O Brasil contou com 18 atletas (9 masculinos e 9 femininos), conquistando a 5ª colocação no quadro geral de medalhas, contabilizando 1 medalha de ouro e 3 medalhas de bronze, além de 2 quintos e 2 sétimos colocados (Quadro Geral de Medalhas).

Resultado Individual:

Nome	UF	Categoria	Classificação
Willian Lima	SP	-66kg	Ouro

Nome	UF	Categoria	Classificação
Larissa Pimenta	SP	-52kg	Bronze
Michael Marcelino	SP	-66kg	Bronze
Guilherme Schimidt	MG	-81kg	Bronze

Nome	UF	Categoria	Classificação
Maria Taba	MG	-52kg	5º colocado
Jeferson Santos Junior	RJ	-73kg	5º colocado

Nome	UF	Categoria	Classificação
Vitoria Andrade	SP	-57kg	7º colocado
Igor Morishigue	SP	-90kg	7º colocado

Resultado Geral:

	Nações	1º lugar	2º lugar	3º lugar	5º lugar	7º lugar
1	Japan (JPN)	6	2	3	2	0
2	Georgia (GEO)	3	1	1	1	0
3	Russia (RUS)	1	3	0	2	2
4	Hungary (HUN)	1	1	2	0	0
5	Brazil (BRA)	1	0	3	2	2
6	Mongolia (MGL)	1	0	0	0	2
7	Tajikistan (TJK)	1	0	0	0	0
8	Germany (GER)	0	1	3	2	3
9	France (FRA)	0	1	2	2	0
10	Korea, South (KOR)	0	1	2	1	1
10	Netherlands (NED)	0	1	2	1	1
12	Azerbaijan (AZE)	0	1	1	1	0
13	Serbia (SRB)	0	1	1	0	0
14	Chinese Taipei (TPE)	0	1	0	0	0
15	Turkey (TUR)	0	0	2	2	0

16	Italy (ITA)	0	0	2	1	1
17	Portugal (POR)	0	0	1	0	1
17	Democratic Peoples Republic of Korea (PRK)	0	0	1	0	1
19	Kosovo (KOS)	0	0	1	0	0
19	Moldova (MDA)	0	0	1	0	0

Mundial por equipes:

Brasil 1 X 4 Geórgia - Quartas De Final

- Lucas Lima estreou com revés para Gela Zaalishvili, por ippon.
- A Geórgia ampliou com Eteri Liparteliani, que conseguiu vencer Vitória Andrade por ippon.
- Jeferson Santos Junior descontou para o Brasil com vitória sobre Giorgi Tutashvili, com um estrangulamento (ippon).
- Ryanne Lima acabou sofrendo revés para Mariam Tchanturia na quarta luta do Brasil.
- A Geórgia fechou o placar com Lasha Bekauri, que conseguiu um ippon sobre Guilherme Schimidt.

Brasil 4 X 1 China – Repescagem

- Vitória Andrade venceu Nan Wang por ippon na primeira luta da repescagem.
- Jeferson Santos Junior ampliou para o Brasil com imobilização sobre Jinhang Li.
- A China descontou com Yingying Feng, que conseguiu ippon sobre Ryanne Lima.
- No quarto duelo, Guilherme Schimidt superou Shuo Li por ippon.
- Anna Belém dos Santos fechou o placar para o judô brasileiro, com vitória sobre Xinmiao Zhao por ippon.

Brasil 2 X 4 França - Bronze

- Na primeira luta, Jeferson Santos Junior sofreu ippon de Israil Dakayev e abriu o placar para a França.
- Morgane Fereol ampliou para a seleção francesa com um ippon sobre Ryanne Lima.
- Francis Damier conseguiu um ippon sobre Guilherme Schimidt na terceira luta.
- Anna Belém dos Santos venceu Tahina Durand por ippon e descontou para o Brasil.
- Lucas Lima conseguiu o segundo ponto do judô brasileiro com ippon sobre Tanou Keita.
- Ophelie Vellozzi superou Vitória Andrade nas punições e fez quatro a dois para a França, que ficou com o bronze

Pós-competição:

No pós competição de cada dia, devido ao processo de transição, foram levantados os seguintes dados de cada categoria de peso:

- Posição no ranking Junior do atleta brasileiro;
- Posição no ranking sênior do atleta brasileiro;
- Classificação final do atleta brasileiro;
- Posição no ranking Junior do atleta que competiu contra brasileiro;
- Posição no ranking sênior do atleta que competiu contra brasileiro;
- Classificação final do atleta que competiu contra o brasileiro;
- Posição no ranking Júnior do atleta medalhista;
- Posição no ranking Sênior do atleta medalhista;
- Estratificação do ranking sênior de todos os atletas analisados em:

- Top 10,
- Top 32 (World Masters),
- Top 50;
- Top 100;
- Maior que a centésima posição;

- Estratificação dos atletas seniores dos países com atletas analisados em:

- Top 10,
- Top 32 (World Masters),
- Top 50.

Foi emitida uma observação sobre cada categoria de peso analisada separadamente.

Análise por Categoria de Peso:

- 48 Kg o Brasil foi representado por duas atletas, ambas com resultado prévio em competições internacionais da classe Júnior, no entanto, não obtiveram sucesso nesta competição. Cabe destacar que a categoria contou com duas medalhistas que estão classificadas entre as 32 melhores do mundo para o World Masters e todas as medalhistas com experiência em ranking sênior. É uma categoria que necessita ser desenvolvida tendo em vista que não há brasileiros entre os 10 melhores do mundo, embora existam 2 classificados para o world Masters.

- 52 Kg o Brasil foi representado por duas atletas. Uma atleta com resultado prévio em competições internacionais da classe Júnior e Sênior, terminou na terceira colocação enquanto. A outra atleta foi quinta colocada. A categoria contou com duas medalhistas que estão classificadas entre as 32 melhores do mundo para o World Masters e todas as

medalhistas com experiência em ranking sênior. A atleta Júnior medalhista é atualmente a melhor brasileira no ranking mundial ocupando a 13ª posição.

- 57 Kg o Brasil foi representado por uma atleta com resultado prévio em competições internacionais da classe Júnior. A atleta não conseguiu evoluir na competição, sendo derrotada nas oitavas de final por outra atleta medalhista. Duas medalhistas desta categoria estão entre as 32 melhores do mundo no ranking sênior e as outras duas medalhistas são top 100. É uma categoria que merece atenção no que tange a transição, tendo em vista que apenas uma atleta brasileira está entre as 100 melhores do mundo. Embora seja a atual campeã olímpica, demonstra a necessidade de renovação para futuros ciclos olímpicos.

- 63 Kg o Brasil foi representado por uma atleta sem resultado prévio em competições internacionais da classe Júnior. A atleta não conseguiu evoluir na competição, sendo derrotada na primeira rodada. Três medalhistas desta categoria estão entre as 100 melhores do mundo no ranking sênior e uma não é ranqueada. A categoria demonstra a necessidade urgente de trabalho de transição, tendo em vista que mesmo estando em uma competição de nível inferior as demais categorias do feminino, o desempenho do país ficou distante. O Brasil não tem atletas top 10, embora tenha duas classificadas para o World Masters.

- 78 Kg o Brasil foi representado por uma atleta com resultado prévio em competições internacionais da classe Júnior. A atleta não conseguiu evoluir na competição, sendo derrotada na primeira rodada. Todas as medalhistas desta categoria estão entre as 100 melhores do mundo no ranking sênior, sendo duas top 50 e uma número 18 do mundo. A categoria demonstra a necessidade de transição. Embora tenha resultados constantes com a Atleta Mayra Aguiar, há apenas mais uma atleta rankeada entre as 50 melhores. Ao

observar os outros países avaliados verifica-se um número maior de atletas entre as 50 melhores, com exceção de Portugal.

+78 Kg o Brasil foi representado por duas atletas, ambas com resultado prévio em competições internacionais da classe Cadete e Júnior, ambas derrotadas na primeira rodada, porém, pela campeã e pela atleta número 59 do sênior. A categoria contou com uma medalhista que está classificada entre as 32 melhores do mundo para o World Masters e todas as medalhistas com experiência em ranking sênior. O Brasil é consistente no peso com duas atletas classificadas entre as 10 melhores do mundo, no entanto, é necessário haver outras atletas posicionadas entre as 100 melhores para promover uma transição mais suave nos próximos ciclos.

- 60 Kg o Brasil foi representado por um atleta com resultado prévio em competições internacionais da classe Júnior e Sênior. O atleta não conseguiu evoluir na competição, sendo derrotada na primeira rodada. Todos os medalhistas desta categoria estão entre as 100 melhores do mundo no ranking sênior.

Embora o Brasil tenha 4 atletas ranqueados entre os 50 melhores do mundo, o último resultado em nível mundial foi em 2012. Neste sentido, cabe atenção especial na transição, tendo em vista que no masculino é necessário mais tempo para atingir a faixa etária ideal de medalhistas olímpicos.

- 66 Kg o Brasil foi representado por dois atletas, ambos com resultado prévio em competições internacionais da classe Júnior e Sênior. O Brasil terminou com 1 ouro e 1 bronze, sendo a única derrota para um próprio brasileiro. A categoria contou com duas medalhistas que estão classificadas entre as 32 melhores do mundo para o World Masters e todos os medalhistas com experiência em ranking sênior. Esta categoria tem ampla representação brasileira em Campeonatos Mundiais da Base, sendo medalhistas

constantes de 2015, no entanto, o último resultado Sênior foi em 2010. Neste sentido, o trabalho de transição aumentará a concorrência interna promovendo maior desenvolvimento olímpico da categoria.

- 73 Kg o Brasil foi representado por dois atletas, ambos sem resultado prévio em competições internacionais da classe Júnior e Sênior. Um atleta foi eliminado na primeira rodada e um atleta 5º colocado. A categoria contou com 2 medalhistas que estão classificadas entre as 32 melhores do mundo para o World Masters, um top 50 e todos os medalhistas com experiência em ranking Sênior. Esta categoria apresenta defasagem em relação a renovação e transição, tendo em vista que não há atletas no World Masters. Uma observação particular é que o atleta brasileiro fez boa competição, no entanto, teve dificuldades perante os melhores ranqueados, sendo necessário maior experiência internacional.

- 81 Kg o Brasil foi representado por dois atletas, ambos atletas com resultado prévio em competições internacionais da base e um deles com resultados atuais e no sênior. Um atleta foi eliminado na terceira rodada e um atleta 3º colocado. A categoria contou com 1 medalhista que está classificado entre as 32 melhores do mundo para o World Masters, e três top100. Esta categoria apresenta defasagem em relação a renovação e transição, tendo em vista que há 1 atleta no World Masters e mais nenhum localizado entre os 50 melhores do mundo. Ambos os atletas desta categoria apresentam perspectiva de desenvolvimento para o adulto.

- 90 Kg o Brasil foi representado por um atleta com resultado prévio em competições internacionais da classe Júnior, que neste evento terminou na sétima posição. Todos os medalhistas desta categoria estão entre as 100 melhores do mundo no ranking Sênior e dois atletas do bloco final estão entre os 50 melhores do mundo. O Brasil tem um atleta no

World Masters e um entre os 50 a categoria não tem resultados em nível mundial a mais de 10 anos, sendo necessário um desenvolvimento sistematizado para a mesma.

- 100 Kg o Brasil foi representado por um atleta com resultado prévio em competições internacionais da classe Júnior, porém, este atleta não conseguiu evoluir na competição, sendo derrotado na primeira rodada. Todos os medalhistas desta categoria estão entre as 100 melhores do mundo no ranking sênior. O Brasil conta com 2 atletas ranqueados entre os 32 melhores do mundo, o último resultado em nível mundial foi em 2007. Neste sentido, cabe atenção especial na transição, tendo em vista que no masculino é necessário mais tempo para atingir a faixa etária ideal de medalhistas olímpicos.

Comentários:

O convênio com a Secretaria Nacional de Esporte de Alto Rendimento, Secretaria Especial do Esporte, do Ministério da Cidadania, foi de fundamental importância para que a equipe sub21 pudesse participar do Campeonato Mundial Sub21, principal evento da categoria, no qual grande parte dos atletas já participam com destaque das competições da classe Sênior. Outro fator de destaque é que os pontos obtidos neste evento são computados para o Ranking Internacional da classe sênior, desta forma, sendo importante para a transição dos atletas sub21 para a classe Sênior.

O nível técnico da competição foi muito elevado, com diversas nações tradicionais compondo as chaves com inúmeros atletas. De maneira geral, 517 atletas estiveram competindo, sendo 294 masculinos e 223 femininos, com um total de 81 países. O Brasil contou com 18 atletas (9 masculinos e 9 femininos), conquistando a 5ª colocação no quadro geral de medalhas, contabilizando 1 medalha de ouro e 3 medalhas de bronze, além de 2 quintos e 2 sétimos colocados.

Na disputa por equipes o Brasil terminou na 5ª colocação, após ser derrotada pela França na disputa pelo Bronze.

Com o resultado do Campeonato Mundial sub21 alguns atletas entraram diretamente na briga por uma vaga para Tóquio 2020, como por exemplo: Larissa Pimenta 52kg, Willian Lima 66kg, Guilherme Schimidt 81kg.

É de fundamental importância dar sequência ao planejamento visando a preparação dos atletas que continuam na classe sub21 em 2020 e proporcionar uma boa transição aos atletas que já competirão na classe Sênior.

Fotos e Mídias:





**Confederação
Brasileira de Judô**
Brazilian Judo
Confederation

Rua Capitão Salomão, 40 - Humaitá
Rio de Janeiro, RJ - CEP: 22271-040

(21) 2463-2692

cbj.com.br



<https://cbj.com.br/pt/galerias/noticias/selecao-junior-fecha-mundial-individual-com-quatro-medalhas-e-coloca-brasil-em-quinto-no-quadro-geral/>

19/10/19 21:11

Seleção Júnior fecha Mundial Individual com quatro medalhas e coloca Brasil em quinto no quadro geral

Willian Lima (66kg) foi campeão, enquanto Michael Marcelino (66kg), Guilherme Schimidt (81kg) e Larissa Pimenta (52kg) ficaram com bronze no Mundial Sub-21 de Marraquexe. Competição por equipes mistas é neste domingo, 20

As quatro medalhas conquistadas por judocas brasileiros no Campeonato Mundial Júnior de Marraquexe, no Marrocos, colocaram o Brasil entre as cinco maiores potências do mundo na classe Sub-21. A competição individual acabou neste sábado, 19, e o Brasil ficou atrás apenas de Japão, Geórgia, Rússia e Hungria no quadro final de medalhas.

[Clique aqui e veja](#) os resultados finais e o quadro completo de Marraquexe 2019

Os pódios brasileiros vieram com o campeão Willian Lima (66kg) e os medalhistas de bronze Michael Marcelino (66kg), Guilherme Schimidt (81kg) e Larissa Pimenta (52kg).



A competição por equipes mistas será neste domingo, 20, e a equipe brasileira enfrentará, já nas quartas-de-final, o vencedor do confronto entre Geórgia e Marrocos.

Neste sábado, o país teve quatro representantes no tatami de Marraquexe que saíram sem medalhas. O sorteio colocou no caminho dos brasileiros logo na primeira luta adversários duros. Lucas Lima (100kg), Giovana Fontes (78kg) e Luiza Cruz (+78kg) perderam para medalhistas, enquanto a jovem Anna Belém dos Santos, de 17 anos, campeã mundial juvenil há poucas semanas, perdeu para francesa que terminou em quinto lugar.

Lucas caiu para o húngaro Zsombor Veg, que ficou com um dos bronzes da categoria; Giovana perdeu para a portuguesa Patrícia Sampaio, que foi bronze em Marraquexe e quinto no Mundial Sênior ao perder a disputa de bronze para Mayra Aguiar; Luiza não passou pela japonesa Ruri Takahashi, que ficou com o ouro; e Belém parou na francesa Lea Fontaine, que chegou à semifinal e perdeu o bronze para Tahina Durand, também da França.

O resultado individual do Brasil no Mundial Júnior em 2019 mostra uma evolução do judô brasileiro nessa classe em relação aos últimos dois mundiais deste ciclo olímpico. Em 2017, o país teve um ouro (Daniel Cargnin) e um bronze (Beatriz Souza) e, em 2018, foram duas pratas (Michael Marcelino e Beatriz Souza) e dois bronzes (Renan Torres e Amanda Arraes). Em 2019, a seleção fechou as disputas individuais com um ouro e três bronzes, e ainda pode voltar ao pódio na disputa por equipes tentando igualar, em número de medalhas totais, a campanha de 2018, quando o Brasil foi vice-campeão mundial júnior por equipes. A delegação brasileira contou com o investimento da Secretaria Nacional de Esporte de Alto Rendimento, da Secretaria Nacional do Esporte, do Ministério da Cidadania, por meio do convênio 880717/2018.

<https://cbj.com.br/pt/galerias/noticias/willian-lima-66kg-e-campeao-mundial-junior-em-marraquexe-marcelino-66kg-e-pimenta-52kg-ficam-com-bronze/>

16/10/19 08:57

Willian Lima (66kg) é campeão mundial Júnior em Marraquexe; Marcelino (66kg) e Pimenta (52kg) ficam com bronze

Brasileiro derrotou japonês na final do meio-leve masculino em dia de dobradinhas para o Brasil

Uma semana após conquistar uma medalha de bronze no Grand Slam de Brasília, o brasileiro Willian Lima subiu ao pódio novamente e, dessa vez, para sagrar-se campeão mundial júnior, nesta quarta-feira, 16. Implacável, ele venceu quatro adversários nas preliminares e derrotou o japonês Takeshi Takeoka na grande final do meio-leve masculino (66kg) no Campeonato Mundial Sub-21 que começou hoje, em Marraquexe, no Marrocos.

É o terceiro ano consecutivo que o Brasil tem um finalista nessa categoria no Mundial Júnior. Em 2017, Daniel Cargnin foi campeão e, em 2018, Michael Marcelino ficou com a prata. Neste ano, o desempenho foi ainda melhor, com o ouro de Willian e um bronze para Marcelino garantindo a dobradinha brasileira no pódio do 66kg.



No meio-leve feminino (52kg), as judocas brasileiras também brilharam e se enfrentaram na disputa por uma das medalhas de bronze. Larissa Pimenta, que foi prata em Brasília há uma semana, conseguiu três punições contra Maria Taba e conquistou sua primeira medalha em Mundial Júnior justamente em seu último ano nas categorias de base.

PATROCINADORES

PATROCINADOR OFICIAL

FORNECEDOR OFICIAL

APOIO

PARCEIROS DE MÍDIA



<https://cbj.com.br/pt/galerias/noticias/guilherme-schmidt-81kg-fatura-o-bronze-no-terceiro-dia-do-mundial-junior-em-marraquexe/>

18/10/19 13:56

Guilherme Schmidt (81kg) fatura o bronze no terceiro dia do Mundial Júnior, em Marraquexe

Vitória sobre Kenny Komi Bedel (ITA) veio no golden score; Igor Morishigue (90kg) terminou em sétimo e Marcelo Gomes ficou nas oitavas

O judô verde e amarelo segue colhendo frutos no Mundial Júnior, em Marraquexe. No terceiro dia da competição, Guilherme Schmidt (81kg), Marcelo Gomes (81kg) e Igor Morishigue (90kg) representaram o país, com destaque para Schmidt e Morishigue, que chegaram ao bloco final. Guilherme faturou o bronze com um waza-ari sobre Kenny Komi Bedel (ITA), enquanto Morishigue parou na repescagem diante do alemão Louis Mai, que terminou com o bronze da competição.

É a quarta medalha do país no Mundial. Antes, Willian Lima (66kg) foi ouro, e Larissa Pimenta (52kg) e Michael Marcelino (66kg) ficaram com o bronze.

Depois do Grand Slam de Brasília, onde fez sua estreia e terminou em sétimo, Guilherme Schmidt partiu para o seu segundo Mundial Júnior e venceu os três primeiros confrontos por ippon, contra Simon Gautschi (SUI), Mikulas Mesko (CZE) e Damian Troianschi (POR), com destaque para o último duelo, que finalizou com uma chave de braço.

Na semifinal, o georgiano Vladimir Akhalkatsi, número 17 do mundo no ranking da classe, conseguiu um ippon e avançou para a final, sendo campeão do torneio logo em seguida.

Schmidt seguiu para a disputa do bronze contra o italiano Kenny Komi Bedel, controlou a luta, aplicando dois shidos no adversário e, no golden score, conseguiu um belo golpe para marcar o waza-ari que garantiu o terceiro lugar no Mundial Júnior, melhor resultado do judoca nessa competição.

Após o pódio, ele comemorou bastante o resultado e reconheceu o apoio daqueles que o ajudaram a chegar à primeira medalha em Mundiais, aos 19 anos.

"Estou muito feliz por essa conquista. Queria agradecer a CBJ pela confiança em ter me convocado, meu clube Minas Tênis Clube por toda estrutura, sensei Luciano Corrêa, sensei Fulvio Miyata e a minha mãe, que está sempre me acompanhando e torcendo. Essa medalha é de vocês", disse.

Já Igor Morishigue, estreante em Mundiais Sub-21, chegou como cabeça de chave e encarou o ucraniano Vadim Velkov, na primeira luta, vencendo o combate nas punições (shido).

Nas oitavas, fez luta dura contra Ivan Dubina (BLR), que saiu na frente com menos de dez segundos com um waza-ari. Morishigue conseguiu controlar o embate, aproveitou as oportunidades e resolveu a luta com dois waza-aris (ippon), avançando para as quartas de final.

Em mais um duelo Brasil x Itália no Mundial Júnior, Morishigue encarou Gennaro Pirelli. O brasileiro fez luta dura contra o italiano, mas Pirelli conseguiu forçar três penalidades em Igor e avançou à semifinal.

No confronto da repescagem, o brasileiro teve como adversário o alemão Louis Mai. Logo no início, Mai forçou a luta e conseguiu um waza-ari com menos de um minuto. Em seguida, finalizou a luta com mais um waza-ari, avançando para a disputa do terceiro lugar, onde faturou o bronze. Morishigue encerrou sua participação em sétimo lugar no Mundial.



<https://cbj.com.br/pt/galerias/noticias/brasil-termina-em-quinto-lugar-no-mundial-por-equipas-mistas-sub-21-em-mararquexe/>

20/10/19 14:26

Brasil termina em quinto lugar no Mundial por Equipes Mistas Sub-21, em Mararquexe

Seleção brasileira sofreu revés na estreia para a Geórgia e acabou sendo superada pela França na disputa do bronze

Depois de conquistar quatro medalhas nas chaves individuais do Mundial Sub-21 de Marraquexe, a seleção brasileira de judô voltou ao tatami do Marrocos neste domingo para a disputa por equipes mistas da competição. No torneio, o país terminou em quinto lugar, após ser superado pela França, na luta pelo bronze.



BRASIL 2 X 4 FRANÇA - BRONZE

Na primeira luta, Jeferson Santos Junior sofreu ippon de Israil Dakayev e abriu o placar para a França.

Morgane Fereol ampliou para a seleção francesa com um ippon sobre Ryanne Lima.

Francis Damier conseguiu um ippon sobre Guilherme Schimidt na terceira luta.

Anna Belém dos Santos venceu Tahina Durand por ippon e descontou para o Brasil.

Lucas Lima conseguiu o segundo ponto do judô brasileiro com ippon sobre Tanou Keita.

Ophelie Vellozzi superou Vitória Andrade nas punições e fez quatro a dois para a França, que ficou com o bronze.

BRASIL 4 X 1 CHINA - REPESCAGEM

Vitória Andrade venceu Nan Wang por ippon na primeira luta da repescagem.

Jeferson Santos Junior ampliou para o Brasil com imobilização sobre Jinhang Li.

A China descontou com Yingying Feng, que conseguiu ippon sobre Ryanne Lima.

No quarto duelo, Guilherme Schimidt superou Shuo Li por ippon.

Anna Belém dos Santos fechou o placar para o judô brasileiro, com vitória sobre Xínmiao Zhao por ippon.

BRASIL 1 X 4 MONGÓLIA - QUARTAS DE FINAL

Lucas Lima estreou com revés para Gela Zaalishvili, por ippon.

A Geórgia ampliou com Eteri Liparteliani, que conseguiu vencer Vitória Andrade por ippon.

Jeferson Santos Junior descontou para o Brasil com vitória sobre Giorgi Tutashvili, com um estrangulamento (ippon).

Ryanne Lima acabou sofrendo revés para Mariam Tchanturia na quarta luta do Brasil.

A Geórgia fechou o placar com Lasha Bekauri, que conseguiu um ippon sobre Guilherme Schimidt.

<https://cbj.com.br/pt/galerias/noticias/sorteio-das-chaves-define-confrontos-iniciais-do-judo-brasileiro-no-mundial-junior-em-marrakesh/>

15/10/19 10:36

Sorteio das chaves define confrontos iniciais do judô brasileiro no Mundial Júnior, em Marrakesh

Competição da classe Sub-21 começa nesta quarta, 16, e vai até domingo, 20, no Marrocos

Os 18 atletas que irão representar o judô brasileiro no Campeonato Mundial Júnior de Marrakesh conheceram nesta terça, 15, o caminho para o pódio do campeonato mais importante da classe, que começa a ser disputado a partir desta quarta-feira, 16.

A comissão técnica das categorias de base da CBJ esteve presente no sorteio realizado nesta manhã, que definiu as chaves das 14 categorias em disputa no Marrocos. O primeiro dia começa com os atletas dos pesos Ligeiro e Meio-Leve.

Sete judocas em ação no primeiro dia

Laura Ferreira (48kg), Natasha Ferreira (48kg), Larissa Pimenta (52kg), Maria Taba (52kg), Renan Torres (60kg), Michael Marcelino (66kg) e Willian Lima (66kg) serão os representantes do Brasil na estreia do Mundial Júnior.

Laura estreia contra Mbene Mboup (SEN); Natasha enfrenta Maroua Elalami Elidrissi (MAR); Larissa encara Marie Celine Baba Matia (CMR); e Maria Taba duela contra Yoonjin Jang (KOR). Entre os homens, Renan Torres fará sua primeira luta contra Bilal Almansour (JOR) ou Sukhbat Byambasuren (MGL); Michael Marcelino pega o vencedor de Adam Batsiev (SUI) e Luka Kapanadze (GEO); e Willian Lima luta contra Paul Jouel Alima Fouda (CMR) ou Ka Yau Leon Taylor Chow (HKG).

As preliminares começam às 5h, enquanto as disputas de medalhas começam a partir de 12h, horário de Brasília, e podem ser acompanhadas no site live.ijf.org ao vivo e gratuitamente.



PATROCINADORES

PATROCINADOR OFICIAL

FORNECEDOR OFICIAL

APOIO

PARCEIROS DE MÍDIA



Evento: Estágio Internacional

Data: 30 de novembro a 06 de novembro.

Local: Perth/Austrália

Participantes:

66 nações

160 Atletas Masculinos

149 Atletas Femininos

309 Total de atletas

Nome	UF	Categoria
Laura Ferreira	SP	-48kg
Vitoria Andrade	SP	-57kg
Ellen Froner Santana	SP	-70kg
Camila Vitoria Ponce	SP	-78kg
Renan Torres	SP	-60kg
Willian Lima	SP	-66kg
Michael Marcelino	SP	-73kg
Lucas Lima	SP	-100kg

Comissão Técnica:

Nome	UF	Função
José Olívio Jr	SP	Técnico

Programação:

DATA	AÇÃO
30/10	Embarque – São Paulo - Austrália
31/10	Mapeamento dos principais adversários dos atletas brasileiros pelo ranking mundial sênior; Escala – África do Sul.
01/11	Chegada a Perth
02/11	Treinamento de ajustes; Pesagem Oficial das categorias Congresso Técnico e Sorteio das chaves Pesagem oficial: Masculino -60kg; -66kg e;73kg Feminino -48kg; 52kg; 57; e 63kg Congresso Técnico e Sorteio das chaves Análise técnica dos adversários dos atletas brasileiros.
03/11	1º dia de Competição Masculino -60kg; -66kg e;73kg Feminino -48kg; 52kg; 57; e 63kg Pesagem oficial: Masculino -81kg; 90kg; -100kg e; +100kg Feminino – 70kg; -78kg e +100kg Análise técnica e tática dos adversários dos atletas brasileiros das categorias pesadas no dia.
04/11	2º dia de Competição Masculino -81kg; 90kg; -100kg e; +100kg Feminino – 70kg; -78kg e +100kg
05/11	Análise dos combates.

	Retorno ao Brasil.
06/11	Escala – África do Sul. Chegada ao Brasil.

Nações Participantes:

Nações		Men	Women	Total
1	Argentina	2	0	2
2	Australia	10	6	16
3	Austria	3	4	7
4	Azerbaijan	4	5	9
5	Barbados	1	0	1
6	Belgium	1	1	2
7	Botswana	1	0	1
8	Brazil	11	10	21
9	Cameroon	0	1	1
10	Canada	1	1	2
11	Chile	1	1	2
12	Chinese Taipei	2	6	8
13	Colombia	1	0	1
14	Croatia	0	2	2
15	Czech Republic	2	0	2
16	Denmark	1	2	3
17	DR Congo	0	1	1
18	Ecuador	1	1	2
19	Estonia	2	0	2
20	Fiji	1	1	2
21	France	5	0	5

22	Gabon	0	1	1
23	Georgia	0	1	1
24	Germany	5	7	12
25	Ghana	1	0	1
26	Great Britain	6	3	9
27	Greece	2	1	3
28	Guam	1	0	1
29	Haiti	1	0	1
30	Hong Kong	2	4	6
31	Hungary	5	2	7
32	Iceland	1	0	1
33	IJF Refugee Team	0	1	1
34	Ireland	4	1	5
35	Israel	3	3	6
36	Italy	1	3	4
37	Jamaica	0	1	1
38	Jordan	2	1	3
39	Laos	1	0	1
40	Lithuania	0	1	1
41	Luxembourg	1	0	1
42	Mauritius	0	1	1
43	Moldova	3	1	4
44	Morocco	4	4	8
45	Nauru	2	0	2
46	New Zealand	12	7	19
47	Papua New Guinea	0	1	1
48	Philippines	2	0	2

49	Poland	9	10	19
50	Portugal	2	5	7
51	Romania	0	1	1
52	Russia	3	11	14
53	Samoa	3	1	4
54	Saudi Arabia	2	1	3
55	Slovakia	3	0	3
56	Slovenia	3	3	6
57	South Africa	0	1	1
58	Spain	3	9	12
59	Switzerland	3	5	8
60	Thailand	0	2	2
61	Tonga	1	0	1
62	Turkey	6	3	9
63	Ukraine	4	2	6
64	United States	7	9	16
65	Uruguay	1	0	1
66	Vanuatu	1	0	1
Total		160	149	309

Resultado Individual:

Atleta: Renan Torres -60kg

Resultado: eliminado na segunda rodada

Posição no ranking mundial: 101

Luta 1: Vitória sobre Tomer Golomb (Polônia), 20 anos, nº 92 Ranking Mundial (10 de novembro de 2019).

Renan conseguiu controlar o espaço durante a luta, tendo em vista que o atleta polonês era mais baixo, canhoto e forçava a luta em Kenka-yotsu, buscando as técnicas de quadril com a pegada por baixo do braço do brasileiro, como o-goshi e uki-goshi. O brasileiro foi superior o tempo todo, não permitindo a aproximação de Golomb, pontuando em 2 waza-ari com morote-seoi para a direita.

Luta 2: Derrota para Moritz Plafky (Alemanha), 23 anos, nº 26 Ranking Mundial (10 de novembro de 2019).

O atleta brasileiro apresentou amplo domínio de kumikata durante toda a luta, esteve ativo e ofensivo durante o tempo regulamentar e golden score, inclusive abrindo vantagens de punição perante o adversário. Embora com vantagem e após realizar duas sequências de ataques completas que levaram o adversário ao chão, foi surpreendido por um contra-ataque quando aplicou o morote-seoi sendo puxado para trás e sofrendo a pontuação. Renan teve atitude positiva e se apresentou com condição para prosseguir na competição, mostrou condição física e técnica em nível de sênior, mesmo sendo um atleta sub 21.

Atleta: Willian Lima -66kg

Resultado: Elimando na segunda rodada

Posição no ranking mundial: 41

Luta 1: Vitória sobre Nathan Katz (Australia), 24 anos, nº 53 Ranking Mundial (10 de novembro de 2019).

O atleta brasileiro não encontrou dificuldades durante a luta, abrindo duas punições por falta de combatividade. O australiano abriu o jogo e possibilitou Willian pontuar com um Ippon-seoi-nage de waza-ari. O Australiano se expôs mais e acabou sendo contragolpeado pelo brasileiro que alcançou o segundo waza-ari.

Luta 2: Derrota para Baruch Shmailov (Israel), 25 anos, nº 4 Ranking Mundial (10 de novembro de 2019).

O atleta brasileiro conseguiu manter um ritmo de luta muito bom contra o adversário mais experiente, no entanto, foi punido com um shido por falta de combatividade. Após sequências de ataques do israelense, Willian conseguiu encontrar o caminho e se aproximava mais rapidamente do adversário, conseguindo impor sua luta, e levando o adversário a ser advertido. O Brasileiro se apresentava melhor na luta, quando ela foi interrompida para atendimento médico. No retorno e já no Golden score, o brasileiro foi punido mais uma vez por falta de combatividade. Após esta punição fez duas sequências de ataque buscando o empate, no entanto, fez um ataque falso e acabou sendo punido com o terceiro shido.

Atleta: Michael Marcelino -73kg

Resultado: Eliminado na segunda rodada

Posição no ranking mundial: 195

Luta 1: Vitória sobre Fin Brown (Nova Zelândia), 21 anos, nº 172 Ranking Mundial (10 de novembro de 2019).

O adversário não apresentou dificuldades ao atleta brasileiro que dominou o espaço e controlou a distância. Após a primeira punição o Neozelandês arriscou mais e possibilitou a projeção do Michael com um uchimata.

Luta 2: Derrota para Nils Stump (Suíça), 21 anos, nº 33 Ranking Mundial (10 de novembro de 2019).

Primeira competição na categoria 73kg, o atleta brasileiro sentiu a diferença de força, e já na primeira troca de pegadas foi projetado com um uchimata pelo adversário.

Atleta: Lucas Lima -100kg

Resultado: Eliminado na segunda rodada

Posição no ranking mundial: 112

Luta 1: Vitória sobre (Turquia), 19 anos, nº 63 Ranking Mundial (12 de novembro de 2019).

O brasileiro conseguiu controlar bem a distância chegando com os dois apoios e aproveitando a envergadura. O atleta turco quando se encontrou em desvantagem buscou atacar de qualquer maneira e foi surpreendido com um ashi-waza do brasileiro que quase

projetou. Na sequência seguinte o turco buscou uma posição dividida e Lucas projetou com um Harai-goshi de ippon.

Luta 2: Derrota para Aaron Fara (Austria), 22 anos, nº 31 Ranking Mundial (12 de novembro de 2019).

Após estudar o adversário, ele se apresentava com postura de esquerda e com ataques para esquerda, mas surpreendeu o brasileiro na primeira troca de pegadas aplicando um soto-makikomi para a direita e projetando de ippon.

Atleta: Laura Ferreira -48kg

Resultado: Eliminado na primeira rodada

Posição no ranking mundial: 74

Luta 1: Derrota para Francesca Milani (Itália), 26 anos, nº 47 Ranking Mundial (28 de novembro de 2019).

Laura tem biótipo para categoria: canhota, alta com boa envergadura. Conseguiu pontuar de wazari. Após ser punida com o 1º shido, sentiu o ombro relatando perda de força, o que justificou os 2 shidos e sua desclassificação.

Atleta: Vitória Siqueira -57kg

Resultado: Eliminado na segunda rodada

Posição no ranking mundial: 88

Luta 1: Vitória sobre Sabrina Filzmoser (Austria), 39 anos, nº 25 Ranking Mundial (28 de novembro de 2019).

Vitoria antecipou os ataques, não facilitando a transição da adversaria que possui um percentual altíssimo de finalizações por transição. Encaixou dois morote seois, projetando com 2 waza-aris.

Luta 2: Derrota para Mariia Skora (Ucrania), 23 anos, nº 44 Ranking Mundial (28 de novembro de 2019).

Realizou inúmeras entradas. Os golpes saíram todos fora do tempo e desencaixados, sendo penalizados por falsos ataques, assim, desclassificada.

Atleta: Ellen Froner -70kg

Resultado: Eliminado na segunda rodada

Posição no ranking mundial: 43

Luta 1: Vitória sobre Carola Paissoni (Itália), 25 anos, nº 48 Ranking Mundial (28 de novembro de 2019).

Ellen conhecia a adversaria, veio de um confronto recente, com derrota no Grand Slam. A atleta foi projetada de osotomaki, com pontuação de wazari. Não conseguiu impor kumikata, sem movimentação para achar o tempo do golpe. A adversaria antecipou com ataques, tomando o 2º wazari de tai otoshi.

Luta 2: Derrota para Miriam Butkerei (Alemanha), 25 anos, nº 20 Ranking Mundial (28 de novembro de 2019).

Adversaria alta com vantagem na envergadura, dificultando o kumikata. A atleta brasileira arriscou no momento errado sendo contra golpeada. A adversaria foi campeã da categoria.

Atleta: Camila Ponce

Resultado: Eliminado na primeira rodada

Posição no ranking mundial: 94

Luta 1: Derrota para Yahima Ramirez (Portugal), 40 anos, nº 31 Ranking Mundial (28 de novembro de 2019).

Após tomar shido, a atleta se complicou com o kumikata da adversária, mas quando segurava primeiro, conseguia manter uma boa postura, punindo a adversaria por duas vezes. A adversaria projetou, Ponce caiu por cima do ombro, sendo imobilizada, desistindo da luta com lesão.

Desempenho da Equipe Feminina:

Para alguns atletas foram os primeiros contatos com competições Sênior fora do Brasil, o que pode ter pesado para as atletas. Laura necessita de maiores incursões no ambiente do Sênior internacional, pois embora tenha potencial, precisa evoluir em diversos aspectos para conquistar resultados na categoria, dentre estes, estar mais focada e mais acostumada com as adversidades. Por isso, recomendo participações em treinamentos.

Vitoria apresentou dificuldades técnicas e táticas, se limitando a um único tipo de ataque, o que facilita a leitura pelas adversarias, além de não executar luta no solo. Camila precisa melhorar o ritmo e condicionamento geral. Embora tenha aspectos técnicos e

táticos satisfatórios, não consegue tolerar a intensidade das lutas. Ellen, se apresenta mais evoluída, porém, é necessário ações de treinamento e competições para seu amadurecimento.

Desempenho da Equipe Masculina:

Os jovens atletas Renan e Willian se apresentaram bem, porém, errando em virtude da inexperiência e muitas vezes tentando resolver a luta de maneira rápida. Michael necessita se adaptar melhor a categoria de peso para que consiga desempenhar melhor. Lucas Lima venceu o medalhista no Mundial Júnior da mesma categoria que ele, mas não conseguiu evoluir após ser surpreendido.

Os quatro atletas apresentaram potencial de desenvolvimento. Para tal é necessário intercalar competições deste nível – podendo ser considerada forte devido aos atletas presentes e suas respectivas posições no ranking mundial – com competições de menor expressão e treinamentos de campo, ofertando aos atletas mais experiências neste nível de competição.



**Confederação
Brasileira de Judô**
Brazilian Judo
Confederation

Rua Capitão Salomão, 40 - Humaitá
Rio de Janeiro, RJ - CEP: 22271-040

(21) 2463-2692

cbj.com.br

Fotos e Mídias:





**Confederação
Brasileira de Judô**
Brazilian Judo
Confederation

Rua Capitão Salomão, 40 - Humaitá
Rio de Janeiro, RJ - CEP: 22271-040

(21) 2463-2692

cbj.com.br



<https://cbj.com.br/noticias/7127/sele%C3%A7%C3%A3o-disputar%C3%A1-aberto-na-austr%C3%A1lia-que-valer%C3%A1-pontua%C3%A7%C3%A3o-de-grand-prix.html>

29/10/19 11:10

Seleção disputará Aberto na Austrália que valerá pontuação de Grand Prix

Brasil vai com seleção júnior e principal para o Aberto de Perth, neste final de semana

A próxima e longa viagem do judô brasileiro no Circuito Mundial IJF será para a cidade de Perth, na Austrália, nesta semana. Apesar da competição ser uma das etapas de Abertos continentais, Perth terá pontuação de Grand Prix. Ou seja, uma medalha de ouro valerá 700 pontos no ranking mundial e não 100, como é nos outros Abertos do Circuito.

Com tantos pontos em jogo, a CBJ optou por levar parte da seleção principal e também a seleção Júnior (sub-21), com destaque para o campeão mundial Willian Lima (66kg) e para o medalhista de bronze em Marraquexe, Michael Marcelino, que se testará em uma nova categoria, o peso Leve (73kg).



Serão, ao todo, 21 brasileiros em ação neste final de semana. A competição já tem 394 atletas de 77 países pré-inscritos.

A equipe feminina convocada será composta por Laura Ferreira (48kg), Eleudis Valentim (52kg), Vitória Andrade (57kg), Aléxia Castilhos (63kg), Ellen Santana (70kg) e Camila Ponce (78kg).

Para o time masculino, foram convocados, além de Willian (66kg) e Marcelino (73kg), Renan Torres (60kg), Daniel Carginin (66kg), Eduardo Katsuhiko (73kg), Eduardo Yudy (81kg), Victor Penalber (81kg), Rafael Macedo (90kg) e Lucas Lima (100kg).

Completam a equipe outros cinco judocas que se inscreveram no evento por meio processo de adesão: Gabriela Chibana (48kg), Jéssica Lima (57kg), Ketleyn Quadros (63kg), Beatriz Souza (+78kg), Ítalo Carvalho (60kg) e Gustavo Assis (90kg).

PROGRAMAÇÃO

As disputas do Aberto de Perth começam no domingo, 03, para os judocas dos pesos 48kg, 52kg, 57kg, 63kg, 60kg, 66kg e 73kg.

Na segunda-feira, 04, último dia de competição, vão ao tatame do State Netball Centre os atletas dos pesos 70kg, 78kg, +78kg, 81kg, 90kg, 100kg e +100kg.

Esta será uma das últimas etapas da temporada 2019 do Circuito Mundial. De 22 a 24 de novembro haverá o Grand Slam de Osaka, no Japão, e, fechando o ano, os melhores judocas do ranking disputarão o World Masters, em Qingdao, na China, de 12 a 14 de dezembro.

TREINAMENTO DE CAMPO COM A MEDALHISTA OLÍMPICA KETLEYN QUADROS

A medalhista olímpica e campeã do Grand Slam de Brasília 2019, Ketleyn Quadros, foi convidada pela Judo Western Australia, organizadora do Aberto de Perth, para ministrar dois dias de treinamento de campo internacional ao lado do técnico australiano Daniel Kelly.

Ketleyn foi a primeira mulher medalhista olímpica do Brasil em modalidades individuais quando conquistou o bronze em Pequim 2008 e está na corrida pela classificação rumo a Tóquio 2020. No último final de semana, ela foi ao pódio também no Grand Slam de Abu Dhabi, onde conquistou a medalha de bronze do 63kg.

Os interessados em participar podem se inscrever pelo site: <https://www.judowa.org.au/perth2019/perth2019.html>

Evento: Treinamento de Campo Internacional

Data: 07 a 14 de janeiro 2020.

Local: Mittersill/AUT

Participantes:

Feminino

Nome	Categoria	Federação
Laura Louise Nunes Ferreira	48 kg	FPJUDO
Larissa Pimenta	52 kg	FPJUDO
Ketelyn Araujo Nascimento	57 kg	FPJUDO
Maria Eduarda Paiva Mariano Diniz	63 kg	FPJUDO
Ellen Froner Santana	70 kg	FPJUDO
Luana Oliveira de Carvalho	70 kg	FJERJ

Masculino

Renan Ferreira Torres	60 kg	FPJUDO
Willian de Souza e Lima	66 kg	FPJUDO
Michael Vinicius de O. Marcelino	66 kg	FPJUDO
Guilherme César Schimidt	81 kg	FMJ
Jeferson Luiz dos Santos Junior	73 kg	FJERJ
Lucas Antonio Martins Lima	100 kg	FPJUDO

Comissão Técnica:

Nome	UF	Função
José Olívio Jr	SP	Técnico
Floriano Almeida Neto	RJ	Técnico
Marcelo Theotonio Silva	RJ	Chefe delegação
Marcelo Sena Sabaki Oliveira	RJ	Fisioterapeuta

Participaram do treinamento 67 países.

RUS 120 atletas, AUT 107 atletas, GER 102 atletas, NED 67 atletas, FRA 65 atletas, UKT 55 atletas, BRA 52 atletas, além de outros como, JAP, TUR, GEO, ING, EGY, AZE, ITA, POR

Programação:

Mês/Ano		
Dia	Atividade Desenvolvida	Horário
07/jan	Voo Brasil - Espanha	23h10
08/jan	Voo Espanha- Alemanha	18h25
08/jan	Deslocamento Alemanha-Austria	22h
09/jan	Treinamento 1	8h45min
09/jan	Treinamento 2	15h45min
10/jan	Treinamento 3	10h30min
10/jan	Treinamento 4	18h
11/jan	Treinamento 5	8h45min
12/jan	Treinamento 6	10h30min
12/jan	Treinamento 7	18h

13/jan	Treinamento 8	8h45min
13/jan	Reunião com grupo	19h
14/jan	Deslocamento Áustria-Alemanha	8h45
14/jan	Voo Alemanha - Espanha	15h
15/jan	Voo Espanha – Brasil (chegada)	5h

Comentários:

Esta atividade consistiu no Treinamento de Campo Internacional em Mittersill-Áustria – entre os dias 07 e 14 de janeiro de 2020. A ação foi composta em parceria com a seleção brasileira olímpica, proporcionando treinamento de alto nível a 12 atletas considerados como transição – equipes jovens para a equipe olímpica.

Conforme descrito, a ação foi organizada inicialmente com mapeamento das ações que seriam produtivas ao desenvolvimento dos atletas envolvidos. Neste sentido, foram elencados competições e treinamentos de campo que pudessem contribuir com o processo. Em conformidade com a Comissão Técnica da seleção olímpica e das seleções de base do Brasil, assim como em trocas de informações com colegas treinadores e gestores de outros países, esta ação foi considerada essencial como abertura de calendário em 2020.

A mesma dinâmica foi adotada para a montagem da equipe. Partiu-se de uma lista larga de vários atletas potenciais e baseado em aspectos como desempenho atual Júnior, desempenho atual Sênior, potencial de desempenho e avaliações técnicas, foi determinado a escolha dos atletas masculinos e femininos que estariam compondo a equipe.

Os atletas foram acompanhados em todos os treinamentos pelos treinadores, sendo os responsáveis diretos pelo masculino: José Alfredo Olívio Júnior e responsável pelo

feminino Floriano de Almeida. Os treinadores foram responsáveis pelo monitoramento e controle do treinamento e em promover intervenções técnicas com os atletas quando necessário. Para tal fim, eram dados feedbacks imediatos ao longo do treinamento, assim como reuniões em grupo e individuais para os atletas envolvidos. Como controle foi utilizado à quantificação de treinamento e o questionário de controle de estresse.

O objetivo deste treinamento era proporcionar aos atletas a vivência e experiência de treinamento tático com os principais atletas seniores do mundo, possibilitando a evolução técnica dos atletas jovens.

O nível do treinamento estava muito elevado, devido a quantidade de países e atletas gabaritados, visto que em todas as categorias de peso estavam presentes medalhistas olímpicos e mundiais, assim como diversos top 5 do ranking mundial em todas as categorias. A única ausência considerável foi a equipe principal do Japão e Coreia do Sul, pois todas as outras potencias estavam presentes com suas equipes principais.

De acordo com o fisioterapeuta, todos os atletas passaram por avaliações funcionais e anamnese de fisioterapia com o intuito identificar e obter a melhor conduta. Oferecendo assim, uma melhor condição para os treinamentos. Todos os atletas foram atendidos em horários pré-determinados pelo fisioterapeuta.

Apesar da alta demanda de atendimentos, tudo ocorreu de forma organizada, harmoniosa e organizada. Os Fisioterapeutas trabalharam de forma integrada, avaliando, discutindo e tratando os atletas. A marcação de horários e controle dos atendimentos vêm colaborando para o melhor desempenho dos atletas nos treinamentos, dando o suporte necessário a todos. Permitindo, assim, uma melhor eficácia do profissional e melhor desenvolvimento e evolução nos atendimentos.

Considerações Técnicas Finais:

Como forma de monitorar o efeito do treinamento para os atletas foi executada uma reunião individual, na qual o treinador pôde colher informações e impressões dos atletas, assim como lhes proporcionar informações e aos treinadores dos clubes de cada atleta.

Como pontos negativos teve a lesão do atleta Michael Marcelino no primeiro dia de treinamento, o impossibilitando de treinar, mas pode acompanhar as sessões para anotações e análises. Da mesma maneira, o atleta Lucas Lima se lesionou na segunda metade do treinamento, perdendo algumas sessões. Os demais completaram todos os treinos propostos.

A ação foi considerada pelos técnicos muito proveitosa, tanto pela qualidade e intensidade do treino, bem como a oportunidade da nova geração do Judô brasileiro ter contato direto com seus ídolos de todos os países, além de conviver esses dias de maneira intensa com nossos atletas da seleção principal.

Ambos recomendaram aos gestores que este treinamento seja incorporado no calendário todos os anos devido ao alto nível técnico e possibilidade de acompanhar a evolução dos atletas presencialmente.

Fotos e Mídias:

Seleção Brasileira olímpica e transição masculino:



Seleção Brasileira transição masculina:



Instruções no Treinamento de Campo:





**Confederação
Brasileira de Judô**
*Brazilian Judo
Confederation*

Rua Capitão Salomão, 40 - Humaitá
Rio de Janeiro, RJ - CEP: 22271-040

(21) 2463-2692

cbj.com.br





Treinamento:





**Confederação
Brasileira de Judô**
*Brazilian Judo
Confederation*

Rua Capitão Salomão, 40 - Humaitá 
Rio de Janeiro, RJ - CEP: 22271-040

(21) 2463-2692 

cbj.com.br 





**Confederação
Brasileira de Judô**
*Brazilian Judo
Confederation*

Rua Capitão Salomão, 40 - Humaitá
Rio de Janeiro, RJ - CEP: 22271-040

(21) 2463-2692

cbj.com.br



Evento: Grand Prix

Data: 20 a 27 de janeiro 2020.

Local: Tel Aviv/ISR

Participantes:

Feminino

Nome	Categoria	Federação
Ketelyn Araujo Nascimento	57 kg	FPJUDO
Ellen Froner Santana	70 kg	FPJUDO

Masculino

Nome	Categoria	Federação
Willian de Souza e Lima	66 kg	FPJUDO
Giovani Henrique Ferreira	90 kg	FPJUDO

Comissão Técnica:

Nome	UF	Função
José Olívio Jr	SP	Técnico
Alexsander José Guedes	SP	Técnico
Hélcio Figueiredo da Costa	RJ	Fisioterapeuta

No geral participaram 83 países.

545 atletas. Sendo: 313 masculinos e 232 femininos

Programação:

MÊS/ANO		
Dia	Atividade Desenvolvida	Horário
20/01	Encontro do grupo no Aeroporto	15h
20/01	Voo Brasil-Alemanha	-
21/01	Voo Alemanha-Israel	-
22/01	Treinamento preparatório	8h
22/01	Credenciamento técnico	14h
22/01	Pesagem -66kg masc e -57fem	19h30min
22/01	Draw	14h30min
23/01	Competição -66kg masc e -57kg fem	9h
23/01	Pesagem -70kg femi	20h
24/01	Competição -70kg fem	9h
24/01	Pesagem -90kg masc	20h
25/01	Competição – 90kg masc	10h
26/01	Voo Israel - Alemanha	16h
27/01	Voo Alemanha – Brasil (chegada)	6h

Comentários:

A atividade consistiu no acompanhamento dos atletas da classe de transição no Grand Prix de Tel Aviv – Israel – 2020. A totalidade da ação ocorreu entre os dias 20 e 27 de janeiro de 2020.



**Confederação
Brasileira de Judô**
*Brazilian Judo
Confederation*

Rua Capitão Salomão, 40 - Humaitá
Rio de Janeiro, RJ - CEP: 22271-040

(21) 2463-2692

cbj.com.br

O planejamento da ação foi iniciado no ano de 2019 com o mapeamento das principais competições e a determinação das competições alvo para os atletas considerados de transição. O segundo ponto de preparação foi a montagem de uma lista larga de atletas considerados potenciais para a transição. Esta lista larga foi montada partindo de ponderações entre a comissão técnica das seleções de base, a comissão técnica da seleção olímpica, as observações e análise de desempenho e resultado de atletas com menos de 23 anos nos anos de 2018 e 2019, as categorias deficitárias e atletas com potencial técnico e tático elencados pelos treinadores experts.

Partindo da lista larga, foi necessário aguardar a finalização da inscrição dos atletas da Seleção Olímpica para o evento, tendo em vista que estes são prioridades devido a corrida para a classificação no sistema de ranqueamento olímpico 2020. Após finalização da lista da seleção principal, foram elencados os atletas da transição a compor o grupo que representaria o Brasil no evento.

A nossa intenção era levar um número maior de atletas e integrantes da comissão técnica, porém, levando em consideração que nos eventos considerados Grand Prix, cada país pode inscrever no máximo 2 atletas por categoria de peso e que iríamos utilizar as vagas não ocupadas pelos atletas da equipe principal, restaram algumas vagas disponíveis. Dentro destas vagas somente 4 se encaixavam no perfil ideal dos nossos atletas, que por critérios técnicos foram ocupadas por atletas da Federação Paulista de Judô. Os atletas atendidos foram:

- Willian de Souza Lima 66kg
- Geovane Henrique Ferreira 90kg
- Ketelyn Nascimento 57kg
- Ellen Santana 70kg

Os atletas foram acompanhados durante todo o processo, desde os treinamentos de adaptação, pesagem, análise de adversários previamente e durante as lutas. Esta ação tinha por objetivo iniciar e propiciar o processo de ranqueamento dos atletas na classe Sênior, assim como inserir em competições internacionais de nível elevado. Para tal fim, atendimentos individualizados foram realizados e uma reunião de fechamento com os atletas.

Como atividade desenvolvida, o atleta Geovane se acidentou no treinamento no primeiro dia, sendo necessário ir ao hospital para fazer avaliação e sutura. Ele foi acompanhado pelo treinador e pelo fisioterapeuta (imagem anexa), mas não foi impedido de participar da competição.

Considerações Técnicas Finais:

Análise de desempenho:

Willian de Souza Lima

19 anos, nº 41 no Ranking Mundial Sênior

Resultado na competição: Eliminado na primeira rodada

Pontos conquistados: 06 pontos.

Luta 1: Derrota para Bogdan Iadov (Ucrânia) – 23 anos – Nº 26 do ranking do mundial

1 st Fight [-66 kg]: Preliminary round																
 IADOV Bogdan (Ukraine)	<table border="1"> <tr> <td>1</td><td>0</td><td>1</td><td>0</td><td>1</td><td>2</td> </tr> <tr> <td>I</td><td>W</td><td>P</td><td>I</td><td>W</td><td>P</td> </tr> <tr> <td colspan="2">3:37</td> </tr> </table>	1	0	1	0	1	2	I	W	P	I	W	P	3:37		 LIMA Willian (Brazil)
1	0	1	0	1	2											
I	W	P	I	W	P											
3:37																
<p>[0:53] IADOV: Shido [2:12] LIMA: Ippon [2:12] LIMA: Ippon (-) [2:12] LIMA: Waza-ari [2:58] LIMA: Shido [3:15] LIMA: Shido [3:37] IADOV: Ippon</p>																

Análise da luta: O atleta brasileiro iniciou a luta com ritmo alto e conseguiu abrir vantagem colocando punição no adversário. Em uma mudança de direção conseguiu pontuar um waza-ari. Após estabelecer vantagem o brasileiro diminuiu o ritmo na troca de pegada e começou a perder vantagem na posição, o que o obrigou a entrar golpe sem preparação ou posição favorável, levando a receber duas punições. Com uma situação de luta ruim, arriscou entrar um golpe abraçando o quadril sendo contra golpeado com um kouchi-gake sofrendo ippon.

Giovane Henrique Ferreira

21 anos, n° 327 no Ranking Mundial Sênior

Resultado na competição: Eliminado na primeira rodada

Pontos conquistados: 06 pontos.

Luta 1: Derrota para Matteo Marconcini (Itália) – 30 anos – N° 69 do ranking do mundial, 5º nos jogos Olímpicos do Rio de Janeiro

1st Fight [-90 kg]: Preliminary round

 MARCONCINI <u>Matteo</u> (Italy)	 FERREIRA <u>Giovani</u> (Brazil)												
<table border="1" style="border-collapse: collapse; width: 100%;"> <tr> <td style="padding: 2px;">1</td> <td style="padding: 2px;">1</td> <td style="padding: 2px;">-</td> <td style="padding: 2px;">0</td> <td style="padding: 2px;">1</td> <td style="padding: 2px;">+</td> </tr> <tr> <td style="padding: 2px;">I</td> <td style="padding: 2px;">W</td> <td style="padding: 2px;">P</td> <td style="padding: 2px;">I</td> <td style="padding: 2px;">W</td> <td style="padding: 2px;">P</td> </tr> </table>	1	1	-	0	1	+	I	W	P	I	W	P	<div style="border: 1px solid black; padding: 5px; display: inline-block;"> 2:47 </div>
1	1	-	0	1	+								
I	W	P	I	W	P								
<div style="border: 1px solid gray; padding: 5px;"> <p>[0:29] FERREIRA: Waza-ari</p> <p>[1:31] MARCONCINI: Waza-ari</p> <p>[2:47] MARCONCINI: Ippon</p> </div>													

Análise da luta: O atleta brasileiro conseguiu posicionar bem a pegada de esquerda com a mão alta e alcançou uma pontuação de Waza-ari por meio de uma reversão. Ao decorrer da luta o brasileiro diminuiu o ritmo na troca de pegadas e passou a chegar no kimono com a mão direita na gola

favorecendo o kumikata do adversário, canhoto, que conseguia se posicionar com a pegada em vantagem alta no brasileiro. O Italiano conduziu a luta por meio da vantagem na pegada projetando o brasileiro em dois waza-aris.

Ketelyn Nascimento:

21 anos, nº 51 do Ranking Mundial Sênior

Resultado da competição: Eliminada na segunda rodada do evento

Pontos conquistados: 112 pontos.

Luta 01: Vitória sobre STARKE, Pauline (Alemanha) – 22 anos – Nº 47 do Ranking Mundial.

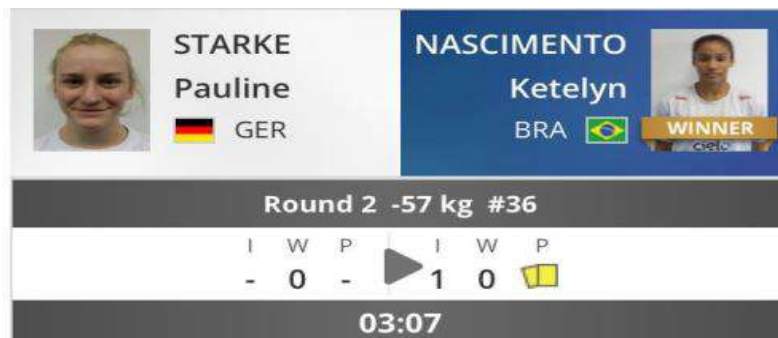

Análise da luta: A atleta alemã, canhota e com bom ne waza, começou a luta com mais iniciativa no combate, fazendo com que a brasileira tomasse 02 Shidos. Em desvantagem nas punições, a brasileira aumentou a iniciativa, melhorando seu Kumi Kata, conseguindo atacar de forma mais efetiva. No minuto final, após uma troca de pegada, aplicou um Koshi Guruma e pontuou com Ippon.

Importante ressaltar que a brasileira ficou muito passiva na luta de solo, aguardando de forma estática os ataques da atleta alemã. Após o combate, foi orientado um dinamismo maior nas defesas de solo.

Luta 02: Derrota para RECEVEAUX, Helene (França) – 28 anos – Nº 19 do Ranking Mundial.

 RECEVEAUX Helene WINNER FRA	NASCIMENTO Ketelyn BRA				
Round 3 -57 kg #50					
I	W	P	I	W	P
1	0	-	-	0	-
00:46					

Análise da luta: Nessa segunda luta, a brasileira continuou iniciando o combate com menos iniciativa, aguardando o Kumi Kata da francesa, que era destra, forte fisicamente e com uma boa transição. Após um hajime, a atleta da França realizou a pegada rapidamente e colocou um O uchi Gari perfeito, conseguindo surpreender à brasileira, pontuando com Ippon (48 s). Eliminando a Brasileira da Competição.

Ellen Santana:

21 anos, nº 44 do Ranking Mundial Sênior

Resultado da competição: Eliminada na primeira rodada do evento

Pontos conquistados: 06 pontos.

Luta 01: Derrota para JAGER, Hilde (Holanda) – 22 anos – Nº 32 do Ranking Mundial



**Confederação
Brasileira de Judô**
*Brazilian Judo
Confederation*

Rua Capitão Salomão, 40 - Humaitá
Rio de Janeiro, RJ - CEP: 22271-040

(21) 2463-2692

cbj.com.br



Análise da luta: A brasileira iniciou o combate muito bem, neutralizando as possibilidades de golpes da holandesa, que começou cometendo erros, sendo penalizada com 2 Shidos. Em condições de inferioridade pelas punições, a holandesa, que era destra e com envergadura maior que a brasileira, partiu a tomar mais iniciativa, conseguindo chegar com sua mão direita por cima, passando a dominar a luta. A brasileira foi se perdendo com a nova pegada da adversária e passou a cometer erros, sendo punida por 3 Shidos (2 falsos ataques e 1 saída de área). Faltou um pouco de tranquilidade na condução da luta e a atleta relatou um acentuado cansaço físico após o término do combate.

Súmulas Preenchidas:

Grand-Prix Tel Aviv 2020 (ISR Tel Aviv, 23-25 January 2020)

-66 kg

48 Judoka

Pool A

1	SHMAILOV, Baruch (ISR)	33	SHMAILOV, Baruch (ISR)
2	WAWRZYCZEK, Patryk (POL)	34	MURLLAEV, S. (UZB)
3	POLIAK, Matej (SVK)	35	ZHUMAKANOV, Y. (KAZ)
4	MATEO, Wander (DOM)	36	SAINI, J. (IND)
5	ZHUMAKANOV, Yeldos (KAZ)	37	SERIKZHANOV, Y. (KAZ)
6	SEDDOUKI, Reda (FRA)	38	CHOPANOV, Murad (RUS)
7	KLOCKOV, Andrej (LTU)	39	SAFAROV, Orkhan (AZE)
8	SAINI, Jasleen Singh (IND)	40	JADOV, Bogdan (UKR)
9	CRISOSTOMO, Joao (POR)	41	VALOIS, Jacob (CAN)
10	SHERSHAN, Dmitry (BLR)	42	TE, Artur (KGZ)
11	SERIKZHANOV, Yerlan (KAZ)	43	FLICKER, Tal (ISR)
12	NAKANO, Shugen (PHI)	44	AKHADOV, S. (UZB)
13	MENAGED, Yarin (ISR)	45	POSTIGOS, Juan (PER)
14	NURKOVIC, Jusuf (MNE)	46	ALIYEV, Ibrahim (AZE)
15	MCGOPPA, Gavin (BOT)	47	MUDRANOV, Beslan (RUS)
16	CHOPANOV, Murad (RUS)	48	GOMBOC, Adrian (SLO)
17	KIM, Limhwan (KOR)	49	MINKOU, Dmitry (BLR)
18	PEREZ ROMAN, Daniel (ESP)	50	SANDAL, Sinan (TUR)
19	SAFAROV, Orkhan (AZE)	51	STEFANELLI, Biagio (ITA)
20	JADOV, Bogdan (UKR)	52	AN, Baul (KOR)
21	LIMA, Willian (BRA)	53	CARGNIN, Daniel (BRA)
22	CHOW, Ka Yau Leon Taylor (HKG)	54	FLICKER, Tal (ISR)
23	CHOW, K. (HKG)	55	POSTIGOS, Juan (PER)
24	CARGNIN, Daniel (BRA)	56	ALIYEV, Ibrahim (AZE)
25	VALOIS, Jacob (CAN)	57	MUDRANOV, Beslan (RUS)
26	ALMOG, Tal (ARG)	58	GOMBOC, Adrian (SLO)
27	ZHUKOV, Petr (ROU)	59	MINKOU, Dmitry (BLR)
28	TE, Artur (KGZ)	60	SANDAL, Sinan (TUR)
29	CADET, Gerard (HAI)	61	STEFANELLI, Biagio (ITA)
30	FLICKER, Tal (ISR)	62	AN, Baul (KOR)
31	HASHIGUCHI, Yuuki (JPN)	63	SERIKZHANOV, Y. (KAZ)
32	VAHEY, Gregg (GBR)	64	AN, Baul (KOR)
33	KATZ, Nathan (AUS)	65	FLICKER, Tal (ISR)
34	TEMLKOV, Bozhidar (BUL)	66	CARGNIN, Daniel (BRA)
35	AKHADOV, Shakhram (UZB)	67	AN, Baul (KOR)
36	ZANTARIAIA, Georgii (UKR)	68	POSTIGOS, Juan (PER)
37	BOBOVICH, Amr (ISR)	69	ALIYEV, Ibrahim (AZE)
38	POSTIGOS, Juan (PER)	70	MUDRANOV, Beslan (RUS)
39	ALIYEV, Ibrahim (AZE)	71	GOMBOC, Adrian (SLO)
40	MUDRANOV, Beslan (RUS)	72	MINKOU, Dmitry (BLR)
41	BOROS, Balazs (HUN)	73	SANDAL, Sinan (TUR)
42	GOMBOC, Adrian (SLO)	74	STEFANELLI, Biagio (ITA)
43	MINKOU, Dmitry (BLR)	75	AN, Baul (KOR)
44	SANDAL, Sinan (TUR)	76	AN, Baul (KOR)
45	STEFANELLI, Biagio (ITA)	77	AN, Baul (KOR)
46	AN, Baul (KOR)	78	AN, Baul (KOR)

Pool B

9	SERIKZHANOV, Yerlan (KAZ)	37	SERIKZHANOV, Y. (KAZ)
10	NAKANO, Shugen (PHI)	38	CHOPANOV, Murad (RUS)
11	MENAGED, Yarin (ISR)	39	SAFAROV, Orkhan (AZE)
12	NURKOVIC, Jusuf (MNE)	40	JADOV, Bogdan (UKR)
13	MCGOPPA, Gavin (BOT)	41	VALOIS, Jacob (CAN)
14	CHOPANOV, Murad (RUS)	42	TE, Artur (KGZ)
15	KIM, Limhwan (KOR)	43	FLICKER, Tal (ISR)
16	PEREZ ROMAN, Daniel (ESP)	44	AKHADOV, S. (UZB)
17	SAFAROV, Orkhan (AZE)	45	POSTIGOS, Juan (PER)
18	JADOV, Bogdan (UKR)	46	ALIYEV, Ibrahim (AZE)
19	LIMA, Willian (BRA)	47	MUDRANOV, Beslan (RUS)
20	CHOW, Ka Yau Leon Taylor (HKG)	48	GOMBOC, Adrian (SLO)
21	CHOW, K. (HKG)	49	MINKOU, Dmitry (BLR)
22	CARGNIN, Daniel (BRA)	50	SANDAL, Sinan (TUR)
23	VALOIS, Jacob (CAN)	51	STEFANELLI, Biagio (ITA)
24	ALMOG, Tal (ARG)	52	AN, Baul (KOR)
25	ZHUKOV, Petr (ROU)	53	CARGNIN, Daniel (BRA)
26	TE, Artur (KGZ)	54	FLICKER, Tal (ISR)
27	CADET, Gerard (HAI)	55	POSTIGOS, Juan (PER)
28	FLICKER, Tal (ISR)	56	ALIYEV, Ibrahim (AZE)
29	HASHIGUCHI, Yuuki (JPN)	57	MUDRANOV, Beslan (RUS)
30	VAHEY, Gregg (GBR)	58	GOMBOC, Adrian (SLO)
31	KATZ, Nathan (AUS)	59	MINKOU, Dmitry (BLR)
32	TEMLKOV, Bozhidar (BUL)	60	SANDAL, Sinan (TUR)
33	AKHADOV, Shakhram (UZB)	61	STEFANELLI, Biagio (ITA)
34	ZANTARIAIA, Georgii (UKR)	62	AN, Baul (KOR)
35	BOBOVICH, Amr (ISR)	63	AN, Baul (KOR)
36	POSTIGOS, Juan (PER)	64	AN, Baul (KOR)
37	ALIYEV, Ibrahim (AZE)	65	AN, Baul (KOR)
38	MUDRANOV, Beslan (RUS)	66	AN, Baul (KOR)
39	BOROS, Balazs (HUN)	67	AN, Baul (KOR)
40	GOMBOC, Adrian (SLO)	68	AN, Baul (KOR)
41	MINKOU, Dmitry (BLR)	69	AN, Baul (KOR)
42	SANDAL, Sinan (TUR)	70	AN, Baul (KOR)
43	STEFANELLI, Biagio (ITA)	71	AN, Baul (KOR)
44	AN, Baul (KOR)	72	AN, Baul (KOR)

Pool C

17	CARGNIN, Daniel (BRA)	41	CARGNIN, Daniel (BRA)
18	VALOIS, Jacob (CAN)	42	TE, Artur (KGZ)
19	ALMOG, Tal (ARG)	43	FLICKER, Tal (ISR)
20	ZHUKOV, Petr (ROU)	44	AKHADOV, S. (UZB)
21	TE, Artur (KGZ)	45	POSTIGOS, Juan (PER)
22	CADET, Gerard (HAI)	46	ALIYEV, Ibrahim (AZE)
23	FLICKER, Tal (ISR)	47	MUDRANOV, Beslan (RUS)
24	HASHIGUCHI, Yuuki (JPN)	48	GOMBOC, Adrian (SLO)
25	VAHEY, Gregg (GBR)	49	MINKOU, Dmitry (BLR)
26	KATZ, Nathan (AUS)	50	SANDAL, Sinan (TUR)
27	TEMLKOV, Bozhidar (BUL)	51	STEFANELLI, Biagio (ITA)
28	AKHADOV, Shakhram (UZB)	52	AN, Baul (KOR)
29	ZANTARIAIA, Georgii (UKR)	53	CARGNIN, Daniel (BRA)
30	BOBOVICH, Amr (ISR)	54	FLICKER, Tal (ISR)
31	POSTIGOS, Juan (PER)	55	POSTIGOS, Juan (PER)
32	ALIYEV, Ibrahim (AZE)	56	ALIYEV, Ibrahim (AZE)
33	MUDRANOV, Beslan (RUS)	57	MUDRANOV, Beslan (RUS)
34	BOROS, Balazs (HUN)	58	GOMBOC, Adrian (SLO)
35	GOMBOC, Adrian (SLO)	59	MINKOU, Dmitry (BLR)
36	MINKOU, Dmitry (BLR)	60	SANDAL, Sinan (TUR)
37	SANDAL, Sinan (TUR)	61	STEFANELLI, Biagio (ITA)
38	STEFANELLI, Biagio (ITA)	62	AN, Baul (KOR)
39	AN, Baul (KOR)	63	AN, Baul (KOR)
40	AN, Baul (KOR)	64	AN, Baul (KOR)

Pool D

25	ZANTARIAIA, Georgii (UKR)	45	POSTIGOS, Juan (PER)
26	BOBOVICH, Amr (ISR)	46	ALIYEV, Ibrahim (AZE)
27	POSTIGOS, Juan (PER)	47	MUDRANOV, Beslan (RUS)
28	ALIYEV, Ibrahim (AZE)	48	GOMBOC, Adrian (SLO)
29	MUDRANOV, Beslan (RUS)	49	MINKOU, Dmitry (BLR)
30	BOROS, Balazs (HUN)	50	SANDAL, Sinan (TUR)
31	GOMBOC, Adrian (SLO)	51	STEFANELLI, Biagio (ITA)
32	MINKOU, Dmitry (BLR)	52	AN, Baul (KOR)
33	SANDAL, Sinan (TUR)	53	CARGNIN, Daniel (BRA)
34	STEFANELLI, Biagio (ITA)	54	FLICKER, Tal (ISR)
35	AN, Baul (KOR)	55	POSTIGOS, Juan (PER)
36	AN, Baul (KOR)	56	ALIYEV, Ibrahim (AZE)
37	AN, Baul (KOR)	57	MUDRANOV, Beslan (RUS)
38	AN, Baul (KOR)	58	GOMBOC, Adrian (SLO)
39	AN, Baul (KOR)	59	MINKOU, Dmitry (BLR)
40	AN, Baul (KOR)	60	SANDAL, Sinan (TUR)
41	AN, Baul (KOR)	61	STEFANELLI, Biagio (ITA)
42	AN, Baul (KOR)	62	AN, Baul (KOR)
43	AN, Baul (KOR)	63	AN, Baul (KOR)
44	AN, Baul (KOR)	64	AN, Baul (KOR)

Repechage

61	ZHUMAKANOV, Yeldos (KAZ)	65	FLICKER, Tal (ISR)
62	SAFAROV, Orkhan (AZE)	66	CARGNIN, Daniel (BRA)
63	ISR	67	AN, Baul (KOR)
64	CARGNIN, Daniel (BRA)	68	POSTIGOS, Juan (PER)
65	POSTIGOS, Juan (PER)	69	ALIYEV, Ibrahim (AZE)
66	ISR	70	MUDRANOV, Beslan (RUS)
67	SHMAILOV, Baruch (ISR)	71	GOMBOC, Adrian (SLO)
68	SHMAILOV, Baruch (ISR)	72	MINKOU, Dmitry (BLR)
69	SHMAILOV, Baruch (ISR)	73	SANDAL, Sinan (TUR)
70	SHMAILOV, Baruch (ISR)	74	STEFANELLI, Biagio (ITA)
71	SHMAILOV, Baruch (ISR)	75	AN, Baul (KOR)
72	SHMAILOV, Baruch (ISR)	76	AN, Baul (KOR)
73	SHMAILOV, Baruch (ISR)	77	AN, Baul (KOR)
74	SHMAILOV, Baruch (ISR)	78	AN, Baul (KOR)
75	SHMAILOV, Baruch (ISR)	79	AN, Baul (KOR)
76	SHMAILOV, Baruch (ISR)	80	AN, Baul (KOR)
77	SHMAILOV, Baruch (ISR)	81	AN, Baul (KOR)
78	SHMAILOV, Baruch (ISR)	82	AN, Baul (KOR)
79	SHMAILOV, Baruch (ISR)	83	AN, Baul (KOR)
80	SHMAILOV, Baruch (ISR)	84	AN, Baul (KOR)
81	SHMAILOV, Baruch (ISR)	85	AN, Baul (KOR)
82	SHMAILOV, Baruch (ISR)	86	AN, Baul (KOR)
83	SHMAILOV, Baruch (ISR)	87	AN, Baul (KOR)
84	SHMAILOV, Baruch (ISR)	88	AN, Baul (KOR)
85	SHMAILOV, Baruch (ISR)	89	AN, Baul (KOR)
86	SHMAILOV, Baruch (ISR)	90	AN, Baul (KOR)
87	SHMAILOV, Baruch (ISR)	91	AN, Baul (KOR)
88	SHMAILOV, Baruch (ISR)	92	AN, Baul (KOR)
89	SHMAILOV, Baruch (ISR)	93	AN, Baul (KOR)
90	SHMAILOV, Baruch (ISR)	94	AN, Baul (KOR)
91	SHMAILOV, Baruch (ISR)	95	AN, Baul (KOR)
92	SHMAILOV, Baruch (ISR)	96	AN, Baul (KOR)
93	SHMAILOV, Baruch (ISR)	97	AN, Baul (KOR)
94	SHMAILOV, Baruch (ISR)	98	AN, Baul (KOR)
95	SHMAILOV, Baruch (ISR)	99	AN, Baul (KOR)
96	SHMAILOV, Baruch (ISR)	100	AN, Baul (KOR)

Results

1.	AN, Baul	KOR
2.	SERIKZHANOV, Yerlan	KAZ
3.	FLICKER, Tal	ISR
4.	CARGNIN, Daniel	BRA
5.	ZHUMAKANOV, Yeldos	KAZ
6.	SHMAILOV, Baruch	ISR
7.	SAFAROV, Orkhan	AZE
8.	POSTIGOS, Juan	PER



11-Mar-2020 - 13:44:27 www.ippon.org (c) International Judo Federation UJF

68

Grand-Prix Tel Aviv 2020 (ISR Tel Aviv, 23-25 January 2020)

-90 kg

45 Judoka

Pool A

1	GWAK, Donghan (KOR)	33	GWAK, Donghan (KOR)
2	ZILKA, Peter (SVK)	34	FACHER, Johannes (AUT)
3	FLORENTINO, Robert (DOM)	35	CHAMBERLAIN, F. (GBR)
4	SIVAN, Roy (ISR)	36	BROWN, Colton (USA)
5	MUNGAI, Nicholas (ITA)	37	MACEDO, Rafael (BRA)
6	BURT, Zachary (CAN)	38	BULEKULOV, F. (KGZ)
7	CHAMBERLAIN, Frazer (GBR)	39	KUCZERA, Piotr (POL)
8	BROWN, Colton (USA)	40	CASSAR, Harrison (AUS)
9	NHABALI, Quedjau (UKR)	41	OZERLER, Mikail (TUR)
10	MACEDO, Rafael (BRA)	42	MATVEICIUC, E. (MDA)
11	BALANTA, Francisco (COL)	43	KOCHMAN, Li (ISR)
12	TSELEDIS, Theodoros (GRE)	44	NYMAN, Marcus (SWE)
13	LE BEAU, Eyale (COD)	45	VARAPAYEV, Yahor (BLR)
14	BULEKULOV, Faruch (KGZ)	46	BOBONOV, Davlat (UZB)
15	USTOPRIYON, Komranshoh (TJK)	47	SMINK, Jesper (NED)
16	ZURAT, Nadav (ISR)	48	MARCONCINI, M. (ITA)
17	KUCZERA, Piotr (POL)	49	GOLAN, Itay (ISR)
18	CASSAR, Harrison (AUS)	50	FERREIRA, G. (BRA)
19	GOGOLADZE, Imeda (GEO)	51	MACEDO, Rafael (BRA)
20	ROTARU, George (ROU)	52	KUCZERA, Piotr (POL)
21	OZERLER, Mikail (TUR)	53	GWAK, Donghan (KOR)
22	BORENOVIC, Bosko (SRB)	54	NYMAN, Marcus (SWE)
23	JAYNE, John (USA)	55	BOBONOV, Davlat (UZB)
24	MATVEICIUC, Eugen (MDA)	56	SMINK, Jesper (NED)
25	KOCHMAN, Li (ISR)	57	GWAK, Donghan (KOR)
26	GALARRETA VILLAR, Yuta (PER)	58	MACEDO, Rafael (BRA)
27	MATHIEU, Alexis (FRA)	59	OZERLER, Mikail (TUR)
28	HAN, Juyeop (KOR)	60	BOBONOV, Davlat (UZB)
29	BUBANJA, Marko (AUT)	61	KUCZERA, Piotr (POL)
30	NYMAN, Marcus (SWE)	62	NYMAN, Marcus (SWE)
31	TRIPPEL, Eduard (GER)	63	GWAK, Donghan (KOR)
32	VARAPAYEV, Yahor (BLR)	64	OZERLER, Mikail (TUR)
33	BEREZHYNYI, Dmytro (UKR)	65	BOBONOV, Davlat (UZB)
34	BOBONOV, Davlat (UZB)	66	MACEDO, Rafael (BRA)
35	MUZAPPAROV, Yersultan (KAZ)	67	GWAK, Donghan (KOR)
36	SZCZEPANIAK, T. (POL)	68	BOBONOV, Davlat (UZB)
37	SMINK, Jesper (NED)	69	SMINK, Jesper (NED)
38	GROSSKLAUS, Ciril (SUI)	70	SMINK, Jesper (NED)
39	KLAMMERT, David (CZE)	71	SMINK, Jesper (NED)
40	MARCONCINI, M. (ITA)	72	SMINK, Jesper (NED)
41	GOLAN, Itay (ISR)	73	SMINK, Jesper (NED)
42	FERREIRA, G. (BRA)	74	SMINK, Jesper (NED)

Pool B

1	MACEDO, Rafael (BRA)	37	MACEDO, Rafael (BRA)
2	BALANTA, Francisco (COL)	38	BULEKULOV, F. (KGZ)
3	TSELEDIS, Theodoros (GRE)	39	KUCZERA, Piotr (POL)
4	LE BEAU, Eyale (COD)	40	CASSAR, Harrison (AUS)
5	BULEKULOV, Faruch (KGZ)	41	OZERLER, Mikail (TUR)
6	USTOPRIYON, Komranshoh (TJK)	42	MATVEICIUC, E. (MDA)
7	ZURAT, Nadav (ISR)	43	KOCHMAN, Li (ISR)
8	KUCZERA, Piotr (POL)	44	NYMAN, Marcus (SWE)
9	CASSAR, Harrison (AUS)	45	VARAPAYEV, Yahor (BLR)
10	GOGOLADZE, Imeda (GEO)	46	BOBONOV, Davlat (UZB)
11	ROTARU, George (ROU)	47	SMINK, Jesper (NED)
12	OZERLER, Mikail (TUR)	48	MARCONCINI, M. (ITA)
13	BORENOVIC, Bosko (SRB)	49	GOLAN, Itay (ISR)
14	JAYNE, John (USA)	50	FERREIRA, G. (BRA)
15	MATVEICIUC, Eugen (MDA)	51	MACEDO, Rafael (BRA)
16	KOCHMAN, Li (ISR)	52	KUCZERA, Piotr (POL)
17	GALARRETA VILLAR, Yuta (PER)	53	GWAK, Donghan (KOR)
18	MATHIEU, Alexis (FRA)	54	NYMAN, Marcus (SWE)
19	HAN, Juyeop (KOR)	55	BOBONOV, Davlat (UZB)
20	BUBANJA, Marko (AUT)	56	SMINK, Jesper (NED)
21	NYMAN, Marcus (SWE)	57	GWAK, Donghan (KOR)
22	TRIPPEL, Eduard (GER)	58	MACEDO, Rafael (BRA)
23	VARAPAYEV, Yahor (BLR)	59	OZERLER, Mikail (TUR)
24	BEREZHYNYI, Dmytro (UKR)	60	BOBONOV, Davlat (UZB)
25	BOBONOV, Davlat (UZB)	61	KUCZERA, Piotr (POL)
26	MUZAPPAROV, Yersultan (KAZ)	62	NYMAN, Marcus (SWE)
27	SZCZEPANIAK, T. (POL)	63	GWAK, Donghan (KOR)
28	SMINK, Jesper (NED)	64	OZERLER, Mikail (TUR)
29	GROSSKLAUS, Ciril (SUI)	65	BOBONOV, Davlat (UZB)
30	KLAMMERT, David (CZE)	66	SMINK, Jesper (NED)
31	MARCONCINI, M. (ITA)	67	SMINK, Jesper (NED)
32	GOLAN, Itay (ISR)	68	SMINK, Jesper (NED)
33	FERREIRA, G. (BRA)	69	SMINK, Jesper (NED)

Pool C

1	OZERLER, Mikail (TUR)	41	OZERLER, Mikail (TUR)
2	BORENOVIC, Bosko (SRB)	42	MATVEICIUC, E. (MDA)
3	JAYNE, John (USA)	43	KOCHMAN, Li (ISR)
4	MATVEICIUC, Eugen (MDA)	44	NYMAN, Marcus (SWE)
5	KOCHMAN, Li (ISR)	45	VARAPAYEV, Yahor (BLR)
6	GALARRETA VILLAR, Yuta (PER)	46	BOBONOV, Davlat (UZB)
7	MATHIEU, Alexis (FRA)	47	SMINK, Jesper (NED)
8	HAN, Juyeop (KOR)	48	MARCONCINI, M. (ITA)
9	BUBANJA, Marko (AUT)	49	GOLAN, Itay (ISR)
10	NYMAN, Marcus (SWE)	50	FERREIRA, G. (BRA)
11	TRIPPEL, Eduard (GER)	51	MACEDO, Rafael (BRA)
12	VARAPAYEV, Yahor (BLR)	52	KUCZERA, Piotr (POL)
13	BEREZHYNYI, Dmytro (UKR)	53	GWAK, Donghan (KOR)
14	BOBONOV, Davlat (UZB)	54	NYMAN, Marcus (SWE)
15	MUZAPPAROV, Yersultan (KAZ)	55	BOBONOV, Davlat (UZB)
16	SZCZEPANIAK, T. (POL)	56	SMINK, Jesper (NED)
17	SMINK, Jesper (NED)	57	GWAK, Donghan (KOR)
18	GROSSKLAUS, Ciril (SUI)	58	MACEDO, Rafael (BRA)
19	KLAMMERT, David (CZE)	59	OZERLER, Mikail (TUR)
20	MARCONCINI, M. (ITA)	60	BOBONOV, Davlat (UZB)
21	GOLAN, Itay (ISR)	61	KUCZERA, Piotr (POL)
22	FERREIRA, G. (BRA)	62	NYMAN, Marcus (SWE)
23	MACEDO, Rafael (BRA)	63	GWAK, Donghan (KOR)
24	KUCZERA, Piotr (POL)	64	OZERLER, Mikail (TUR)
25	BOBONOV, Davlat (UZB)	65	BOBONOV, Davlat (UZB)
26	NYMAN, Marcus (SWE)	66	SMINK, Jesper (NED)
27	SMINK, Jesper (NED)	67	SMINK, Jesper (NED)
28	MACEDO, Rafael (BRA)	68	SMINK, Jesper (NED)
29	KUCZERA, Piotr (POL)	69	SMINK, Jesper (NED)
30	BOBONOV, Davlat (UZB)	70	SMINK, Jesper (NED)

Pool D

1	TRIPPEL, Eduard (GER)	45	VARAPAYEV, Yahor (BLR)
2	VARAPAYEV, Yahor (BLR)	46	BOBONOV, Davlat (UZB)
3	BEREZHYNYI, Dmytro (UKR)	47	SMINK, Jesper (NED)
4	BOBONOV, Davlat (UZB)	48	MARCONCINI, M. (ITA)
5	MUZAPPAROV, Yersultan (KAZ)	49	GOLAN, Itay (ISR)
6	SZCZEPANIAK, T. (POL)	50	FERREIRA, G. (BRA)
7	SMINK, Jesper (NED)	51	MACEDO, Rafael (BRA)
8	GROSSKLAUS, Ciril (SUI)	52	KUCZERA, Piotr (POL)
9	KLAMMERT, David (CZE)	53	GWAK, Donghan (KOR)
10	MARCONCINI, M. (ITA)	54	NYMAN, Marcus (SWE)
11	GOLAN, Itay (ISR)	55	BOBONOV, Davlat (UZB)
12	FERREIRA, G. (BRA)	56	SMINK, Jesper (NED)
13	MACEDO, Rafael (BRA)	57	GWAK, Donghan (KOR)
14	KUCZERA, Piotr (POL)	58	MACEDO, Rafael (BRA)
15	BOBONOV, Davlat (UZB)	59	OZERLER, Mikail (TUR)
16	NYMAN, Marcus (SWE)	60	BOBONOV, Davlat (UZB)
17	SMINK, Jesper (NED)	61	KUCZERA, Piotr (POL)
18	MACEDO, Rafael (BRA)	62	NYMAN, Marcus (SWE)
19	KUCZERA, Piotr (POL)	63	GWAK, Donghan (KOR)
20	BOBONOV, Davlat (UZB)	64	OZERLER, Mikail (TUR)
21	NYMAN, Marcus (SWE)	65	BOBONOV, Davlat (UZB)
22	SMINK, Jesper (NED)	66	SMINK, Jesper (NED)
23	MACEDO, Rafael (BRA)	67	SMINK, Jesper (NED)
24	KUCZERA, Piotr (POL)	68	SMINK, Jesper (NED)
25	BOBONOV, Davlat (UZB)	69	SMINK, Jesper (NED)

Repechage

1	BROWN, Colton (USA)	61	KUCZERA, Piotr (POL)
2	KUCZERA, Piotr (POL)	62	NYMAN, Marcus (SWE)
3	UZB	63	NYMAN, Marcus (SWE)
4	BOBONOV, Davlat (UZB)	64	MACEDO, Rafael (BRA)
5	NYMAN, Marcus (SWE)	65	MACEDO, Rafael (BRA)
6	SMINK, Jesper (NED)	66	MACEDO, Rafael (BRA)
7	BRA	67	MACEDO, Rafael (BRA)
8	MACEDO, Rafael (BRA)	68	MACEDO, Rafael (BRA)

Results

1.	GWAK, Donghan	KOR
2.	OZERLER, Mikail	TUR
3.	KUCZERA, Piotr	POL
4.	MACEDO, Rafael	BRA
5.	BOBONOV, Davlat	UZB
6.	NYMAN, Marcus	SWE
7.	BROWN, Colton	USA
8.	SMINK, Jesper	NED

11-Mar-2020 - 13:46:06 www.ippon.org (c) International Judo Federation IJF

69

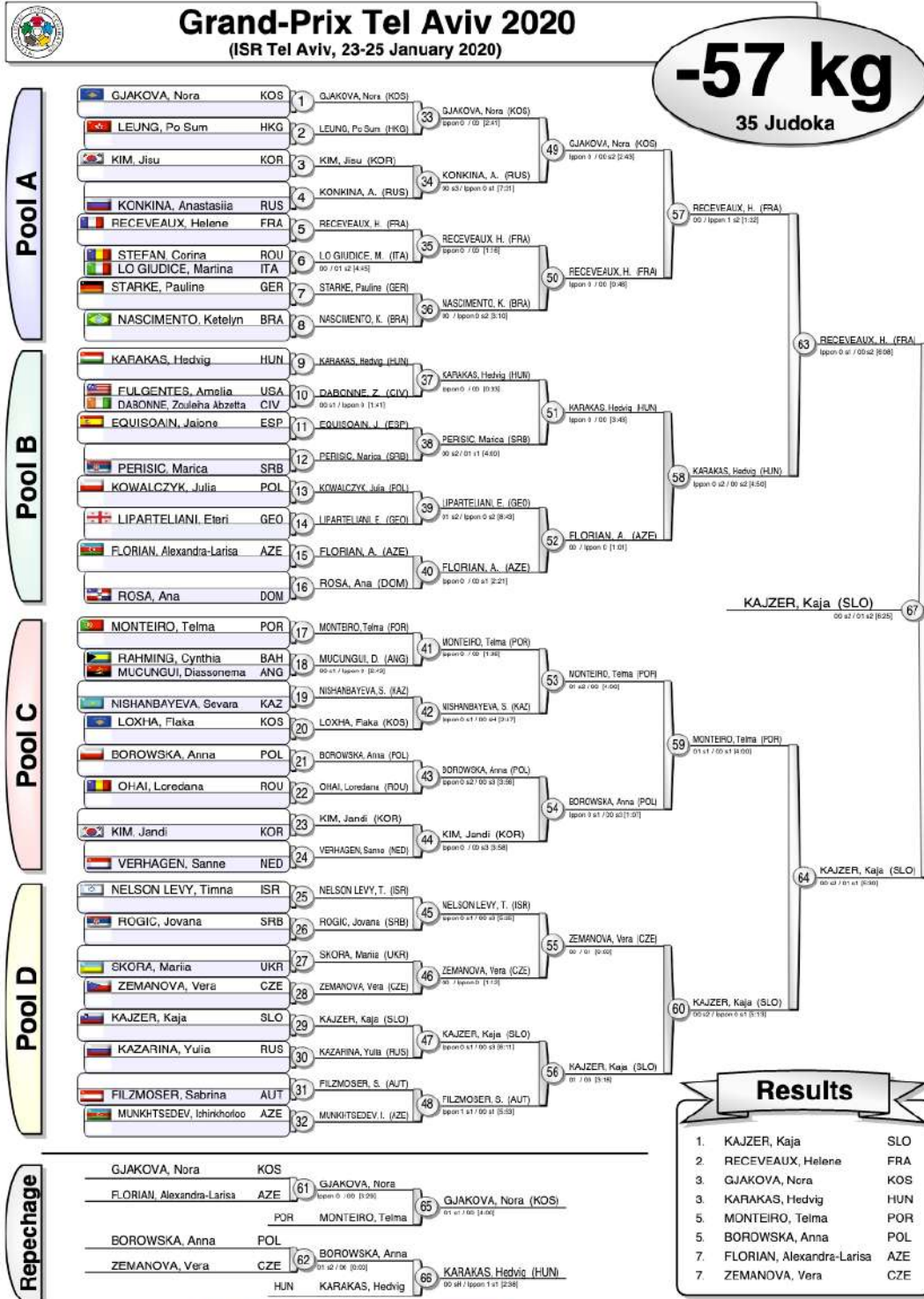

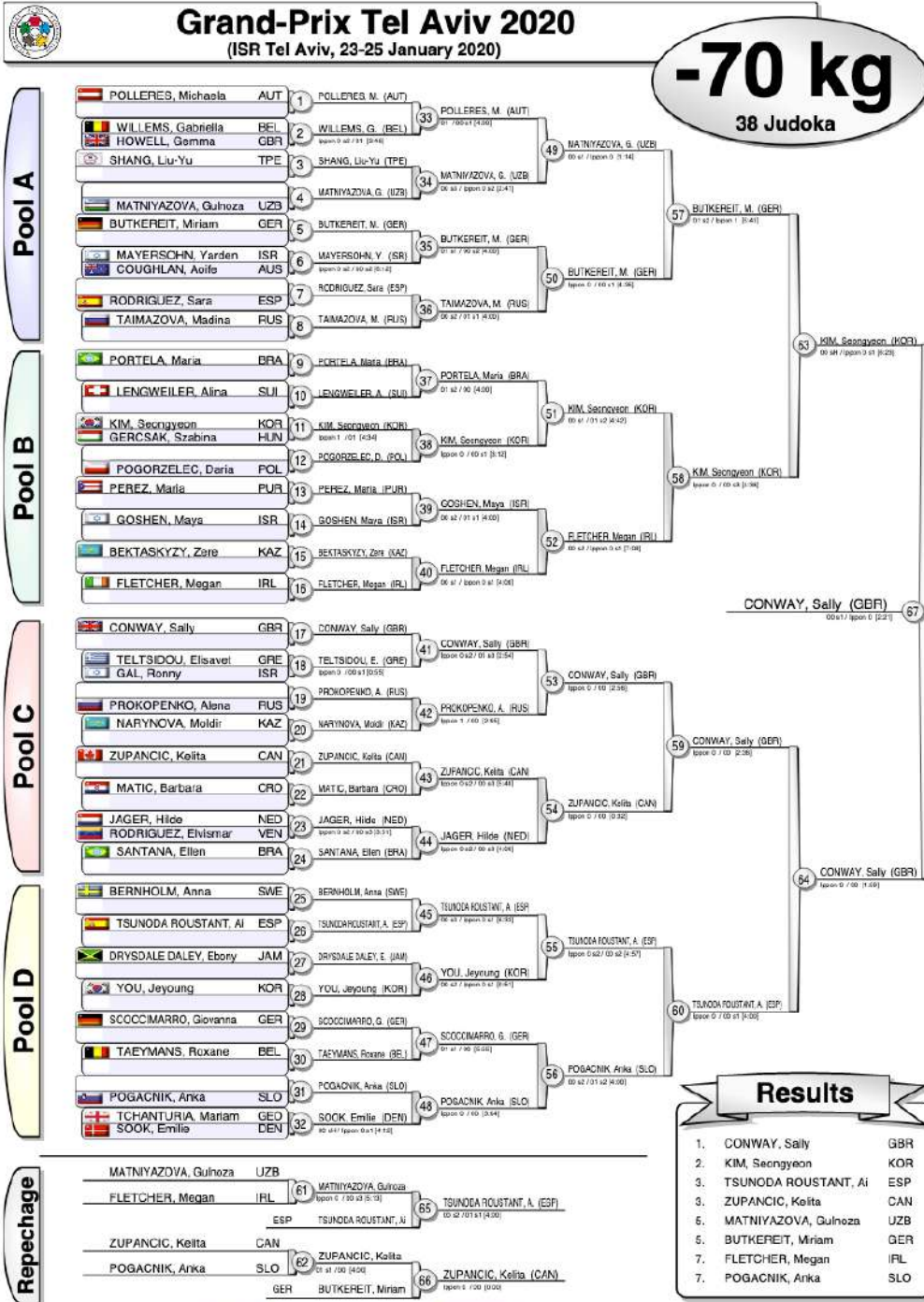



**Confederação
Brasileira de Judô**
*Brazilian Judo
Confederation*

Rua Capitão Salomão, 40 - Humaitá
Rio de Janeiro, RJ - CEP: 22271-040

(21) 2463-2692

cbj.com.br

Fotos e Mídias:

Fotos treinamento prévio:





**Confederação
Brasileira de Judô**
*Brazilian Judo
Confederation*

Rua Capitão Salomão, 40 - Humaitá
Rio de Janeiro, RJ - CEP: 22271-040

(21) 2463-2692

cbj.com.br

Acompanhamento do atleta no Hospital:



Equipe de Transição:





**Confederação
Brasileira de Judô**
*Brazilian Judo
Confederation*

Rua Capitão Salomão, 40 - Humaitá
Rio de Janeiro, RJ - CEP: 22271-040

(21) 2463-2692

cbj.com.br

Atleta aguardando para entrar na competição:



[https://cbj.com.br/pt/galerias/noticias/apos-treinos-na-europa-judo-brasileiro-estrea-no-grand-prix-de-tel-aviv-nesta-quinta-em-busca-das-primeiras-medalhas-de-2020-/](https://cbj.com.br/pt/galerias/noticias/apos-treinos-na-europa-judo-brasileiro-estrea-no-grand-prix-de-tel-aviv-nesta-quinta-em-busca-das-primeiras-medalhas-de-2020/)

22/01/20 11:05

Após treinos na Europa, Judô brasileiro estreia no Grand Prix de Tel Aviv, nesta quinta, em busca das primeiras medalhas de 2020

Primeira competição do ano olímpico distribuirá até 700 pontos no ranking olímpico classificatório para Tóquio 2020. Brasil terá 22 judocas em Israel

O primeiro passo da Seleção Brasileira de Judô na temporada foi definido nesta quarta-feira, 22, em Israel. A Federação Internacional de Judô realizou o sorteio das chaves do Grand Prix de Tel Aviv, primeira competição oficial do calendário da entidade em 2020, onde foram revelados os adversários dos brasileiros na fase inicial do campeonato. O torneio acontece de quinta (23) até sábado (25) e conta com 22 judocas brasileiros em busca da medalha e dos 700 pontos (campeão) valiosos na corrida por uma vaga nos Jogos Olímpicos de Tóquio 2020.



Seleção em Tel Aviv (ISR) para estreia em 2020. Foto: Divulgação/CBJ

A preparação para Tel Aviv começou há três semanas, quando a Seleção Brasileira de Judô desembarcou na Europa para um período de treinamentos. Primeiro, em Mittersill, na Áustria, no treinamento de campo mais tradicional do início de temporada, com a presença de campeões olímpicos e mundiais. Em seguida, parte da delegação foi para Roma, na Itália, ajustar os últimos detalhes antes de chegar em Israel, para o Grand Prix.

“Este início de temporada é ainda mais importante para mim, que estou voltando de lesão, e ter estes treinamentos trazem um diferencial muito grande para este ano. É essencial que o corpo volte ao ritmo. Então, participar dos treinos é ótimo para trocar experiências, pegadas das adversárias, combinações de golpes, e espero transformar estes treinamentos em pódios”, avaliou a campeã olímpica Sarah Menezes (52kg), que já lutará no primeiro dia e enfrentará, na estreia, a kosovar Erza Muminoviq, de apenas 17 anos e medalhista de bronze dos Jogos Olímpicos da Juventude de Buenos Aires.

PROGRAMAÇÃO

Na primeira competição do ano, nove brasileiros entram no tatami nesta quinta-feira, 23. No feminino, Gabriela Chibana (48kg), Nathalia Brigida (48kg), Sarah Menezes (52kg), Eleudis Valentim (52kg) e Ketelyn Nascimento (57kg) buscam o lugar mais alto do pódio, enquanto Felipe Kitadai (60kg), Eric Takabatake (60kg), Willian Lima (66kg) e Daniel Carginin (66kg) representam o país entre os homens.

No segundo dia, Ketelyn Quadros (63kg), Alexia Castilhos (63kg), Maria Portela (70kg), Ellen Santana (70kg), David Lima (73kg), Eduardo Katsushiro (73kg), Eduardo Yudy (81kg) e João Macedo (81kg) começam a caminhada em Tel Aviv.

No terceiro e último dia de competição, Samanta Soares (78kg), Rafael Macedo (90kg), Giovani Ferreira (90kg), Leonardo Gonçalves (100kg) e Rafael Buzacarini (100kg) vão ao tatami e fecham a participação brasileira no torneio.

TRANSMISSÃO AO VIVO: live.ijf.org



**Confederação
Brasileira de Judô**
*Brazilian Judo
Confederation*

Rua Capitão Salomão, 40 - Humaitá
Rio de Janeiro, RJ - CEP: 22271-040

(21) 2463-2692

cbj.com.br



Evento: Estágio Internacional

Data: 05 a 09 de março de 2020.

Local: Bariloche/ARG

Participantes:

Feminino

Categoria	Nome	UF
48kg	Laura Louise Nunes Ferreira	FPJUDO
48kg	Eduarda Oliveira da Silva Francisco	FJERJ
52kg	Maria Regina Harumi Taba	FMJ
57kg	Gabrielle Limeira Gonzaga	FGJ
63kg	Gabriella Mantena De Moraes	FPJUDO
63kg	Samara Contarini de Oliveira	FPJUDO
70kg	Thaliá Topázio da Silva Oliveira	FPJUDO

Masculino

Categoria	Nome	UF
60kg	Renan Ferreira Torres	FPJUDO
66kg	Willian de Souza e Lima	FPJUDO
73kg	Michael Vinicius de O. Marcelino	FPJUDO
81kg	Guilherme César Schimidt	FMJ
90kg	Marcelo Augusto Silva Gomes	FGJ
90kg	Igor da Silva Morishigue	FPJUDO
100kg	Lucas Antônio Martins Lima	FPJUDO

Comissão Técnica

Nome	UF	Função
José Olívio Jr	SP	Técnico
Alexsander José Guedes	SP	Técnico
Marcelo Sena Saback Oliveira	RJ	Fisioterapeuta
Marcelo Silva	RJ	Chefe Delegação

Nações Participantes:

#	Nações	Masc	Fem	
1)	Andorra (AND)	2	0	[EJU]
2)	Argentina (ARG)	23	15	[PJC]
3)	Bahamas (BAH)	0	1	[PJC]
4)	Brazil (BRA)	9	7	[PJC]
5)	Chile (CHI)	6	6	[PJC]
6)	Democratic Republic of Congo (COD)	0	1	[AJU]
7)	Ecuador (ECU)	6	5	[PJC]
8)	Guatemala (GUA)	2	1	[PJC]
9)	Guyana (GUY)	1	0	[PJC]
10)	Liechtenstein (LIE)	1	0	[EJU]
11)	New Zealand (NZL)	3	0	[OJU]
12)	Peru (PER)	4	4	[PJC]
13)	Trinidad & Tobago (TTO)	0	1	[PJC]
14)	United States of America (USA)	5	2	[PJC]
Total		62	43	105

No geral participaram 14 países.

105 atletas. Sendo: 62 masculinos e 43 femininos.

Programação:

MÊS/ANO		
Dia	Atividade Desenvolvida	Horário
04/03	Encontro do grupo no Aeroporto	5h
04/03	Voo Brasil-Argentina	-
04/03	Voo Buenos aires - Bariloche	-
05/03	Treinamento preparatório	9h
05/03	Credenciamento técnico	14h
06/03	Pesagem -60,-66 e -73Kg masc e -48, -52, -57 e -63 fem	18h30min
06/03	Draw	14h30min
07/03	Competição -60,-66 e -73Kg masc e -48, -52, -57 e -63 fem	9h
07/03	Pesagem -81, -90 e -100kg masc -70 e -78 fem	20h
08/03	-81, -90 e -100kg masc -70 e -78 fem	9h
09/03	Voo Bariloche-Buenos aires	14h
09/03	Voo Argentina-Brasil (Chegada)	22h30

Comentários:

A atividade consistiu no acompanhamento dos atletas da classe de transição no Panamerican Open de Bariloche – Argentina - 2020. A totalidade da ação ocorreu entre os dias 04 e 09 de março de 2020.



**Confederação
Brasileira de Judô**
*Brazilian Judo
Confederation*

Rua Capitão Salomão, 40 - Humaitá
Rio de Janeiro, RJ - CEP: 22271-040

(21) 2463-2692

cbj.com.br



O planejamento da ação foi iniciado no ano de 2019 com o mapeamento das principais competições e a determinação das competições alvo para os atletas considerados de transição. O segundo ponto de preparação foi a montagem de uma lista larga de atletas considerados potenciais para a transição. Esta lista larga foi montada partindo de ponderações entre a comissão técnica das seleções de base, a comissão técnica da seleção olímpica, as observações e análise de desempenho e resultado de atletas com menos de 23 anos nos anos de 2018 e 2019, as categorias deficitárias e atletas com potencial técnico e tático elencados pelos treinadores experts.

Partindo da lista larga, foi necessário aguardar a finalização da inscrição dos atletas da Seleção Olímpica para o evento, tendo em vista que estes são prioridades devido a corrida para a classificação no sistema de ranqueamento olímpico 2020. Esta ação diferiu-se de anteriores da transição, pois permitiu submeter a competição uma maior quantidade de atletas, sendo o total 14 atletas.

Os atletas foram acompanhados durante todo o processo, desde os treinamentos de adaptação, pesagem, análise de adversários previamente e durante as lutas. Esta ação tinha por objetivo de alavancar os atletas no processo de ranqueamento dos atletas na classe Sênior, e assim, como oferecer experiência em competições internacionais de nível panamericano. Para tal fim, atendimentos individualizados foram realizados e uma reunião de fechamento com os atletas.



Resultado Individual:

Categoria	Nome	Resultado
48kg	Laura Louise Nunes Ferreira	Prata
48kg	Eduarda Oliveira da Silva Francisco	5º Lugar
52kg	Maria Regina Harumi Taba	Ouro
57kg	Gabrielle Limeira Gonzaga	Bronze
63kg	Gabriella Mantena De Moraes	Ouro
63kg	Samara Contarini de Oliveira	Bronze
70kg	Thaliá Topázio da Silva Oliveira	Ouro

Categoria	Nome	Resultado
60kg	Renan Ferreira Torres	Bronze
66kg	Willian de Souza e Lima	Ouro
73kg	Michael Vinicius de O. Marcelino	Ouro
81kg	Guilherme César Schimidt	Bronze
90kg	Marcelo Augusto Silva Gomes	Ouro
90kg	Igor da Silva Morishigue	Prata
100kg	Lucas Antonio Martins Lima	Ouro



**Confederação
Brasileira de Judô**
*Brazilian Judo
Confederation*

Rua Capitão Salomão, 40 - Humaitá
Rio de Janeiro, RJ - CEP: 22271-040

(21) 2463-2692

cbj.com.br



Resultado Geral:

	Nation	1st place	2nd place	3rd place	5th place	7th place
1.	Brazil (BRA)	8	3	4	1	0
2.	Ecuador (ECU)	3	1	3	1	2
3.	Argentina (ARG)	1	3	8	7	11
4.	Peru (PER)	1	3	2	2	0
5.	Democratic Republic of Congo (COD)	1	0	0	0	0
6.	Chile (CHI)	0	2	2	6	0
7.	New Zealand (NZL)	0	1	0	0	1
8.	Trinidad & Tobago (TTO)	0	1	0	0	0
9.	United States of America (USA)	0	0	2	3	1
10.	Guatemala (GUA)	0	0	1	0	1
11.	Andorra (AND)	0	0	0	1	1
12.	Liechtenstein (LIE)	0	0	0	1	0
13.	Bahamas (BAH)	0	0	0	0	1
13.	Guyana (GUY)	0	0	0	0	1

Considerações Técnicas Finais:

Análise de desempenho:

Renan Torres

21 anos, nº 92 do WR.

Resultado final: Bronze – Conquistou 50 pontos.

 TORRES Renan WINNER BRA	Round 1 -60 kg #4 <table border="1"> <thead> <tr> <th>I</th> <th>W</th> <th>P</th> <th>I</th> <th>W</th> <th>P</th> </tr> </thead> <tbody> <tr> <td>1</td> <td>1</td> <td></td> <td>-</td> <td>0</td> <td>-</td> </tr> </tbody> </table> 02:02	I	W	P	I	W	P	1	1		-	0	-	TAIRA Alexis ARG
I	W	P	I	W	P									
1	1		-	0	-									
 RAMOS Jose GUA	Quarter-Final -60 kg #10 <table border="1"> <thead> <tr> <th>I</th> <th>W</th> <th>P</th> <th>I</th> <th>W</th> <th>P</th> </tr> </thead> <tbody> <tr> <td>-</td> <td>0</td> <td></td> <td>1</td> <td>0</td> <td>-</td> </tr> </tbody> </table> 00:52	I	W	P	I	W	P	-	0		1	0	-	TORRES Renan BRA WINNER
I	W	P	I	W	P									
-	0		1	0	-									
 MOROCHO Steven WINNER ECU	Semi-Final -60 kg #15 <table border="1"> <thead> <tr> <th>I</th> <th>W</th> <th>P</th> <th>I</th> <th>W</th> <th>P</th> </tr> </thead> <tbody> <tr> <td>1</td> <td>0</td> <td></td> <td>-</td> <td>0</td> <td>-</td> </tr> </tbody> </table> 01:32	I	W	P	I	W	P	1	0		-	0	-	TORRES Renan BRA
I	W	P	I	W	P									
1	0		-	0	-									
 MALDONADO Carlos ARG	Bronze -60 kg #18 <table border="1"> <thead> <tr> <th>I</th> <th>W</th> <th>P</th> <th>I</th> <th>W</th> <th>P</th> </tr> </thead> <tbody> <tr> <td>-</td> <td>0</td> <td>-</td> <td>1</td> <td>0</td> <td>-</td> </tr> </tbody> </table> 04:00	I	W	P	I	W	P	-	0	-	1	0	-	TORRES Renan BRA WINNER
I	W	P	I	W	P									
-	0	-	1	0	-									



**Confederação
Brasileira de Judô**
*Brazilian Judo
Confederation*

Rua Capitão Salomão, 40 - Humaitá
Rio de Janeiro, RJ - CEP: 22271-040

(21) 2463-2692

cbj.com.br

Análise da competição:

O atleta apresentou-se ofensivo e buscando pontuar em todos os combates, no entanto, houve muita postura defensiva dos adversários, possivelmente devido ao favoritismo do brasileiro que vinha do título dos Jogos Pan-Americanos.

Na primeira luta contra Taira (ARG) não houve dificuldades, o adversário foi punido uma vez por falta de competitividade, o brasileiro marcou um waza-ari de sumi-otoshi e depois alcançou o ippon por um estrangulamento.

Na segunda luta contra o Ramos (GUA), o brasileiro não conseguiu projetar e nem finalizar a luta no solo. O guatemalteco de estatura muito baixa, assumiu postura defensiva a luta toda, aguardando uma tentativa de contragolpear. O brasileiro, conduziu a luta bem, fazendo o adversário ser punido por três vezes, sendo desclassificado.































Contra Morocho (ECU) novamente o adversário permaneceu passivo durante quase todo o combate, recebendo duas punições por falta de combatividade, porém, quando o brasileiro tentou aplicar um morote-seoi em pé, o Equatoriano foi oportunista e acabou projetando o brasileiro de ippon em uma espécie de tani-o-toshi.

Na disputa do bronze Renan recebeu vitória, pois o adversário não se apresentou para lutar.

Willian de Souza Lima

20 anos, n° 33 WR

Resultado na competição: OURO – Conquistou 100 pontos.

 LIMA Willian  WINNER  BRA	Quarter-Final -66 kg #9 <table border="1"> <thead> <tr> <th>I</th> <th>W</th> <th>P</th> <th>I</th> <th>W</th> <th>P</th> </tr> </thead> <tbody> <tr> <td>1</td> <td>0</td> <td></td> <td>-</td> <td>0</td> <td></td> </tr> </tbody> </table> 00:26	I	W	P	I	W	P	1	0		-	0		TOVAGLIARI Joaquin ARG  
I	W	P	I	W	P									
1	0		-	0										
 LIMA Willian  WINNER  BRA	Semi-Final -66 kg #15 <table border="1"> <thead> <tr> <th>I</th> <th>W</th> <th>P</th> <th>I</th> <th>W</th> <th>P</th> </tr> </thead> <tbody> <tr> <td>1</td> <td>1</td> <td></td> <td>-</td> <td>0</td> <td></td> </tr> </tbody> </table> 00:05	I	W	P	I	W	P	1	1		-	0		BERLINER Ari USA  
I	W	P	I	W	P									
1	1		-	0										
 LIMA Willian  WINNER  BRA	Final -66 kg #19 <table border="1"> <thead> <tr> <th>I</th> <th>W</th> <th>P</th> <th>I</th> <th>W</th> <th>P</th> </tr> </thead> <tbody> <tr> <td>1</td> <td>0</td> <td>-</td> <td>-</td> <td>0</td> <td></td> </tr> </tbody> </table> 01:01	I	W	P	I	W	P	1	0	-	-	0		Perez Sebastian CHI  
I	W	P	I	W	P									
1	0	-	-	0										

Análise da competição:

O atleta se apresentou para competir com um desconforto no ombro direito e segundo ele, teve o desempenho prejudicado, pois o impediu de realizar suas lutas da maneira como está acostumado.

Na primeira luta contra Tovagliari (ARG) o brasileiro não teve dificuldades vencendo a por dois waza-aris, sendo o primeiro por meio de um kuzure-seoi-nage (seoi coreano) e o segundo imobilizando o adversário.



**Confederação
Brasileira de Judô**
*Brazilian Judo
Confederation*

Rua Capitão Salomão, 40 - Humaitá
Rio de Janeiro, RJ - CEP: 22271-040

(21) 2463-2692

cbj.com.br

Na segunda luta, contra Berliner (USA) o brasileiro demorou um pouco mais para ajustar a distância com o adversário e acabou recebendo duas punições, ambas por ataque falso. O americano recebeu uma punição também. O brasileiro pontuou com Waza-ari de Ippon-seoi para a direita e devido ter duas punições, o americano forçou ataques para punir o brasileiro que aproveitou a situação e pontuou com um ura-nage finalizando o combate.









Na final o brasileiro impôs um ritmo alto, conseguindo promover duas punições no adversário. O brasileiro projetou de morote-seoi para esquerda que foi avaliado como waza-ari, mas depois foi retirado, em seguida projetou de ippon-seoi-nage para a direita de ippon.

Importante destacar que com os 100 pontos conquistados o atleta entrou no Ranking Olímpico da categoria 66kg.

Michael Marcelino

20 anos, n° 65 da WR

Resultado na competição: Ouro

 MARCELINO Michael WINNER  BRA	Quarter-Final -73 kg #9 <table border="1"><thead><tr><th>I</th><th>W</th><th>P</th><th>I</th><th>W</th><th>P</th></tr></thead><tbody><tr><td>1</td><td>0</td><td>0</td><td>-</td><td>0</td><td>-</td></tr></tbody></table> 01:14	I	W	P	I	W	P	1	0	0	-	0	-	TOSCANINI Franco CHI  
I	W	P	I	W	P									
1	0	0	-	0	-									
 MARCELINO Michael WINNER  BRA	Semi-Final -73 kg #15 <table border="1"><thead><tr><th>I</th><th>W</th><th>P</th><th>I</th><th>W</th><th>P</th></tr></thead><tbody><tr><td>1</td><td>0</td><td>-</td><td>-</td><td>0</td><td>-</td></tr></tbody></table> 03:33	I	W	P	I	W	P	1	0	-	-	0	-	DE LUCIA Facundo ARG  
I	W	P	I	W	P									
1	0	-	-	0	-									



**Confederação
Brasileira de Judô**
*Brazilian Judo
Confederation*

Rua Capitão Salomão, 40 - Humaitá
Rio de Janeiro, RJ - CEP: 22271-040

(21) 2463-2692

cbj.com.br

 <p>MARCELINO Michael WINNER BRA</p>	<p>Final -73 kg #19</p> <table border="1"><tr><td>I</td><td>W</td><td>P</td><td>I</td><td>W</td><td>P</td></tr><tr><td>1</td><td>1</td><td>0</td><td>-</td><td>0</td><td>-</td></tr></table> <p>01:22</p>	I	W	P	I	W	P	1	1	0	-	0	-	 <p>CHIBANA Charles BRA</p>
I	W	P	I	W	P									
1	1	0	-	0	-									

Análise da competição:

Marcelino está se adaptando a categoria, pois veio da categoria até 66kg. No entanto, tem como vantagem a velocidade de estar acostumado com adversários mais rápidos e a desvantagem de estar se adaptando as questões de força e peso corporal.

Na primeira luta contra Toscanini (CHI) o atleta brasileiro foi ajustando a distância e projetou com um o-soto-gari de ippon.

Na segunda luta contra De Lucia (ARG) o brasileiro teve menos dificuldades e conquistou Ippon de O-goshi.

Na final a luta mais difícil foi contra o brasileiro Charles Chibana. Os dois já se conheciam, e Marcelino havia sido derrotado na última vez. No entanto, o atleta foi ajustando a distância, mesmo sendo punido uma vez por falta de combatividade. Após uma finta, frente e trás, projetou o adversário de ouchi-gari marcando um Ippon.

Guilherme Schimidt

19 anos, n° 59 da WR

Resultado na competição: Bronze – Conquistou 50 pontos

 SCHIMIDT Guilherme BRA WINNER	Quarter-Final -81 kg #9 <table border="1"> <thead> <tr> <th>I</th> <th>W</th> <th>P</th> <th>I</th> <th>W</th> <th>P</th> </tr> </thead> <tbody> <tr> <td>1</td> <td>0</td> <td>0</td> <td>-</td> <td>0</td> <td>0</td> </tr> </tbody> </table> 02:34	I	W	P	I	W	P	1	0	0	-	0	0	GIL Agustin ARG
I	W	P	I	W	P									
1	0	0	-	0	0									
 SCHIMIDT Guilherme BRA	Semi-Final -81 kg #15 <table border="1"> <thead> <tr> <th>I</th> <th>W</th> <th>P</th> <th>I</th> <th>W</th> <th>P</th> </tr> </thead> <tbody> <tr> <td>-</td> <td>0</td> <td>0</td> <td>1</td> <td>1</td> <td>0</td> </tr> </tbody> </table> 00:00	I	W	P	I	W	P	-	0	0	1	1	0	BRIGIDA Caio BRA WINNER
I	W	P	I	W	P									
-	0	0	1	1	0									
 PEREZ Jorge CHI	Bronze -81 kg #18 <table border="1"> <thead> <tr> <th>I</th> <th>W</th> <th>P</th> <th>I</th> <th>W</th> <th>P</th> </tr> </thead> <tbody> <tr> <td>-</td> <td>0</td> <td>-</td> <td>1</td> <td>0</td> <td>-</td> </tr> </tbody> </table> 03:12	I	W	P	I	W	P	-	0	-	1	0	-	SCHIMIDT Guilherme BRA WINNER
I	W	P	I	W	P									
-	0	-	1	0	-									

Análise da competição:

O atleta brasileiro é muito focado e sempre se apresenta com planos ofensivos e judô positivo para com todos os adversários. Acabou pecando em um detalhe que custou a segunda luta. Por ser um atleta jovem e focado as experiências competitivas serão fundamentais na construção do atleta.

Na primeira luta contra Agustin (ARG) o brasileiro demorou um pouco para se ajustar com a dinâmica da arbitragem, e acabou recebendo duas punições, mas logo se encontrou e forçou um ataque falho do adversário, sobrando uma posição de shime-waza, ippon.







Na segunda luta contra o brasileiro Caio, foi uma disputa que já havia acontecido duas vezes, com uma vitória para cada lado, neste confronto o mais jovem estava ofensivo e com certa vantagem no controle do espaço, no entanto, no final do tempo normal da luta, em uma sequência de solo, a experiência do mais velho foi determinante, para contragolpear Schmidt no solo e o imobilizar, conseguindo o Ippon.

Na disputa do Bronze contra Perez (CHI), foi bem rápido, o brasileiro levou a luta ao solo em uma transição intencional, obrigando o chileno a defender voltando para a posição em pé, quando voltou o brasileiro cruzou a pegada e projetou com um rarai-goshi ippon.

Marcelo Gomes

19 anos, nº163 da WR

Resultado na competição: Ouro – Conquistou 100 pontos.

 <p>SPIKERMANN Tomas ARG</p>	<p>Quarter-Final -90 kg #11</p> <table border="1"> <thead> <tr> <th>I</th> <th>W</th> <th>P</th> <th>I</th> <th>W</th> <th>P</th> </tr> </thead> <tbody> <tr> <td>-</td> <td>0</td> <td>1</td> <td>1</td> <td>1</td> <td>0</td> </tr> </tbody> </table> <p>01:09</p>	I	W	P	I	W	P	-	0	1	1	1	0	 <p>GOMES Marcelo BRA WINNER</p>
I	W	P	I	W	P									
-	0	1	1	1	0									
 <p>GOMES Marcelo BRA WINNER</p>	<p>Semi-Final -90 kg #16</p> <table border="1"> <thead> <tr> <th>I</th> <th>W</th> <th>P</th> <th>I</th> <th>W</th> <th>P</th> </tr> </thead> <tbody> <tr> <td>1</td> <td>0</td> <td>-</td> <td>-</td> <td>0</td> <td>-</td> </tr> </tbody> </table> <p>03:47</p>	I	W	P	I	W	P	1	0	-	-	0	-	 <p>SCHWENDINGER Raphael LIE</p>
I	W	P	I	W	P									
1	0	-	-	0	-									
 <p>MORISHIGUE Igor BRA</p>	<p>Final -90 kg #19</p> <table border="1"> <thead> <tr> <th>I</th> <th>W</th> <th>P</th> <th>I</th> <th>W</th> <th>P</th> </tr> </thead> <tbody> <tr> <td>-</td> <td>0</td> <td>1</td> <td>1</td> <td>0</td> <td>0</td> </tr> </tbody> </table> <p>00:33</p>	I	W	P	I	W	P	-	0	1	1	0	0	 <p>GOMES Marcelo BRA WINNER</p>
I	W	P	I	W	P									
-	0	1	1	0	0									



**Confederação
Brasileira de Judô**
*Brazilian Judo
Confederation*

Rua Capitão Salomão, 40 - Humaitá
Rio de Janeiro, RJ - CEP: 22271-040

(21) 2463-2692

cbj.com.br

Análise da competição:

O atleta brasileiro se apresentou seguro na competição, encontrando dificuldades apenas com o adversário Igor Morishigue, também brasileiro.

Na primeira luta contra o Spikerman (ARG) o brasileiro controlou o espaço o tempo todo, se apresentando superior ao adversário, conseguiu pontuar um Waza-ari por meio de um uchimata-sukashi e depois forçou três punições no argentino.

Na segunda luta, não houve muita resistência do adversário de Schwendinger (LIE), logo na primeira sequência de luta o brasileiro projetou o europeu de ippon com um utsuri-goshi.

Na final contra o também brasileiro Igor Morishigue, os atletas foram punidos precocemente com um shido para cada, o atleta Marcelo conseguiu colocar uma punição na frente, pois atacava nas trocas de pegadas. No final da luta soube conduzir a troca de pegadas para que ambos fossem punidos e conquistasse a vitória.

Igor Morishigue

21 anos, nº 102 da WR

Resultado na competição: Prata – Conquistou 70 pontos.

 <p>MORISHIGUE Igor WINNER  BRA</p>	<p>Quarter-Final -90 kg #10</p> <table><thead><tr><th>I</th><th>W</th><th>P</th><th>I</th><th>W</th><th>P</th></tr></thead><tbody><tr><td>1</td><td>1</td><td>-</td><td>-</td><td>0</td><td></td></tr></tbody></table> <p>02:20</p>	I	W	P	I	W	P	1	1	-	-	0		<p>COTO BERSIER Mariano ARG </p> 
I	W	P	I	W	P									
1	1	-	-	0										

 MORA Baltazar  CHI	Semi-Final -90 kg #15 <table border="1"> <thead> <tr> <th>I</th> <th>W</th> <th>P</th> <th>I</th> <th>W</th> <th>P</th> </tr> </thead> <tbody> <tr> <td>-</td> <td>0</td> <td></td> <td>1</td> <td>0</td> <td>-</td> </tr> </tbody> </table> 01:29	I	W	P	I	W	P	-	0		1	0	-	MORISHIGUE  Igor BRA  WINNER
I	W	P	I	W	P									
-	0		1	0	-									
 MORISHIGUE Igor  BRA	Final -90 kg #19 <table border="1"> <thead> <tr> <th>I</th> <th>W</th> <th>P</th> <th>I</th> <th>W</th> <th>P</th> </tr> </thead> <tbody> <tr> <td>-</td> <td>0</td> <td></td> <td>1</td> <td>0</td> <td></td> </tr> </tbody> </table> 00:33	I	W	P	I	W	P	-	0		1	0		GOMES  Marcelo BRA  WINNER
I	W	P	I	W	P									
-	0		1	0										

Análise da competição:

Igor se apresentou de maneira segura com os adversários, mas encontrou dificuldades com a briga de pegadas imposta pelo compatriota na final.

Na primeira luta contra Coto Bersier (ARG) o brasileiro conquistou dois waza-aris com certa tranquilidade, sendo o primeiro por meio de um uchi-mata-sukashi e o segundo por um morote-seoi.

Na segunda luta com Mora (CHI) o brasileiro controlou o espaço sabiamente, tendo em vista que o chileno entrou com um ritmo muito alto buscando estabelecer vantagem sobre o brasileiro. Com a queda na intensidade o brasileiro projetou com um ni-dan-ashi de ippon.

Contra o Marcelo (descrito acima) Igor, teve dificuldades em se encontrar na troca de pegadas proposta pelo adversário.

Lucas Lima

20 anos, n° 92 da WR

Resultado na competição: Ouro – Conquistou 100 pontos.

 LIMA Lucas  BRA WINNER	Semi-Final -100 kg #8 <table border="1"> <thead> <tr> <th>I</th> <th>W</th> <th>P</th> <th>I</th> <th>W</th> <th>P</th> </tr> </thead> <tbody> <tr> <td>1</td> <td>0</td> <td>-</td> <td>-</td> <td>0</td> <td></td> </tr> </tbody> </table> 01:40	I	W	P	I	W	P	1	0	-	-	0		ANGULO Junior ECU  
I	W	P	I	W	P									
1	0	-	-	0										
 ARROYO OSORIO Jose Luis  PER	Final -100 kg #11 <table border="1"> <thead> <tr> <th>I</th> <th>W</th> <th>P</th> <th>I</th> <th>W</th> <th>P</th> </tr> </thead> <tbody> <tr> <td>-</td> <td>0</td> <td></td> <td>1</td> <td>0</td> <td></td> </tr> </tbody> </table> 02:30	I	W	P	I	W	P	-	0		1	0		LIMA Lucas BRA   WINNER
I	W	P	I	W	P									
-	0		1	0										

Análise da competição:

O atleta realizou apenas duas lutas na competição, mas apresentou desempenho bom na primeira luta contra Ângulo (ECU), atleta para qual já havia perdido. O brasileiro não deu oportunidade ao adversário, conduzindo a movimentação o tempo todo. Após o equatoriano ser punido duas vezes por falta de combatividade, o brasileiro aproveitou a oportunidade em um ataque falho e imobilizou de Sankaku-gatame, conquistando o Ippon.

Na segunda luta contra Arroyo Osorio (PER) o brasileiro novamente conseguiu controlar o espaço, e quando o peruano tentou atacar com um harai-goshi o brasileiro contragolpeou com um ura-nage conquistando o Ippon.

Laura Ferreira

19 anos, nº 70 do Ranking Mundial Sênior

Resultado da Competição: 2º Lugar – Conquistou 70 pontos.

Luta 01: Vitória sobre PENA, Luz (Equador) – 21 anos – Nº 157 do Ranking Mundial.

	FERREIRA Laura WINNER BRA		PENA Luz ECU			
Quarter-Final -48 kg #3						
	I	W	P	I	W	P
	1	0	-	-	0	-
03:17						

A brasileira desde o início do combate conseguiu colocar sua pegada muito bem e aproveitando a caminhada da adversária, conseguiu entrar o seu O Soto Gari de esquerda, pontuando com um Ippon e avançando para a semifinal da competição.

Luta 02: Vitória sobre MARCELLET, Camila (Argentina) – 23 anos – Nº 143 do Ranking Mundial.

	FERREIRA Laura WINNER BRA		MARCELLET Camila ARG			
Semi-Final -48 kg #8						
	I	W	P	I	W	P
	1	1	-	-	0	-
01:56						

A brasileira começou impondo sua pegada de canhota e logo no primeiro minuto pontuou com um Wazari de O Soto Gari de esquerda. Na sequência, colocando facilmente a pegada e dominando a luta, a brasileira finalizou o combate com um bonito O Uchi Gari, passando para a final da competição.

Luta 03: Derrota para PERAFAN, Keisy (Argentina) – 24 anos – Nº 50 do Ranking Mundial.

 PERAFAN Keisy WINNER ARG	 FERREIRA Laura BRA
Final -48 kg #11	
I W P	I W P
1 0 0	- 0 0

A luta começou bem equilibrada com ambas as atletas procurando a iniciativa do ataque. No desenvolvimento da luta a argentina começou a realizar mais ataques efetivos favorecendo os dois Shidos que a brasileira recebeu. Em desvantagem, a brasileira ajustou melhor sua pegada canhota por cima e passou a movimentar mais, até que a adversária fosse punida com o 1º Shido.

Faltava um ataque justo da Brasileira, porém, a menos de 30 segundos do fim da luta, a arbitragem enxergou uma pegada de perna da Brasileira, que tomou seu 3º Shido, perdendo, assim, a final da categoria.

Eduarda Francisco

21 anos, nº 107 do Ranking Mundial Sênior

Resultado da Competição: 5º Lugar – Conquistou 36 pontos.

Luta 01: Vitória sobre BARRIONUEVO, Aracely (Equador) – 20 anos – Nº 124 do Ranking Mundial.

 FRANCISCO Eduarda WINNER  BRA	 BARRIONUEVO Aracely ECU 
Quarter-Final -48 kg #2	
I W P	I W P
- 1 	- 0 
04:50	

A atleta brasileira começou muito bem a luta procurando o ataque, abrindo rapidamente um shido de vantagem. Apesar de ter um ataque explosivo e com golpes para os dois lados, ela não conseguia uma boa finalização, permitindo sempre uma defesa da Equatoriana e assim, a luta terminou no tempo normal.

Ao longo do Golden Score, a brasileira foi sentindo o cansaço físico e foi punida com shido. A equatoriana foi sentindo o momento favorável na luta e passou a atacar mais, porém, aos 4 minutos e 50 segundos ela fez um ataque com pouca efetividade e foi revertida pela brasileira, que conseguiu um wazari, passando, assim, para a semifinal da competição.

Luta 02: Derrota para PERAFAN, Keisy (Argentina) – 24 anos – Nº 50 do Ranking Mundial.

 PERAFAN Keisy WINNER  ARG	 FRANCISCO Eduarda BRA 
Semi-Final -48 kg #7	
I W P	I W P
1 0 -	- 0 
01:28	

As duas atletas apresentaram um judô muito parecido. Elas eram destras, procuravam o tempo todo dominar a manga, aplicavam Sode Tshuri Komi Goshi para os dois lados e apresentaram um bom volume de Ne waza.

Infelizmente, após um ataque malsucedido de Sode Tshuri Komi Goshi de joelho, a brasileira procurou levantar-se do solo e por causa dessa ação a argentina conseguiu envolver seu braço e aplicou um Juji Gatame, finalizando a Brasileira que saiu do combate sentido muita dor em seu cotovelo.

A brasileira mesmo perdendo se classificou para a disputa do Bronze.

Luta 03: Derrota pra SOLIS, Jacqueline (Guatemala) – 31 anos – Nº 98 do Ranking Mundial



A luta começou bem equilibrada, sendo que ambas as atletas foram punidas com Shido por evitarem o combate. Após a penalização, a brasileira realizou uma bela transição para o solo, mas sua adversária conseguiu reverter a posição e a brasileira sentiu novamente dores fortes no cotovelo, fazendo com que ela desistisse do combate, perdendo assim a medalha de bronze.

Maria Taba

20 anos, nº 74 do Ranking Mundial Sênior

Resultado da Competição: 1º Lugar – Conquistou 100 pontos.

Luta 01: Vitória sobre PISCIOTTO, Ludmila (Argentina) – 18 anos – Nº 170 do Ranking Mundial.

	TABA Maria BRA		PISCIOTTO Ludmila ARG		
Quarter-Final -52 kg #4					
I	W	P	I	W	P
1	0	-	-	0	1
01:38					

Logo no início da luta, a brasileira aplicou com a pegada cruzada e de direita um O Soto Makikomi, pontuando com um Wazari. No decorrer do combate aproveitando uma ação de transição, a brasileira passou a meia guarda da argentina e imobilizou-a num Yoko Shiro Gatame, assinalando seu 2º Wazari e passando para semifinal da competição.

Luta 02: Vitória sobre SEGURA, Elizabeth (Chile) 18 anos – Nº 170 do Ranking Mundial.

	SEGURA Elizabeth CHI		TABA Maria BRA		
Semi-Final -52 kg #8					
I	W	P	I	W	P
-	0	1	1	0	-
02:09					

Já no primeiro minuto de luta a brasileira mostrou-se superior no combate, impondo uma penalização a adversária por ela ter saído da área de competição e pontuando com Wazari de contragolpe (Kaeshi Waza). Na sequência, aproveitando outro ataque malsucedido da argentina, ela aplicou um Sumi Gaeshi e assinalou um Ippon, passando para a final da competição.

Luta 03: Vitória sobre GAMARRA CARBAJAL, Brillith (Peru) – 23 anos – Nº 46 do Ranking Mundial.



Luta bem equilibrada no seu início com muita movimentação e disputa de pegada, até que a brasileira buscou a pegada cruzada de direita e executou um Hikikomi Gaeshi (sutemi waza), pontuando com Wazari. Após essa pontuação, a brasileira optou por “segurar o resultado”, procurando focar na disputa de pegada e na movimentação, e assim, com o término da luta, a brasileira sagrou-se campeã do evento.

Gabrielle Gonzaga

19 anos, nº 167 do Ranking Mundial Sênior

Resultado da Competição: 3º Lugar – Conquistou 50 pontos.

Luta 01: Vitória sobre SERRANO, Sabina (Argentina) – 18 anos – Nº 33 do Ranking Junior.

 GONZAGA Gabrielle WINNER  BRA	 SERRANO Sabina ARG 
Round 1 -57 kg #8	
I W P	I W P
1 0 -	- 0 -
03:44	

Bem no início do combate a brasileira impôs sua pegada de direita rapidamente e inverteu a entrada com um Sode Tsuru Komi Goshi de esquerda assinalando um Ippon.

Luta 02: Vitória sobre HERNANDEZ, Micaela (Chile) – 19 anos – Nº 179 do Ranking Mundial.

 HERNANDEZ Micaela  CHI	 GONZAGA Gabrielle BRA  WINNER
Quarter-Final -57 kg #12	
I W P	I W P
- 0 	- 1 -
00:00	

A Brasileira começou a luta procurando mais o ataque e em menos de um minuto pontuou com wazari, aplicando um Sode Tsuru Komi Goshi de Direita. No decorrer do combate, a brasileira continuou com um bom volume de luta, fato que provocou 02 penalizações para a chilena e, assim, terminou o combate.

Luta 03: Derrota para VALENCIA, Karla (Equador) – 18 anos – Nº 111 do Ranking Mundial.

VALENCIA		3rd Fight [-57 kg]: Semifinal		GONZAGA	
	Karla (Ecuador)	0	1	1	0
		I	W	P	I
					W
					4.00

A luta começou equilibrada com ambas as atletas brigando por uma pegada, que favorecesse a entrada do golpe, sendo que as duas atletas eram destros. Ao longo do combate, a atleta do Equador aproveitou alguns ataques no solo, porém sempre bem defendidos pela Brasileira. Após um Mate de tempo médico por sangramento, a Equatoriana voltou com maior disposição e conseguiu colocar sua pegada por cima de direita, aplicando um Ko Soto Gari, projetando a Brasileira de Wazari e vencendo a luta.

Luta 04: Vitória sobre MUNOZ, Sasha (Chile) – 25 anos – Nº 179 do Ranking Mundial

MUNOZ		GONZAGA	
	Sasha CHI		Gabrielle BRA WINNER
Bronze -57 kg #17			
I	W	P	I
-	0	-	1
			0
			-
03:49			

Rapidamente, a brasileira conseguiu realizar seu Kumi Kata de direita e realizou um ataque de O Uchi Gari, pontuando com Ippon a menos de 10 segundo de luta.

Samara Oliveira

20 anos, n° 95 do Ranking Mundial Sênior

Resultado da Competição: 3º Lugar – Conquistou 50 pontos.

Luta 01: Vitória sobre ALFARO, Marcela (Chile) – 19 anos – Nº 123 do Ranking Mundial.

 OLIVEIRA Samara WINNER BRA	 ALFARO Marcela CHI				
Quarter-Final -63 kg #2					
I	W	P	I	W	P
1	0	-	-	0	0
00:03					

A brasileira foi superior o tempo todo na luta e com 1 min de luta conseguiu entrar um Tai otoshi pontuando com Wazari. Destaca-se que durante todo o combate a brasileira apresentou um bom volume em ataques de solo, aproveitando bem a transição.

A chilena percebendo a superioridade física e técnica da Brasileira, e como era destra, passou a mudar a base para o lado canhoto, o que a princípio dificultou os ataques da brasileira, deixando seus ataques menos frequentes. Faltando 15 segundos para o final do combate, a brasileira fez uma ótima posição no solo e imobilizou a adversária, conseguindo o 2º Wazari e vencendo essa primeira luta.

Luta 02: Derrota para DE LUCIA, Agustina (Argentina) – 21 anos – Nº 98 do Ranking Mundial.



Luta muito equilibrada no tempo normal, sendo que as atletas possuíam um judô muito parecido. Ambas foram para a luta franca, procurando ataques efetivos e decidir logo a luta, porém, a brasileira apresentava um êxito maior com os ataques de Eri Ippon seoi para a esquerda. No final do tempo normal a brasileira recebeu um shido por falta de ataque, indo para o Golden score com essa pequena desvantagem.

No Golden Score a brasileira procurou mais o ataque no início, igualando as penalizações. Após vários ataques sucessivos foi surpreendida por um Kata Otoshi da argentina, que a arbitragem pontuou com Wazari, que de acordo com nossa análise foi duvidoso, impondo a derrota a brasileira.

Luta 03: Vitória sobre TITTARELLI, Belen (Argentina) – 21 anos – Nº 104 do Ranking Mundial.





**Confederação
Brasileira de Judô**
*Brazilian Judo
Confederation*

Rua Capitão Salomão, 40 - Humaitá
Rio de Janeiro, RJ - CEP: 22271-040

(21) 2463-2692

cbj.com.br

Luta equilibrada do começo ao fim. A adversária da brasileira era canhota e complicava os ataques da brasileira, que era destra e atacava muito bem no solo.

Faltando 20 segundos para o fim do combate, a brasileira entrou um Seoi Nague ajoelhada e a argentina rodou para o lado contrário, sendo assinalado pela arbitragem um Wazari. Portanto, a brasileira venceu a luta sendo medalha de Bronze nesse evento.

Gabriella Moraes

19 anos, n° 119 do Ranking Mundial Sênior

Resultado da Competição: 1º Lugar – Conquistou 100 pontos.

Luta 01: Vitória sobre COROZO, Celinda (Equador) – 21 anos – Nº 107 do Ranking Mundial.



A brasileira começou o combate procurando mais o ataque do que sua adversária. Sempre com a pegada cruzada, em pouco tempo a equatoriana foi punida com 1 Shido. No decorrer da luta os ataques de ambas as partes foram se tornando raros e sem efeito e a luta terminou com essa ligeira vantagem para a brasileira.

No Golden Score, logo nos primeiros segundos a brasileira assumiu novamente a iniciativa do combate e aos 30 segundos aplicou um O Soto Makikomi pontuando com Wazari e vencendo o combate.

Luta 02: Vitória sobre ORTIZ, Edith (Equador) – 18 anos – Nº 131 do Ranking Mundial.

 MORAES Gabriella WINNER BRA	 ORTIZ Edith ECU
Semi-Final -63 kg #8	
I W P	I W P
1 1 -	- - 0
00:30	

O combate começou bem equilibrado, porém, a Brasileira pareceu ser mais forte fisicamente e após o 1 minuto de luta, atacou com um O Soto Makikomi com a pegada cruzada de esquerda e pontuou com um Wazari. Em vantagem no placar, a brasileira continuou impondo sua forte pegada cruzada de esquerda e aos 30 segundos do final, a equatoriana não resistiu a pressão e foi punida com o 3º Shido, fazendo com que a brasileira passasse para a final da competição.

Luta 03: Vitória sobre DE LUCIA, Agustina (Argentina) – 21 anos – Nº 98 do Ranking Mundial.

 DE LUCIA Agustina ARG	 MORAES Gabriella BRA WINNER
Final -63 kg #11	
I W P	I W P
- 0 -	1 0 -
03:35	

Logo no início do combate, a brasileira canhota pegou cruzado por cima na argentina destra e aplicou um O Soto Makikomi, pontuando com ippon e se sagrando campeã da categoria -63Kg.

Thalia Oliveira

19 anos, nº: 113 do Ranking Mundial Sênior

Resultado da Competição: 1º Lugar – Conquistou 100 pontos.

Luta 01: Vitória sobre FIGUEROA, Mackarena (Chile) – 20 anos – Nº 153 do Ranking Mundial.

1st Fight [-70 kg]: Preliminary round											
 FIGUEROA Mackarena Chile	<table border="1"> <tr> <td>0</td> <td>0</td> <td>1</td> <td>1</td> <td>0</td> </tr> <tr> <td>I</td> <td>W</td> <td>P</td> <td>I</td> <td>W</td> </tr> </table> 2:37	0	0	1	1	0	I	W	P	I	W
0	0	1	1	0							
I	W	P	I	W							
 OLIVEIRA Thalia Brazil											

A brasileira iniciou muito bem a luta e logo no início aproveitou um ataque malsucedido de Uchi Mata da chilena destra e contragolpeou com um Tani Otoshi, conseguindo um Wazari. Ao longo da luta a chilena continuou cometendo o mesmo erro de ataque e a brasileira mais uma vez aproveitou esses erros e aplicou o mesmo contragolpe (Tani Otoshi) a 1 minuto e meio do final do combate, conseguindo o segundo Wazari e vencendo o combate.

Luta 02: Vitória sobre DELVECCHIO, Victoria (Argentina) – 18 anos – Nº 132 do Ranking Mundial.

2nd Fight [-70 kg]: Preliminary round											
 OLIVEIRA Thalia Brazil	<table border="1"> <tr> <td>1</td> <td>0</td> <td>1</td> <td>0</td> <td>0</td> </tr> <tr> <td>I</td> <td>W</td> <td>P</td> <td>I</td> <td>W</td> </tr> </table> 2:18	1	0	1	0	0	I	W	P	I	W
1	0	1	0	0							
I	W	P	I	W							
	 DELVECCHIO Victoria Argentina										

A luta foi bem equilibrada desde o seu início. A brasileira não conseguia realizar ataques efetivos na argentina e acabou sendo penalizada com um Shido. Com dificuldades na luta em pé, a brasileira mudou a tática realizando ataques no solo e numa das oportunidades, ela aproveitou uma transição e conseguiu imobilizar a adversária no Tate Shiho Gatame e venceu o combate.

Luta 03: Vitória sobre MORALES FALCONI, Xsara (Peru) – 20 anos – Nº 70 do Ranking Mundial.

3rd Fight [-70 kg]: Final	
 OLIVEIRA Thalia BRA	 MORALES FALCONI Xsara PERU
1 0 = 0 0	I W P I W
0:17	

Logo no início do combate a brasileira colocou sua pegada de esquerda e rapidamente entrou um Seoi Nague de joelhos e pontuou com Ippon, sagrando-se campeã do evento.

Súmulas Preenchidas:

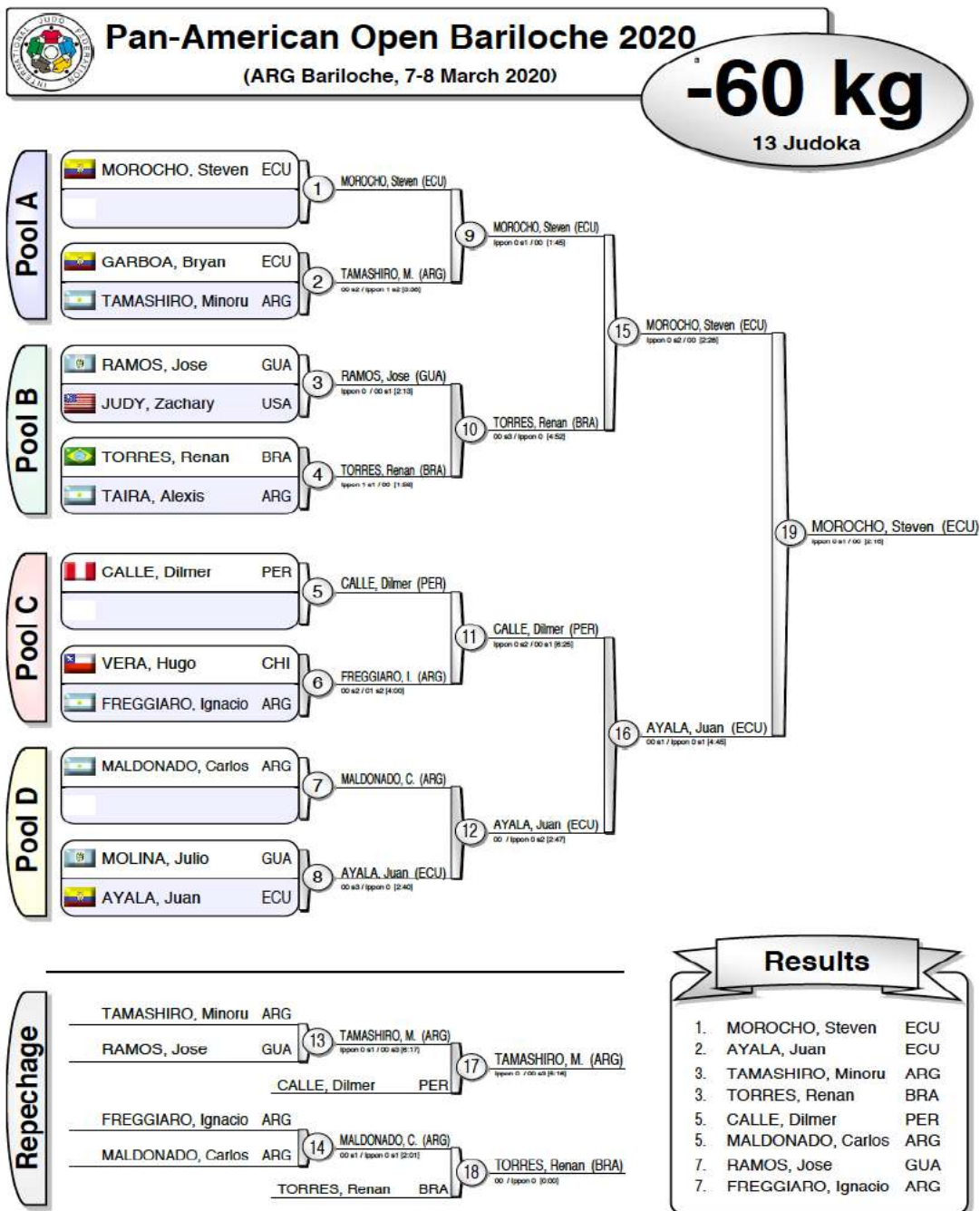

Pan-American Open Bariloche 2020
(ARG Bariloche, 7-8 March 2020)

-66 kg
10 Judoka

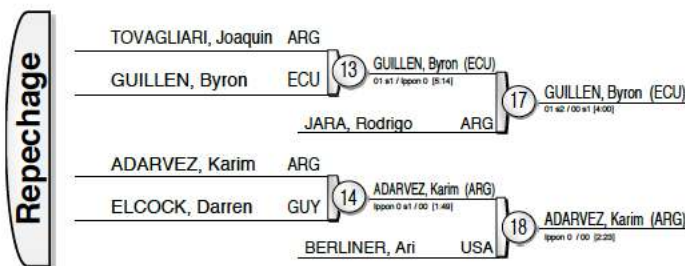
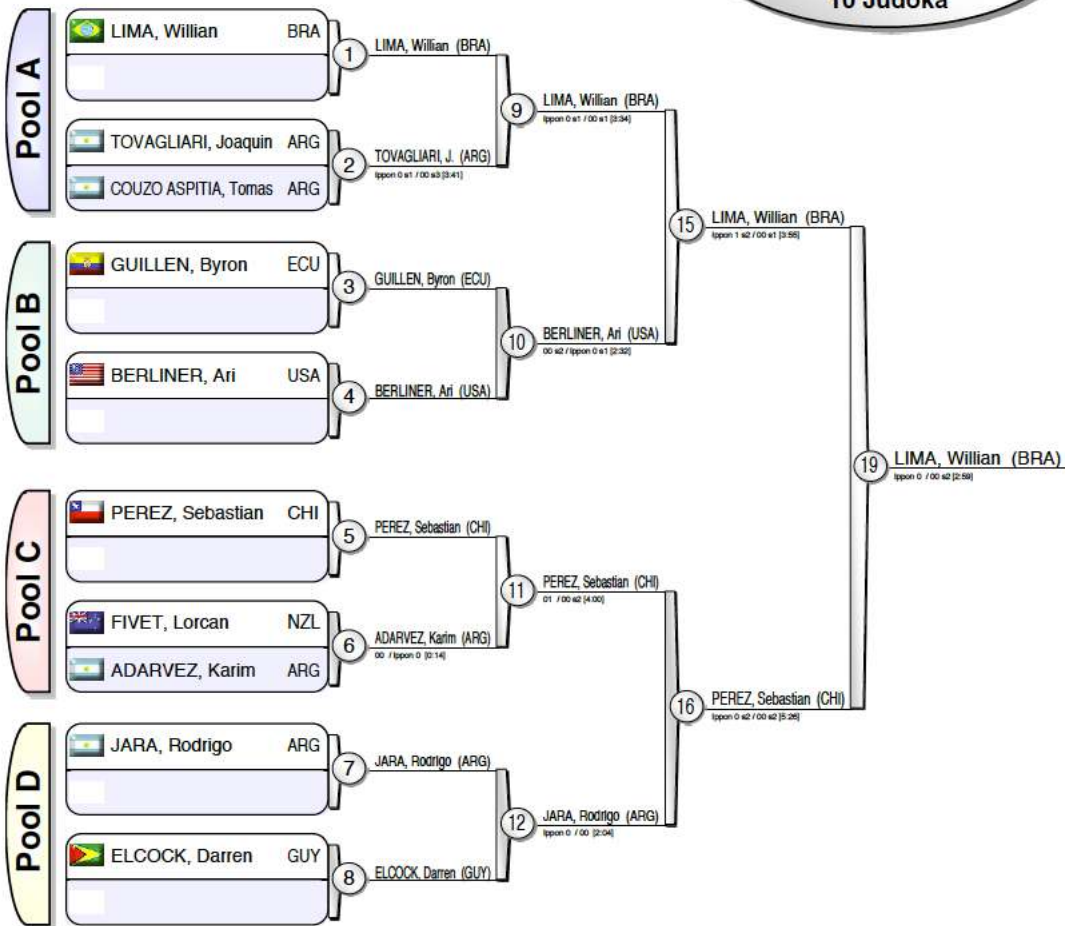

Results

1.	LIMA, Willian	BRA
2.	PEREZ, Sebastian	CHI
3.	GUILLEN, Byron	ECU
3.	ADARVEZ, Karim	ARG
5.	JARA, Rodrigo	ARG
5.	BERLINER, Ari	USA
7.	TOVAGLIARI, Joaquin	ARG
7.	ELCOCK, Darren	GUY



Pan-American Open Bariloche 2020

(ARG Bariloche, 7-8 March 2020)

-73 kg

11 Judoka

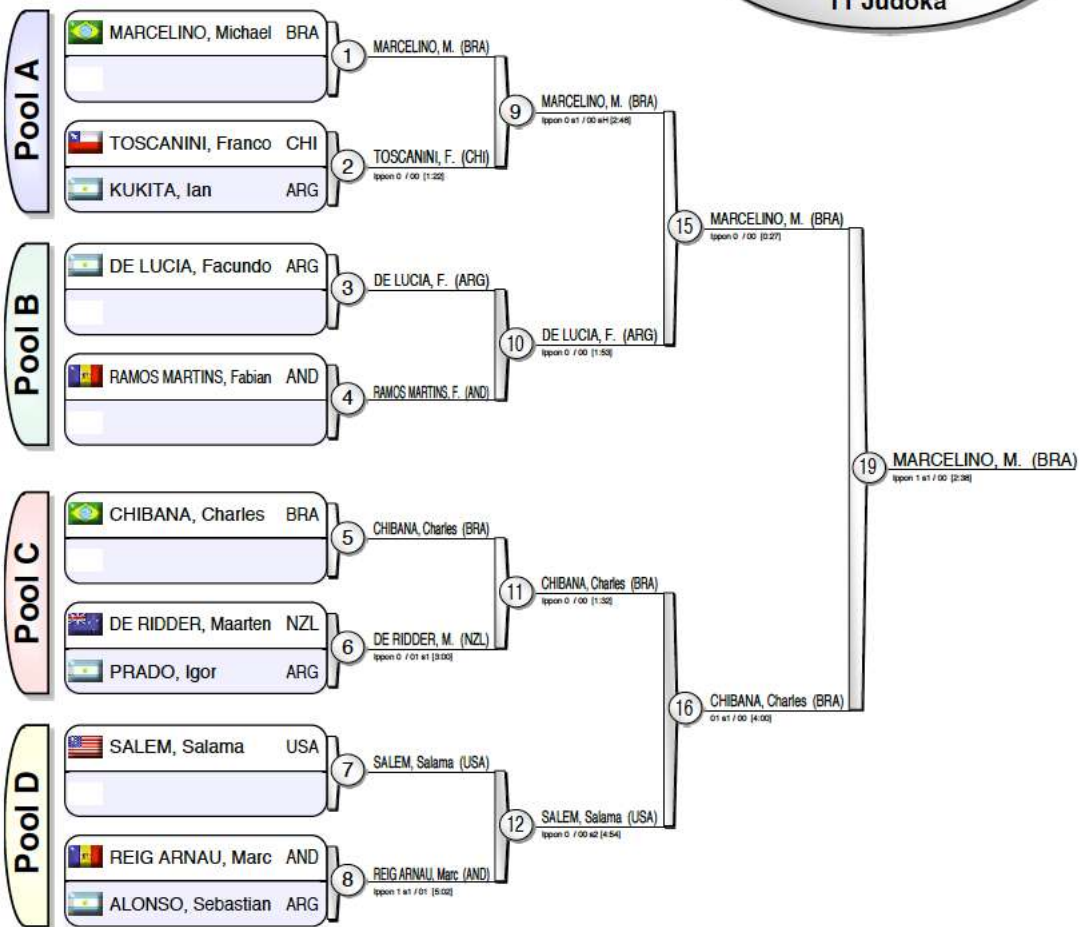

Results

- MARCELINO, Michael (BRA)
- CHIBANA, Charles (BRA)
- SALEM, Salama (USA)
- DE LUCIA, Facundo (ARG)
- TOSCANINI, Franco (CHI)
- REIG ARNAU, Marc (AND)
- RAMOS MARTINS, Fabian (AND)
- DE RIDDER, Maarten (NZL)



Pan-American Open Bariloche 2020

(ARG Bariloche, 7-8 March 2020)

-81 kg

9 Judoka

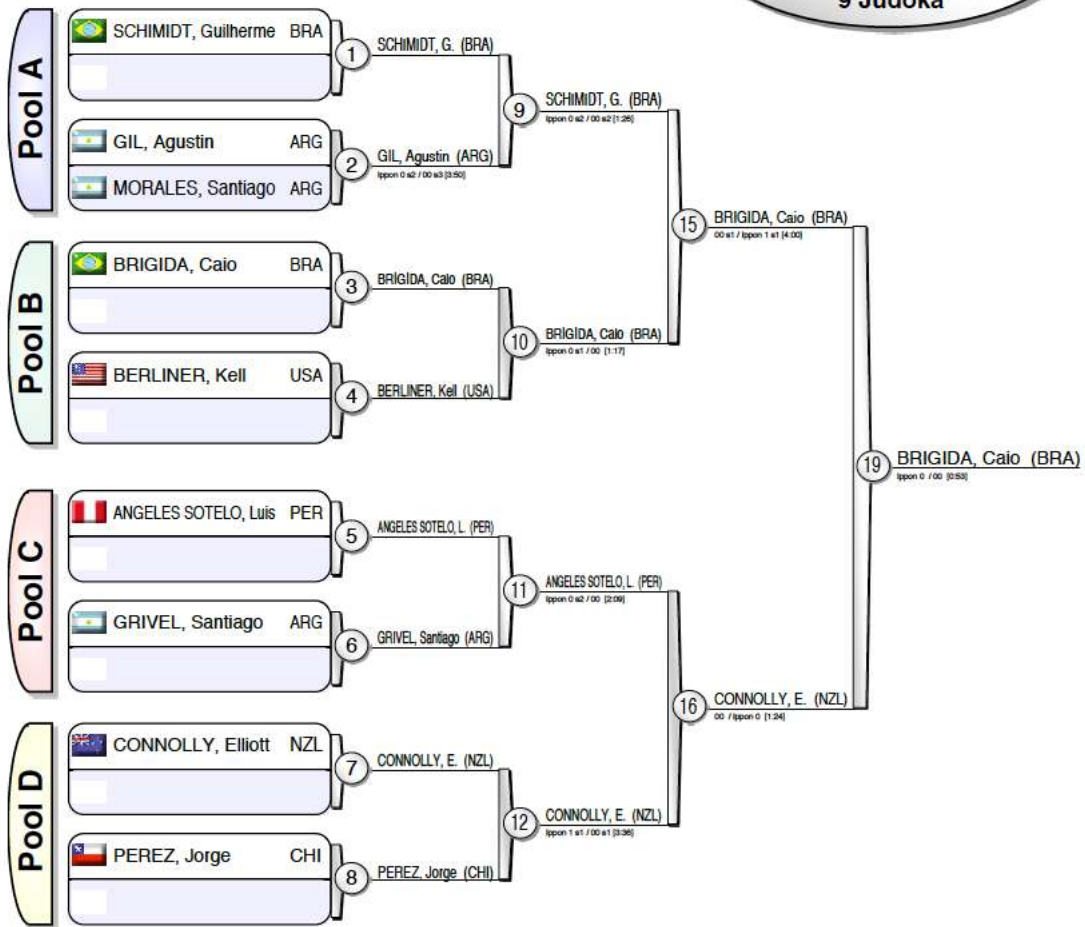

Results

- BRIGIDA, Caio (BRA)
- CONNOLLY, Elliott (NZL)
- BERLINER, Kell (USA)
- SCHIMIDT, Guilherme (BRA)
- ANGELES SOTELO, Luis (PER)
- PEREZ, Jorge (CHI)
- GIL, Agustin (ARG)
- GRIVEL, Santiago (ARG)

Pan-American Open Bariloche 2020
(ARG Bariloche, 7-8 March 2020)

-90 kg
9 Judoka

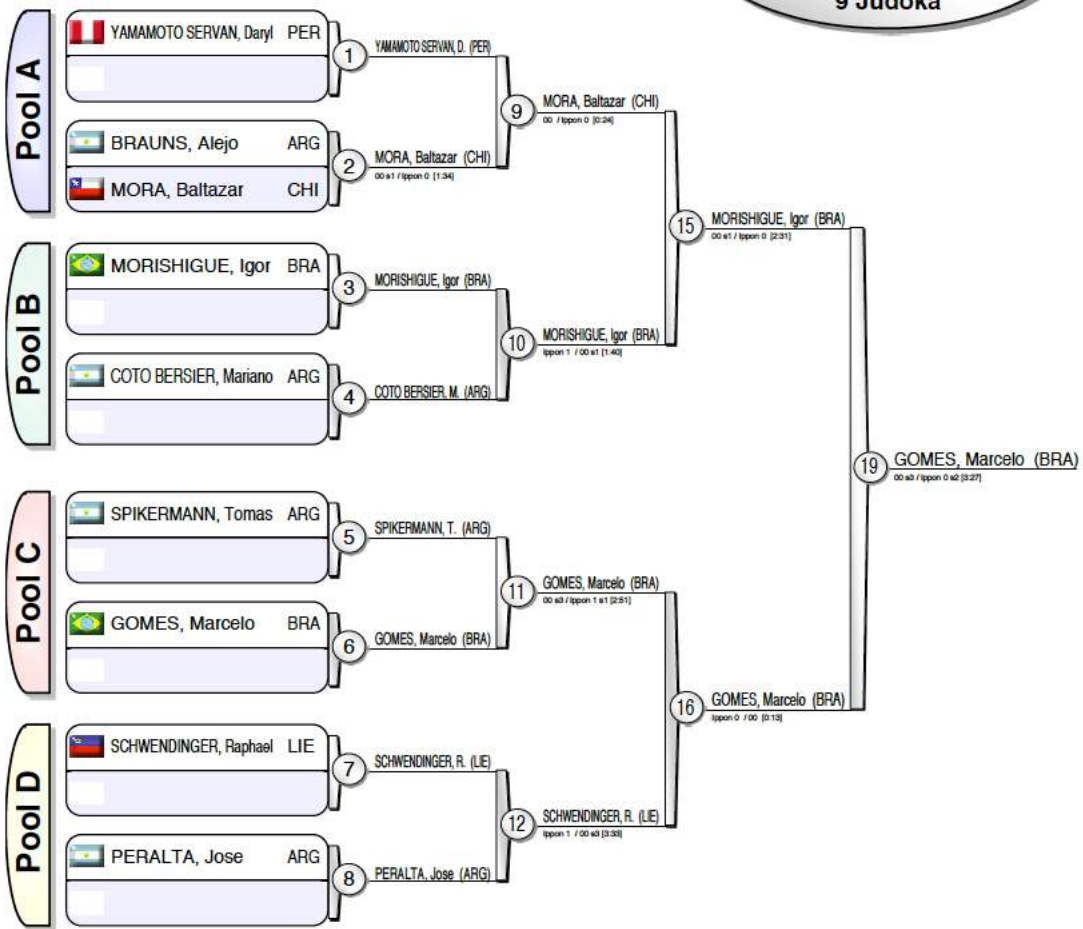

Results		
1.	GOMES, Marcelo	BRA
2.	MORISHIGUE, Igor	BRA
3.	YAMAMOTO SERVAN, Daryl	PER
3.	SPIKERMANN, Tomas	ARG
5.	SCHWENDINGER, Raphael	LIE
5.	MORA, Baltazar	CHI
7.	COTO BERSIER, Mariano	ARG
7.	PERALTA, Jose	ARG

Pan-American Open Bariloche 2020
(ARG Bariloche, 7-8 March 2020)

-100 kg
6 Judoka

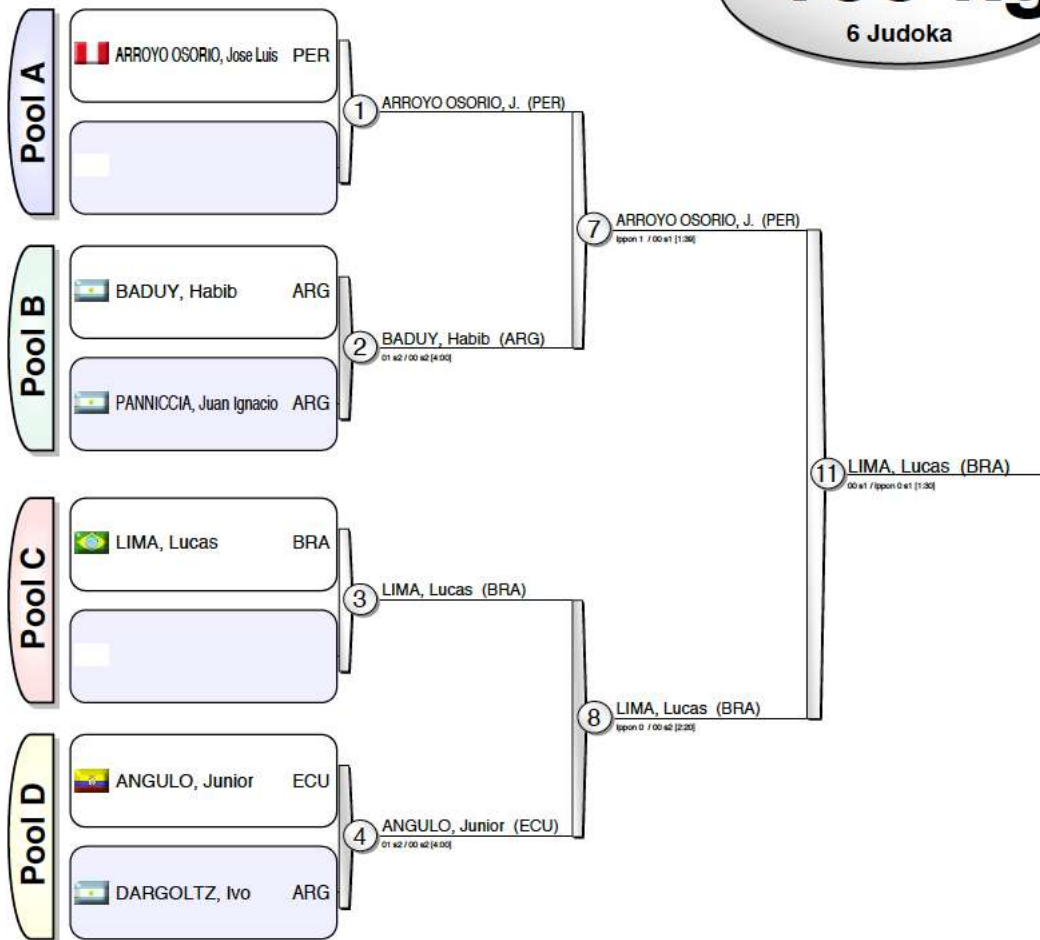

Results

- LIMA, Lucas (BRA)
- ARROYO OSORIO, Jose Luis (PER)
- ANGULO, Junior (ECU)
- DARGOLTZ, Ivo (ARG)
- PANNICCIA, Juan Ignacio (ARG)
- BADUY, Habib (ARG)
-
-

Pan-American Open Bariloche 2020
(ARG Bariloche, 7-8 March 2020)

-48 kg
7 Judoka

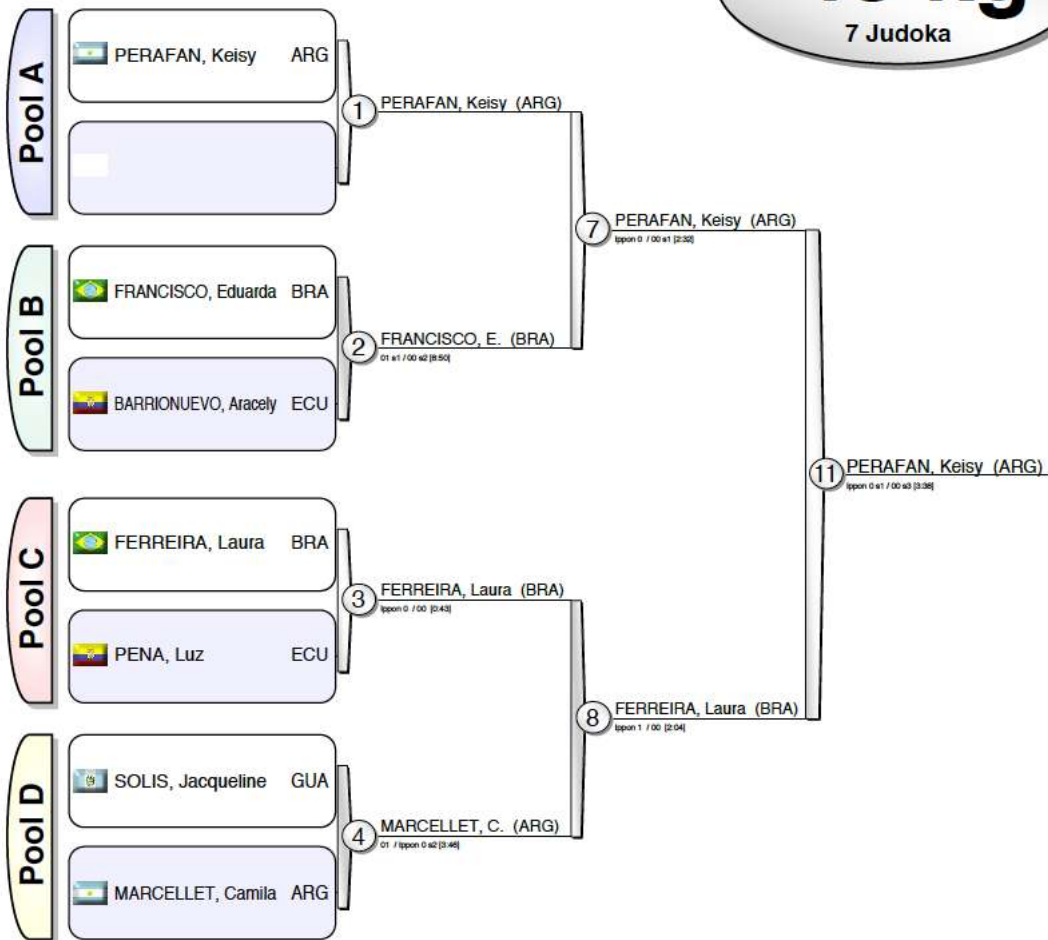

Results		
1.	PERAFAN, Keisy	ARG
2.	FERREIRA, Laura	BRA
3.	BARRIONUEVO, Aracely	ECU
3.	SOLIS, Jacqueline	GUA
5.	MARCELLET, Camila	ARG
5.	FRANCISCO, Eduarda	BRA
7.		
7.	PENA, Luz	ECU

Pan-American Open Bariloche 2020
(ARG Bariloche, 7-8 March 2020)

-52 kg
8 Judoka

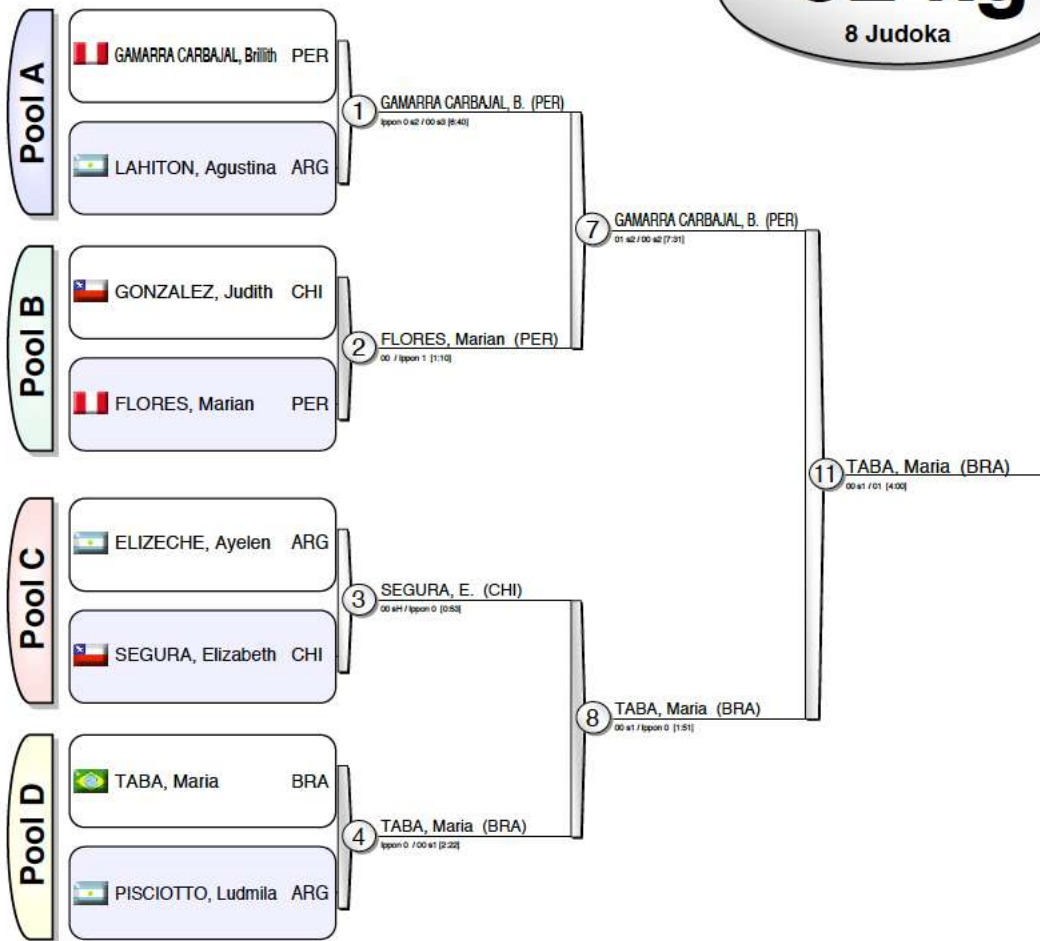

Results		
1.	TABA, Maria	BRA
2.	GAMARRA CARBAJAL, Brillith	PER
3.	GONZALEZ, Judith	CHI
3.	FLORES, Marian	PER
5.	SEGURA, Elizabeth	CHI
5.	PISCIOFFO, Ludmila	ARG
7.	LAHITON, Agustina	ARG
7.	ELIZECHE, Ayelen	ARG

Pan-American Open Bariloche 2020
(ARG Bariloche, 7-8 March 2020)

-57 kg
9 Judoka

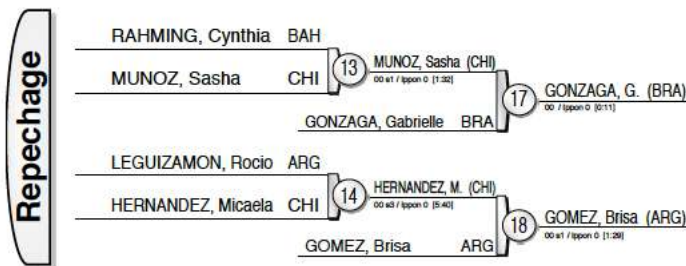
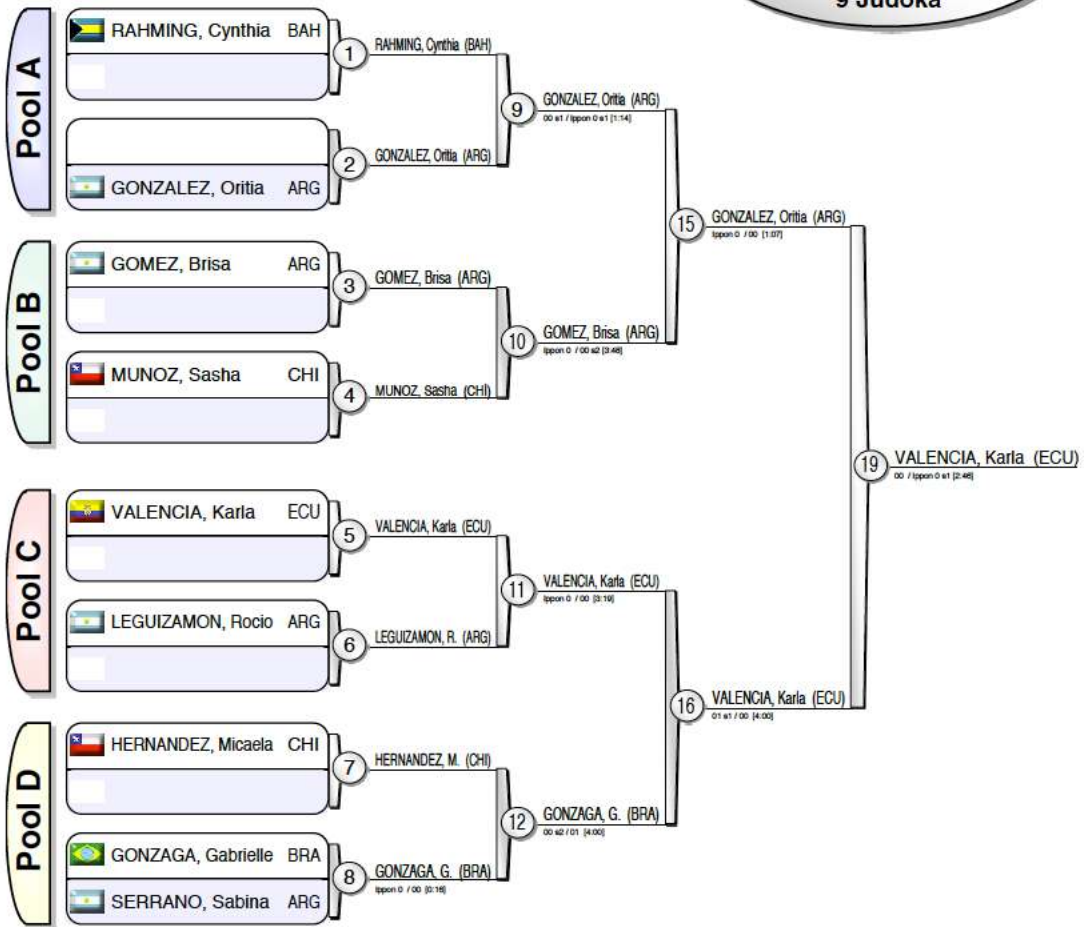

Results

- VALENCIA, Karla ECU
- GONZALEZ, Oritia ARG
- GONZAGA, Gabrielle BRA
- GOMEZ, Brisa ARG
- MUNOZ, Sasha CHI
- HERNANDEZ, Micaela CHI
- RAHMING, Cynthia BAH
- LEGUIZAMON, Rocio ARG

Pan-American Open Bariloche 2020
(ARG Bariloche, 7-8 March 2020)

-63 kg
8 Judoka

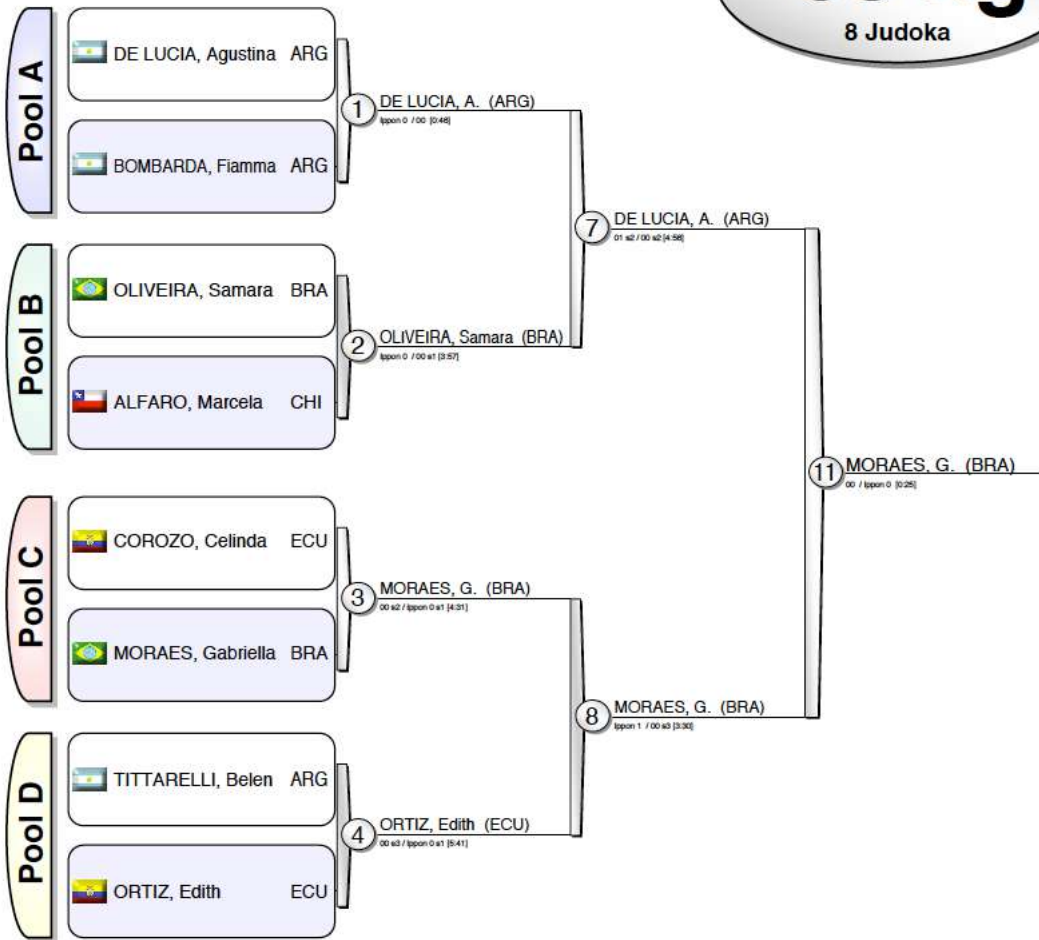

Results		
1.	MORAES, Gabriella	BRA
2.	DE LUCIA, Agustina	ARG
3.	ALFARO, Marcela	CHI
3.	OLIVEIRA, Samara	BRA
5.	ORTIZ, Edith	ECU
5.	TITTARELLI, Belen	ARG
7.	BOMBARDA, Fiamma	ARG
7.	COROZO, Celinda	ECU

Pan-American Open Bariloche 2020
(ARG Bariloche, 7-8 March 2020)

-70 kg
5 Judoka

	1	3	5	Wins	Scores
1 FIGUEROA, Mackarena CHI		-	-	0	(0)
3 OLIVEIRA, Thalia BRA	+		+	2	(20)
5 DELVECCHIO, Victoria ARG	+	-		1	(10)

	2	4	Wins	Scores
2 MORALES FALCONI, Xsara PER		+	1	(10)
4 MYERS, Melissa USA	-		0	(0)

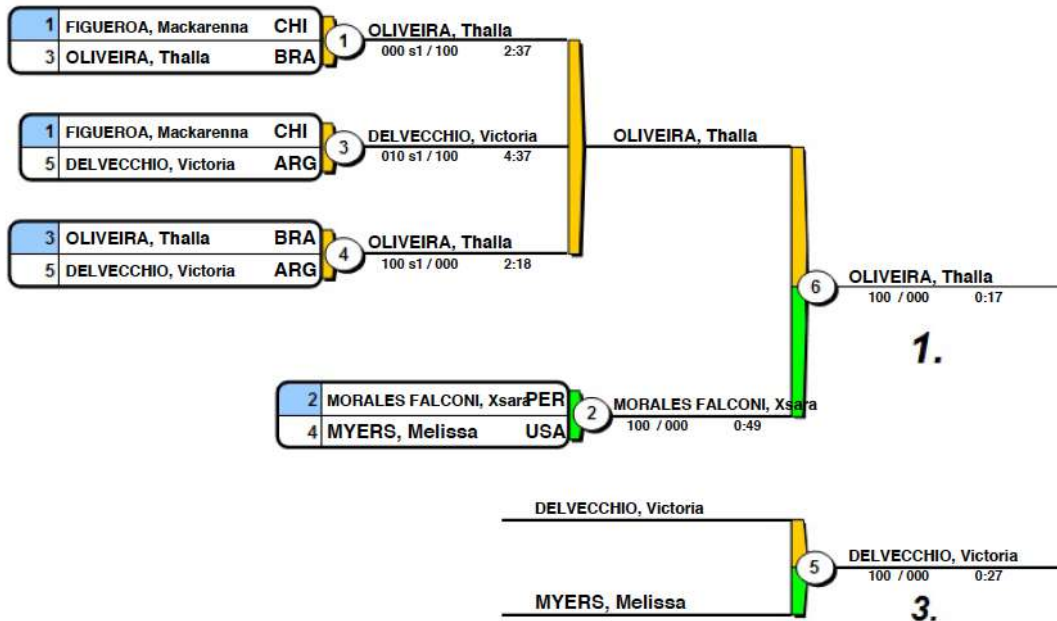

- 1. OLIVEIRA, Thalia BRA
- 2. MORALES FALCONI, Xsara PER
- 3. DELVECCHIO, Victoria ARG



**Confederação
Brasileira de Judô**
*Brazilian Judo
Confederation*

Rua Capitão Salomão, 40 - Humaitá
Rio de Janeiro, RJ - CEP: 22271-040

(21) 2463-2692

cbj.com.br

Fotos e Mídias:

Treino Preparatório



Laura Ferreira – Prata

Maria Taba – Ouro





**Confederação
Brasileira de Judô**
*Brazilian Judo
Confederation*

Rua Capitão Salomão, 40 - Humaitá
Rio de Janeiro, RJ - CEP: 22271-040

(21) 2463-2692

cbj.com.br

Willian Lima – Ouro



Gabrielle Gonzaga – Bronze



Michael Marcelino – Ouro



Lucas Lima – Ouro



Thalia Oliveira – Ouro

Marcelo Gomes-Ouro e Igor Morishigue-Prata



Guilherme Schimdt – Bronze





**Confederação
Brasileira de Judô**
*Brazilian Judo
Confederation*

Rua Capitão Salomão, 40 - Humaitá
Rio de Janeiro, RJ - CEP: 22271-040

(21) 2463-2692

cbj.com.br

Medalhistas 1º dia



Medalhistas 2º dia





Brasil fecha Aberto de Bariloche com quatro medalhas de ouro

No último dia da competição, o judô brasileiro foi ao pódio em todas as categorias, conquistando ainda uma medalha de prata e outra de bronze.

Paulo Chacon 8 de março de 2020



Divulgação

No segundo e último dia do **Aberto Pan-Americano de Judô** de Bariloche, na Argentina, o **Brasil** subiu ao pódio em todas as categorias que participou. Neste domingo (8), Thaliá Oliveira, Caio Brigida, Marcelo Gomes e Lucas Lima ficaram com o ouro, Igor Morishigue ficou com a prata e Guilherme Schmidt foi bronze.

AGENDA DO DIA

mar 08	mar 09
19:00 Superliga de vôlei feminino - Quartos de Final	21:30 Superliga de Vôlei Masculino - Quartos de Final
Chasco Aulax	São Paulo

TABELAS

- 🏆 BRASILEIRO DE FUTEBOL FEMININO
- 🏆 BRASILEIRO A-2 DE FUTEBOL FEMININO
- 🏆 BRASILEIRO SUB-17 DE FUTEBOL MASCULINO
- 🏆 CHAMPIONS LEAGUE AMÉRICAS
- 🏆 LIGA DE BASQUETE FEMININO
- 🏆 NBB 2019/2020
- 🏆 SUL-AMERICANO SUB-20 DE FUTEBOL FEMININO
- 🏆 SUPERLIGA DE VÔLEI FEMININO
- 🏆 SUPERLIGA DE VÔLEI MASCULINO
- 🏆 TÓQUIO 2020: VÔLEI FEMININO
- 🏆 TÓQUIO 2020: VÔLEI MASCULINO

70 kg feminina

Por conta da quantidade de atletas participando da categoria até 70 kg feminina, Thaliá Oliveira abriu sua participação na competição contra Mackarena Figueroa, do Chile, e venceu por ippon.

Em seu segundo combate do dia, a brasileira teve pela frente a argentina Victoria Delvecchio e saiu com o triunfo mais uma vez por ippon, se garantindo na decisão.

+INSCREVA-SE EM NOSSO CANAL NO YOUTUBE

Na decisão do Aberto Pan-Americano de judô, brasileira enfrentou a peruana Xsara Falconi e Thaliá venceu mais uma vez por ippon, ficando com a medalha de ouro.

81 kg masculino

Caio Brigida abriu sua participação vencendo o americano Kell Berliner por ippon e se garantiu na semifinal da categoria. No combate por um dos lugares na decisão, Caio teve pela frente o compatriota Guilherme Schmidt e conseguiu mais um triunfo, por pontos, e se classificou para a decisão.

Nela, Caio Brigida teve pela frente Elliott Connolly, da Nova Zelândia. No confronto, o brasileiro precisou de apenas 53 segundos para vencer por ippon e ficar com a medalha de ouro no Aberto Pan-Americano de judô.

Após perder a semifinal para Caio, Guilherme Schmidt disputou o bronze contra Jorge Perez, do Chile. No combate, o judoca brasileiro conseguiu o ippon em 48 segundos e ficou com o lugar no pódio.

90 kg masculino

Na categoria até 90 kg masculina, Marcelo Gomes abriu sua participação vencendo Tomas Spikermann (ARG), da Argentina, por ippon, após dois waza-ari. Na semifinal, o brasileiro teve como adversário Raphael Schwendinger (Liechtenstein). O brasileiro precisou de apenas 13 segundos para sair com o triunfo por ippon e a vaga na decisão.

No combate pela medalha de ouro, Marcelo Gomes teve pela frente Igor Morishigue, também do Brasil. Para chegar na decisão, Igor venceu Mariano Bersier, da Argentina, e o chileno Baltazar Mora por ippon.

Na decisão da categoria até 90kg do Aberto Pan-Americano de judô, Marcelo Gomes conseguiu a vitória, por ippon, e ficou com a medalha de ouro.

Até 100 kg masculino

Único representante do Brasil na categoria, Lucas Lima começou sua participação já na semifinal contra o equatoriano Junior Angulo. Em pouco mais de dois minutos, o brasileiro conseguiu a vitória por ippon e se classificou para a decisão.

Nela, Lucas teve como adversário o peruano Jose Luis Osorio. No combate, o brasileiro precisou de pouco mais de um minuto para aplicar outro ippon e ficar com o ouro na categoria.

<https://cbj.com.br/pt/galerias/noticias/judo-brasileiro-brilha-e-conquista-quinze-medalhas-no-aberto-pan-americano-de-bariloche/>

09/03/20 13:52

Judô brasileiro brilha e conquista quinze medalhas no Aberto Pan-Americano de Bariloche

Seleção apostou na renovação, com judocas da equipe sub-21, e levou oito ouros, três pratas e quatro bronzes na competição

A Seleção Brasileira de Judô teve um final de semana repleto de pódios, conquistando 15 medalhas no Aberto Pan-Americano de Bariloche, na Argentina, em mais uma competição internacional do Circuito Mundial da IJF. De olho nas Olimpíadas de Paris 2024 e na constante renovação da equipe principal, a delegação do Brasil foi composta, majoritariamente, por judocas da equipe Sub-21.

No sábado, 7, o judô brasileiro conquistou nove pódios. As medalhas de ouro foram conquistadas por Maria Taba (52kg), Gabriella Moraes (63kg), Willian Lima (66kg) e Michael Marcelino (73kg). Laura Ferreira (48kg) e Charles Chibana (73kg) subiram no segundo lugar mais alto do pódio. Já Gabrielle Gonzaga (57kg), Samara Oliveira (63kg) e Renan Torres (60kg) ficaram com o bronze.

No domingo, 8, vieram mais quatro ouros, com Thaliá Oliveira (70kg), Caio Brígida (81kg), Marcelo Gomes (90kg) e Lucas Lima (100kg). Igor Morishigue (90kg) ficou com a medalha de prata, enquanto Guilherme Schimidt (81kg) levou o bronze.

A competição distribuiu até 100 pontos (campeão) no Ranking Mundial e, além dos judocas da base, contou com a presença, por meio do processo de adesão, dos atletas Charles Chibana (73kg) e Caio Brígida (81kg), que conquistaram as medalhas de prata e ouro, respectivamente.

Confira abaixo as medalhas conquistadas pela Seleção Brasileira no Aberto de Bariloche/ARG:

MASCULINO – 5 OUROS, 2 PRATAS E 2 BRONZES

- 1º lugar – Willian Lima (66kg/EC Pinheiros/FPJudo)
- 1º lugar – Michael Marcelino (73kg/SESI-SP/FPJudo)
- 1º lugar – Caio Brígida (81kg/SEJEL São José dos Campos/FPJudo)
- 1º lugar – Marcelo Gomes (90kg/Sogipa/FGJ)
- 1º lugar – Lucas Lima (100kg/EC Pinheiros/FPJudo)
- 2º lugar – Charles Chibana (73kg/EC Pinheiros/FPJudo)
- 2º lugar – Igor Morishigue (90kg/EC Pinheiros/FPJudo)
- 3º lugar – Renan Torres (60kg/SESI-SP/FPJudo)
- 3º lugar – Guilherme Schimidt (81kg/Minas Tênis Clube/FMJ)

FEMININO – 3 OUROS, 1 PRATA E 2 BRONZES

- 1º lugar – Maria Taba (52kg/Minas Tênis Clube/FMJ)
- 1º lugar – Gabriella Moraes (63kg/MESC São Bernardo/FPJudo)
- 1º lugar – Thalia Oliveira (70kg/A.D.Santo André/FPJudo)
- 2º lugar – Laura Ferreira (48kg/EC Pinheiros/FPJudo)
- 3º lugar – Gabrielle Gonzaga (57kg/Sogipa/FGJ)
- 3º lugar – Samara Oliveira (63kg/EC Pinheiros/FPJudo)



O judô brasileiro conquistou nove medalhas no primeiro dia, sábado, 7, do Aberto Pan-Americano de Bariloche. Foto: Divulgação/CBJ



**Confederação
Brasileira de Judô**
*Brazilian Judo
Confederation*

Rua Capitão Salomão, 40 - Humaitá
Rio de Janeiro, RJ - CEP: 22271-040

(21) 2463-2692

cbj.com.br



Evento: Treinamento de Campo Nacional

Data: 03 a 12 de Agosto de 2021

Local: Pindamonhangaba/SP

Participantes:

Peso	Atleta
48kg	Alexia Vitória V. S. Nascimento
	Laura Ayumi Soken
	Rafaela Chagas Batista
	Amanda Ferreira de Lima
	Natasha Padilha Ferreira
52kg	Fernanda Costa R. dos Santos
	Gabriela Souza Conceição
	Giovana Guin Campos Shimada
	Jaqueline R. do Nascimento
	Thayna de Oliveira Lemos
	Maria Regina Harumi Taba
57kg	Beatriz Rosa Comanche
	Bianca Bernardo Reis Rosa
	Julia Roberta D. Gomes Henriques
	Thayane de Oliveira Lemos
63kg	Kaillany Valentim R. Cardoso
	Maria Eduarda P. Mariano Diniz
	Rafaella Rodrigues Gonçalves
	Nauana A. das Dores L. da Silva
70kg	Eduarda Vaz Rosa
	Alessandra Rocha dos Santos
	Anna Julia da Silva
	Giovana Galkowisk
	Luana Oliveira de Carvalho
	Millena Ribeiro da Silva
78kg	Beatriz Furtado Petri de Freitas
	Eliza Carolina Ribeiro Ramos
+78kg	Giovana Melo dos Santos
	Luana Ribeiro de Oliveira



**Confederação
Brasileira de Judô**
*Brazilian Judo
Confederation*

Rua Capitão Salomão, 40 - Humaitá
Rio de Janeiro, RJ - CEP: 22271-040

(21) 2463-2692

cbj.com.br

Peso	Atleta
60kg	Caio Kenji Yokota Kiwada
	Ryan Guimarães da Conceição
	Luis Henrique Kumakura Coelho
	Caio Kenzo Souza Kameo
	Matheus Schetino Takaki
	Felipe Carvalho da Costa Santos
	66kg
Matheus Roberto Pereira	
Renan Ferreira Torres	
Aristides Lucena	
Kauã Henrique de Souza Mello	
73kg	Jeferson Luiz dos Santos Júnior
	Gabriel Falcão Lira
	Gustavo Borsoi de Siqueira
	Jonas Irwyng Castro Ribeiro
81kg	Guilherme César Schimidt
	Renan Miguel Furtado
90kg	Victor Hugo da Silva Nascimento
	Guilherme Alves Moraes
	Marcelo Augusto Silva Gomes
	Matheus Julio Oliveira
	Igor da Silva Morishigue
100kg	Lucas de Jesus Leandro
	Wilgner Vinicius Mendes

	Kayo Fabricio Silva dos Santos
	Lucas Antonio Martins Lima
+100kg	Daniel Bolezina Lemes da Silva
	Marcelo Valadão Esteves
	Yuri Silva dos Santos



**Confederação
Brasileira de Judô**
*Brazilian Judo
Confederation*

Rua Capitão Salomão, 40 - Humaitá
Rio de Janeiro, RJ - CEP: 22271-040

(21) 2463-2692

cbj.com.br

Comissão Técnica:

Andrea Berti Rodrigues Guedes – Técnico

Alexsander Jose Guedes– Técnico

Caio Ferreira Diniz de Moura - Técnico

Douglas Herculino Potrich– Técnico

Douglas Vieira– Técnico

Floriano Paulo De Almeida Neto – Técnico

Marcus Fábio Agostinho – Técnico

Victor Rodrigues Penalber de Oliveira – Técnico

Leonardo Davi da Silva – Fisioterapeuta

Luiz Ricardo Oliveira Revite – Fisioterapeuta

Thiago Vinicius Ferreira – Fisioterapeuta

Marcelo Theotônio da Silva – Gestor de Base

Programação do Treinamento de Campo Nacional

Treinamento de Campo Nacional Base								
03 a 10 de agosto de 2021								
Horários	Ter 03ago	Qua 04ago	Qui 05ago	Sex 06ago	Sab 07ago	Dom 08ago	Seg 09ago	Ter 10ago
07h00		Pesagem	Café da manhã	Café da manhã	Café da manhã	Café da manhã	Café da manhã	Café da manhã
07h30	Guarulhos/São Paulo/Rio de Janeiro - Pindamonhangaba	Café da manhã			Teste PCR-1		Teste PCR-2	
08h00			Barras	HD-40s				
08h30		Avaliações médicas/fisioterapia (a partir das 8h30)	Dojô grande: F1 8h30 - 10h00	Dojô grande: F1	Dojô grande: F1	Recuperativo F1	Dojô grande: F1	Dojô grande: F1
09h00			Dojô pequeno: M1	Academia: M1	Dojô pequeno: M1	Recuperativo F2	Dojô pequeno: M1	Academia: M1
09h30	Teste PCR		Barras	HD-40s				
10h00				Dojô grande: F2 10:30 - 12:00	Dojô grande: F2	Dojô grande: F2	Recuperativo M1	Dojô grande: F2
11h00			Dojô pequeno: M2	Academia: M2	Dojô pequeno: M2	Recuperativo M2	Dojô pequeno: M2	Academia: M2
11h30		Reunião com atletas: M1 - 11h M2 - 11h30 / F1 - 11h40 / F2 - 12h10						
12h00		Almoço	Almoço	Almoço	Almoço		Almoço	Almoço
12h30								
13h00	Almoço							
13h30		Avaliações med/fisio (a partir das 13h30)						
14h00		Salto horizontal		Pesagem				
14h30				Dojô grande: M1				
15h00		Treino F1 15h00-16h15						
15h30		Salto horizontal	Dojô grande: M1	Academia: F1	Dojô grande: M1	Palestra Análise de vídeos F1 - 16h00 F2 - 16h30 M1 - 17h00 M2 - 17h30	Dojô grande: M1	Dojô grande: M1
16h00		Treino F2 16h30-17h45	16h00-17h30		Dojô pequeno: F1		Dojô pequeno: F1	Academia: F1
16h30		Salto horizontal	Dojô pequeno: F1					
17h00		Reunião virtual CT		Pesagem	Dojô grande: M2		Pesagem	Dojô grande: M2
17h30		Treino M1 18h00-19h15	Dojô grande: M2 18h00-19h30	Dojô grande: M2			Dojô grande: M2	Dojô grande: M2
18h00		Salto horizontal	Dojô pequeno: F2	Dojô grande: M2	Dojô grande: M2		Dojô grande: M2	Dojô grande: M2
18h30		Treino M2 19h30-20h45	Jantar	Academia: F2	Dojô pequeno: F2		Dojô pequeno: F2	Academia: F2
19h00	Jantar				Jantar		Pesagem	Jantar
19h30		Salto horizontal					Pesagem	Jantar
20h00		Jantar					Jantar	
20h30								
21h00								
21h30								
22h00	Descanso (22h00)	Descanso (22h00)	Descanso (22h00)	Descanso (22h00)	Descanso (22h00)	Descanso (22h00)	Descanso (22h00)	Pindamonhangaba - Guarulhos
22h30								
23h00								

Comentários:

A presente ação teve por objetivos seguir com o programa de treinamentos nacionais das equipes de base, bem como realizar o período de polimento antes da participação da seleção brasileira Sub-21 no Campeonato Pan-americano da classe.

Para o treinamento, foram convocados 60 atletas (30 de cada sexo), com base nos desempenhos competitivos prévios (2019 e 2020) dos quais 18 atletas (9 de cada sexo) foram selecionados para compor a seleção brasileira no Campeonato Pan-americano. Além destes, 18 atletas (6 feminino e 12 masculino) participaram no

treinamento pelo processo de adesão.

Como executado nas ações nacionais anteriores, o treinamento seguiu protocolos de prevenção da COVID-19, entre eles, com a divisão dos treinos em quatro grupos: M1(masculino abaixo de 73 kg), M2 (masculino acima de 73 kg), F1 (feminino abaixo de 57 kg) e F2 (feminino acima de 57 kg). Estes grupos realizaram os treinos, testes, palestras e refeições em horários diferentes.

No primeiro dia todos os participantes (atletas e comissão técnica) realizaram o teste RT-PCR e cumpriram quarentena até o recebimento do resultado. Na sequência (dia 2), os atletas foram avaliados pela equipe de saúde, participaram de reuniões com os treinadores e realizaram as primeiras sessões de treinos. Ao longo de três dias, antes das sessões da manhã, os atletas realizaram a bateria de testes de campo simplificada (salto horizontal, suspensão na barra isométrica e Hikidashi-40s).

O treinamento foi composto por 12 sessões de preparação técnico-tática/randori, 2 sessões de preparação física e 1 sessão de treino regenerativo (conduzido pelos fisioterapeutas).

Coube aos técnicos, conduzir as sessões de treinos e testes físicos do grupo feminino e colaborar no monitoramento de carga e recuperação de todos os atletas (masculino e feminino).

Durante o treinamento cada grupo (F1, F2, M1 e M2) participaram de palestras visando apresentar sites que permitam a busca de vídeos de competições internacionais (IJF e Judobase) e acessar scout completos de potenciais oponentes (JudoData).

Além disso, foram realizadas reuniões de alinhamento entre os membros da



comissão técnica, visando estruturar as futuras ações da temporada.

Análise por Categoria de Peso:

60kg Matheus Takaki

Atleta bem disciplinado e preocupado em melhorar sua condição técnica. Consegue impor um ritmo de luta forte do começo ao fim do combate, revelando sua boa condição física. Seus ataques já são encadeados com posições no solo, fazendo com que aproveitasse boas oportunidades. Aponto a defesa no solo como a principal dificuldade do atleta.

60kg Felipe Santos

Possui um uchimata de canhoto muito forte, fazendo com que seus adversários não lhe fornecessem a manga. Necessita construir uma estratégia melhor para impor rapidamente seu kumi kata. Verificou-se um empenho em realizar as transições para o solo e começou a dar certo ao longo da semana de treinamento. Apesar de sua altura apresentou um peso adequado a categoria.

66kg Renan Torres

Atleta bem talentoso e oportunista com golpes em todas as direções, apesar de estar ainda desenvolvendo o seu lado canhoto (um de seus objetivos no treinamento). Mudou a pouco tempo de categoria, porém, já apresentou um peso alto em relação a nova categoria (-66kg). Possui um ótimo ko uchi gari que pega de surpresa seus adversários. Chega rápido com seu kumi kata e consegue com muita potência colocar seus ataques. Apresentou uma certa dificuldade com canhoto.



**Confederação
Brasileira de Judô**
*Brazilian Judo
Confederation*

Rua Capitão Salomão, 40 - Humaitá
Rio de Janeiro, RJ - CEP: 22271-040

(21) 2463-2692

cbj.com.br

66kg Aristides Lucena Jr.

O atleta apresenta boa variedade de ataques com golpes e todas as direções. A postura deve ser melhorada, encontra-se muito curvado durante os combates dificultando a defesa. Realiza uma ótima transição com posições bem efetivas. Apresentou um cansaço excessivo em relação a carga de treino realizada.

73kg Jeferson Santos Jr.

Apresenta golpes para os dois lados e procura chegar rapidamente com seu kumi kata dominante. Lesionou o ombro nos primeiros dias de treinamento, dificultando uma análise mais aprofundada de seu desempenho. Possui duas posições fortes no chão e buscou executá-las durante os treinos de transição.

73kg Gustavo Borsoi

Atleta bem disciplinado e com muita vontade treinar e colocar em prática seus aprendizados. Possui golpes nas 4 direções, porém, apresenta dificuldade com atletas canhotos por ficar longe dos adversários ao colocar seus ataques. Consciente dessa deficiência, vem trabalhando no seu clube em soluções para esse caso. Apresentou rápidas transições para o solo, porém, com pouca efetividade. Apresentou nas pesagens um bom limite de peso para essa categoria.

73kg Jonas Irwyng

O atleta se sobressai pela sua condição física de força e velocidade. Possui golpes para ambos os lados e que se encaixam de maneira oportunista. Encontrou dificuldade lutando com atletas mais altos por conseguirem mantê-lo longe. Necessita trabalhar melhor essa aproximação nos ataques. Rápido na transição e apresenta uma boa variedade na utilização do sankaku gatame.

81kg Guilherme Schimidt

Atleta dedicado, por vezes exagerado no volume de treinamento. Especial atenção deve ser dada no monitoramento de sua carga. Com ótimo repertório de ataques, possui uma pequena dificuldade com atletas canhotos, porém, vem trabalhando para minimizar seus efeitos. Realiza efetivos ataques no solo com bastante variedade de utilização.

90Kg Marcelo Gomes

O atleta que apresenta boa variedade de golpes e um bom condicionamento físico. Atenção especial deve ser dada com relação a disciplina e cumprimento de horários. Procurou assimilar todos os conhecimentos passados e relatou uma melhora em seu desempenho. Senti que apresentou dificuldades no momento da abordagem da pegada, porém, já anda treinando esse fundamento nos treinamentos do clube. Apresenta algumas posições no solo, mas necessita ser estimulado a utilizá-las.

90Kg Igor Morishigue

Atleta canhoto com excelente postura no combate e ataques efetivos para os dois lados. Possui uma movimentação adequada a categoria, porém, seu kumi kata é muito previsível, chegando sempre da mesma maneira no kimono, independente da condição do adversário (canhoto /destro), fato que facilita a defesa de seus oponentes e complica o seu ataque. Apresentou um certo cansaço ao decorrer dos treinos, entretanto, apresentava uma lesão na coxa, que talvez pudesse limitar seu repertório técnico e condição físicas.

100Kg Lucas Leandro

Analisa bem seus adversários e consegue traçar estratégias para anulá-lo. Apresenta uma variedade de ataques, inclusive com efetivos sutemi waza. Tem uma rápida transição e conseguiu executá-las nos treinamentos. Se movimenta bem antes do kumi

kata, fato que dificulta muito para os adversários. Destaco que deve procurar melhorar os ajustes nas posições no solo, fazer os atletas caminharem antes de colocar os ataques e talvez melhorar seu condicionamento anaeróbico, visto que se apresentava exausto ao fim dos randoris, provavelmente pelo seu estilo característico de muita movimentação.

100Kg Lucas Lima

O atleta possui golpes fortes de ashi waza, que devem ser mais explorados, porém, tem dificuldade em aplicá-los, tendo em vista que seus adversários anulam a sua pegada. Precisa desenvolver outras formas de chegar com seu kumi kata. Foi orientado a desenvolver golpes para o lado esquerdo. Apresenta boa vontade em evoluir, escuta as orientações com atenção e tenta colocar em prática. Apesar de conhecer posições efetivas no solo, não as utiliza com frequência no treinamento. A mais utilizada é o "Sankaku" e suas variações (invertido e nas costas). Apresenta dificuldade no combate com atletas canhotos que lutam próximo a ele, necessitando exercitar essa situação nos treinos.

+100kg Marcelo Valadão

O atleta apresenta ataques apenas em uma direção, fato que o limita muito em suas opções de entrada. Tem características de peso pesado, que realiza muita força e pouca movimentação. Utiliza-se da defesa de quadril muito bem, evitando se curvar. No solo não gosta de realizar ataques, limitando-se apenas a defender ao ser atacado. Relatou uma melhora no condicionamento físico durante a semana e procurou realizar as transições que foi proposta, porém, deve ser estimulado a executá-las em seu clube.

48kg Alexia Nascimento

O principal aspecto que precisa evoluir é a potência e controle dos ataques, dado que a maior parte de seus ataques em pé não são efetivos. Além disso, é importante insistir na variação de direção de ataques, aumentando a frequência dos ataques para trás (o-soto-gari, o-uchi-gari, etc.). Tem evoluído na disputa de pegada, mas ainda pode

desenvolver mais as variações de formas de antecipação de pegada. No solo, consegue ser efetiva com o sankaku, mas muitas vezes acaba dando as costas durante o combate de solo.

48kg Rafaela Batista

Durante o treinamento, sua eficiência de combate ao longo dos randori foi abaixo do apresentado nos treinos anteriores. Entre os pontos observados, destacamos a demora para atacar após a disputa de pegada, inclusive sendo punida na competição por falta de combatividade. Tem realizado transições (especialmente quando é estimulada), conseguindo vencer um dos combates no Pan com ataque no solo.

52kg Jaqueline Nascimento

Ao longo do treinamento de campo, apresentou um ritmo de combate mais lento em relação aos treinamentos anteriores, possivelmente por conta do protocolo de retorno de concussão que passou por algumas semanas antes da ação. Em destaque, observamos postura muito baixa durante as disputas de pegada, bem como transição mais lenta.

57kg Thayane Lemos

Durante o treinamento, conseguiu apresentar maior variação técnica em seus ataques em pé, embora os ataques no solo ainda seja um ponto que precisa evoluir (definir passagem(s) de preferência). Na competição, seguiu bem os planos táticos discutidos antes de cada combate, especialmente na antecipação e reconstrução de pegada.

63kg Nauana Silva

No treinamento, apresentou boa variabilidade técnica, embora com pouco efetividade. É bastante ofensiva na busca pelo domínio, mas tende a andar para cima e,

por vezes, se expõe bastante (foi projetada na semifinal do Pan neste tipo de situação). Sua transição, embora seja bem definida (variação de sankaku), não tem sido efetivo.

70kg Luana Carvalho

No treinamento, buscou melhorar sua atitude durante a disputa de pegada. Porém, na competição, apresentou dificuldades em impor o ritmo da disputa de pegada, movimentação, encaixe e potência dos ataques em pé. Tem sido objetiva na transição no solo, conseguindo finalizar com frequência tanto no treinamento quanto na competição.

78kg Eliza Ramos

Tem conseguido ser efetiva com ataques em pé em diferentes direções, buscando o domínio da pegada de forma ofensiva. Talvez valha considerar o desenvolvimento de ataques mais oportunistas, para complementar opções de ataques em situações de vantagem ou quando perder momentaneamente a disputa de pegada. Também precisa evoluir na transição e ataques no solo; embora tenha buscado atacar, ainda precisa ajustar melhor e ser mais rápida. Apresentou problemas no controle de peso, chegando ao treinamento com peso acima do ideal.

78kg Beatriz Furtado

Durante o treinamento, se apresentou bastante passiva durante as disputas de pegada nos randori, com dificuldade em impor sua postura e atacar de forma ajustada. Quando consegue impor sua postura, seus ataques tendem a ser mais efetivos (conseguiu executar desta forma em alguns momentos na competição); contudo, esta imposição foi inconstante ao longo do treinamento e competição. Não busca realizar transições, aspecto que precisa ser desenvolvido.



**Confederação
Brasileira de Judô**
*Brazilian Judo
Confederation*

Rua Capitão Salomão, 40 - Humaitá
Rio de Janeiro, RJ - CEP: 22271-040

(21) 2463-2692

cbj.com.br

+78kg Luana Oliveira

Demora para atacar nos combates, sendo passiva também na disputa de pegada e acompanhando a movimentação das oponentes. Na competição, perdeu seu primeiro combate insistindo com ataques sem domínio (harai-makikomi e tani-otoshi) e deixando que a oponente ataques mais e sendo punida por falta de combatividade. Nas lutas posteriores, impôs a pegada e conseguiu ser efetiva de forma mais rápida.

Fotos e Mídias:



Sessões de treinos realizadas ao longo do Treinamento de Campo Nacional 2021.



Testes de campo realizados ao longo do Treinamento de Campo Nacional 2021.

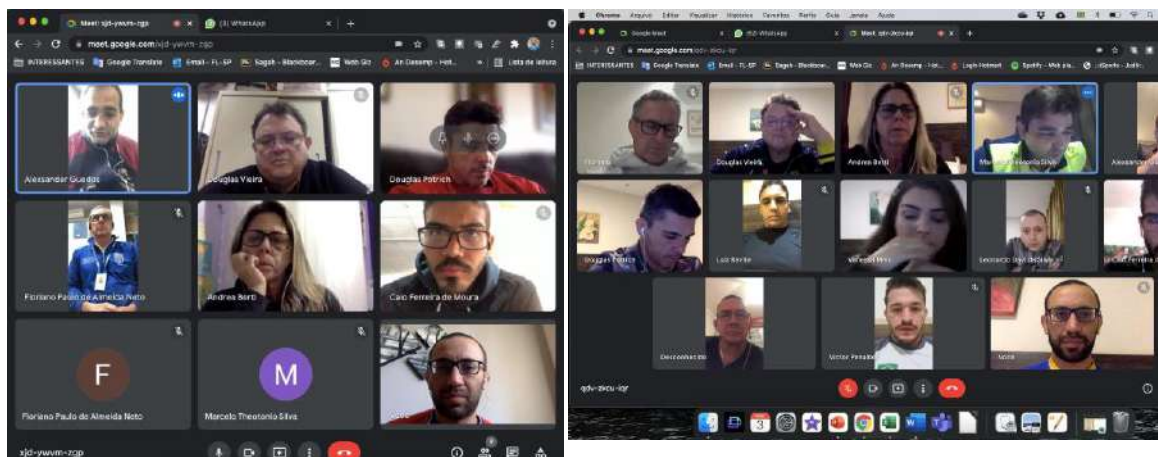

Reuniões realizadas antes e ao longo do Treinamento de Campo Nacional 2021.



Palestra sobre análise de desempenho realizada no Treinamento de Campo Nacional



**Confederação
Brasileira de Judô**
*Brazilian Judo
Confederation*

Rua Capitão Salomão, 40 - Humaitá
Rio de Janeiro, RJ - CEP: 22271-040

(21) 2463-2692

cbj.com.br



Equipes participante do Treinamento de Campo Nacional 2021

<https://cbj.com.br/pt/noticias/selecao-junior-retorna-as-competicoes-internacionais-no-pan-sub-21-de-cali-neste-sabado-14/>



The screenshot shows a web browser displaying a news article on the CBJ website. The browser's address bar shows the URL: <https://cbj.com.br/pt/noticias/selecao-junior-retorna-as-competicoes-internacionais-no-pan-sub-21-de-cali-neste-sabado-14/>. The website header includes the CBJ logo, navigation tabs for 'OUVIDORIA', 'CONTATO', 'CBJ', 'BRASIL JUDÔ', 'NOTÍCIAS', and 'GOVERNANÇA', and a search bar. The article title is 'Seleção Júnior retorna às competições internacionais no Pan Sub-21 de Cali, neste sábado, 14'. The date is 12/08/2021 17:24:29. A green button labeled 'SELEÇÃO BRASILEIRA - BASE' is visible. The article text states: 'CBJ convocou 18 atletas para a disputa do Campeonato Pan-Americano Júnior, classificatório para os inéditos Jogos Pan-Americanos Junior Cali 2021'.

A espera, finalmente, acabou para a equipe Júnior de judô do Brasil. Depois de mais de um ano sem participar de competições internacionais por causa dos efeitos da pandemia no calendário de eventos, a seleção brasileira Sub-21 embarcou nesta quarta-feira, 11, para Cali, na Colômbia, para a disputa do Campeonato Pan-Americano Sub-21. As lutas acontecerão no sábado, 14, a partir das 11h (Brasília) com transmissão ao vivo pelo portal panamjudo.org.

Para essa competição, o CBJ convocou 18 judocas, sendo nove homens e nove mulheres. Entre elas, judocas que integraram a equipe de apoio ao time olímpico em Tóquio, como Alêxia Nascimento (48kg), Thayane Lemos (57kg), Luana Carvalho (70kg), Eliza Ramos (78kg) e Kayo Santos (100kg).





**Confederação
Brasileira de Judô**
Brazilian Judo
Confederation

Rua Capitão Salomão, 40 - Humaitá
Rio de Janeiro, RJ - CEP: 22271-040

(21) 2463-2692

cbj.com.br

Evento: Grand Slam – Abu Dhabi/UAE

Data: 18 a 24 de outubro de 2022

Local: Abu Dhabi/UAE

Participantes:

65 nações

239 Atletas masculinos

175 Atletas femininos

414 Total de atletas

Nome	UF	Categoria
Michel Augusto	SP	60kg
Pedro Medeiros	RJ	73kg
Alexia Nascimento	SP	48kg
Rafaela Batista	RJ	48kg
Kaillany Cardoso	MG	63kg
Gabriella Moraes	MG	63kg
Beatriz Freitas	SP	78kg
Eliza Ramos	RJ	78kg

Comissão Técnica:

Nome	UF	Função
Leonardo Silva	SP	Fisioterapeuta
Marcus Agostinho	SP	Treinador
Douglas Potrich	RS	Treinador

Programação:

ABU Dhabi Grand Slam 2022								
17 a 24 de outubro de 2022								
Horários	Seg 17out	Ter 18out	Qua 19out	Qui 20out	Sex 21out	Sab 22out	Dom 23out	Seg 24out
07h00			Chegadas	Café da manhã	Andre/João chegam 4h25	Café da manhã	Café da manhã	Embarque Emirates
07h30			Adesões - 4h25		Café da manhã			
08h00			Emirates - 5h15					
08h30			Check-in					
09h00					Repesagem 5%	Repesagem 5%	Repesagem 5%	
09h30								
10h00	Envio testes COVID			Treino				
10h30	pl quem viaja 17/10							
11h00					Preliminares Rafaela, Alexia Yasmin, Taba Jessica, Thayane Michel, Gusmão	Preliminares Kailany, Mantena Pedro	Preliminares Beatriz, Eliza André, Cesarino	
11h30								
12h00				Almoço				
12h30								
13h00								
13h30				Sorteio				
14h00								
14h30								
15h00	Bus RJ							
15h30								
16h00					Escala André/João			
16h30								
17h00	Voo RJ	escala Reação Fem	Treino	Judogi control	Bloco final	Bloco final	Bloco final	Chegada Emirates Andre/João retornam 17h45
17h30	Voo MG			Pesagem 46, 52, 57, 60, 66kg	Pesagem 63, 70, 73, 81kg	Pesagem 78, +78, 90, 100, +100kg		
18h00								
18h30								
19h00			Credenciamento					
19h30								
20h00	Voo RS		Jantar	Jantar	Jantar	Jantar	Jantar	
20h30	Embarque Reação Fem		Embarque João/André					
21h00								
21h30	Check-in Emirates (Convocados)							
22h00	Check-in Taba/Gusmão	escala Gusmão/Taba	Descanso 22h00	Descanso 22h00	Descanso 22h00	Descanso 22h00	Descanso 22h00	
22h30		Escala Emirates			Reação/Taba retorna 5h55	Gusmão retorna 23h45	Convocados retorno 3h00	
23h00								

Nações participantes:

			-60	-66	-73	-81	-90	-100	+10	M	-48	-52	-57	-63	-70	-78	+78	W	Tota
1	ALG	Algeria	0	1	1	1	0	1	1	5	0	1	0	1	0	0	0	2	7
2	ARG	Argentina	0	0	0	1	0	0	0	1	1	0	0	0	0	0	0	1	2
3	AUS	Australia	0	0	0	0	1	0	0	1	0	0	0	1	1	0	0	2	3
4	AUT	Austria	1	0	0	0	1	1	1	4	1	0	0	0	1	0	0	2	6
5	AZE	Azerbaijan	2	1	2	2	2	1	1	11	1	1	0	0	0	0	0	2	13
6	BEL	Belgium	1	0	0	1	1	0	0	3	0	0	0	0	1	1	0	2	5
7	BRA	Brazil	2	0	1	0	0	1	1	5	2	2	2	2	0	2	0	10	15
8	BRN	Bahrain	0	0	0	1	0	0	1	2	0	0	0	0	0	0	0	0	2
9	BUL	Bulgaria	0	1	1	1	0	0	1	4	0	1	0	0	0	0	0	1	5
10	CAN	Canada	0	0	1	2	0	2	0	5	0	0	0	0	0	0	0	0	5
11	CHI	Chile	0	0	0	0	0	1	1	2	0	0	0	0	0	0	0	0	2
12	CHN	People's Republic of China	1	2	2	0	2	2	2	11	2	2	2	2	2	1	2	13	24
13	COL	Colombia	0	1	0	0	0	1	0	2	0	0	0	1	1	0	0	2	4
14	CRO	Croatia	0	0	0	0	0	1	0	1	0	0	0	1	0	0	1	2	3
15	CZE	Czech Republic	1	0	0	0	1	0	1	3	0	0	1	1	0	0	0	2	5
16	DEN	Denmark	0	0	0	0	0	1	0	1	0	0	0	0	1	0	0	1	2
17	ECU	Ecuador	0	1	0	0	0	0	0	1	0	0	0	0	1	1	0	2	3
18	EGY	Egypt	1	1	1	1	1	0	0	5	0	0	0	0	0	0	0	0	5
19	ESP	Spain	1	2	1	2	0	1	0	7	2	2	1	2	0	0	0	7	14
20	EST	Estonia	0	1	0	0	1	0	0	2	0	0	0	0	0	0	0	0	2
21	FRA	France	2	1	1	1	1	1	0	7	1	1	1	1	0	0	1	5	12
22	GAM	Gambia	0	0	1	0	0	0	0	1	0	0	0	0	0	0	0	0	1
23	GBR	Great Britain	0	1	2	1	1	1	0	6	1	0	2	1	2	2	0	8	14
24	GEO	Georgia	2	2	1	1	2	2	1	11	0	0	1	0	0	0	1	2	13
25	GER	Germany	2	2	1	2	2	1	1	11	0	2	1	2	1	2	0	8	19
26	GRE	Greece	0	0	0	0	1	0	0	1	0	0	0	0	1	0	0	1	2
27	GUI	Guinea	0	0	0	0	0	0	1	1	0	0	1	0	0	0	0	1	2
28	IND	India	1	1	0	0	0	1	0	3	0	0	0	0	0	0	0	0	3
29	ISR	Israel	1	2	1	0	0	0	1	5	2	1	0	2	1	1	0	7	12
30	ITA	Italy	2	2	1	2	2	1	1	11	2	1	2	2	2	2	1	12	23
31	JOR	Jordan	1	1	0	0	0	0	0	2	0	0	1	0	0	0	0	1	3
32	KAZ	Kazakhstan	2	2	2	1	2	2	1	12	2	1	1	2	1	2	1	10	22
33	KOR	Republic of Korea	0	0	0	0	0	0	0	0	0	0	2	1	1	0	0	4	4
34	KOS	Kosovo	0	0	0	0	0	0	0	0	0	0	1	1	0	1	0	3	3
35	KSA	Saudi Arabia	1	2	1	2	0	0	1	7	0	1	2	1	1	1	1	7	14
36	KUW	Kuwait	1	0	0	0	0	1	0	2	0	0	0	0	0	0	0	0	2
37	LBN	Lebanon	0	1	1	0	1	0	0	3	0	0	0	0	0	0	0	0	3
38	MAR	Morocco	0	0	0	0	0	0	0	0	0	1	0	0	0	0	0	1	1
39	MDA	Republic of Moldova	1	0	2	2	0	0	0	5	0	0	0	0	0	0	0	0	5
40	NED	Netherlands	1	0	0	1	1	1	1	5	0	0	2	1	1	2	1	7	12
41	NZL	New Zealand	0	0	0	1	0	0	0	1	0	0	0	0	0	0	0	0	1
42	PAK	Pakistan	0	0	0	0	1	1	0	2	0	0	0	0	0	0	0	0	2
43	PHI	Philippines	0	1	1	0	0	0	0	2	0	0	0	0	0	0	0	0	2
44	POL	Poland	0	1	0	0	0	0	0	1	0	0	0	0	0	0	0	0	1
45	POR	Portugal	1	0	0	0	1	0	0	2	1	1	1	1	0	1	1	6	8
46	PUR	Puerto Rico	0	0	0	1	0	0	0	1	0	0	0	0	0	0	0	0	1
47	QAT	Qatar	0	1	0	0	0	0	0	1	0	0	0	0	0	0	0	0	1
48	ROU	Romania	0	2	1	0	1	1	1	6	1	0	0	0	1	0	0	2	8
49	RSA	South Africa	0	0	0	0	0	0	0	0	1	1	1	1	0	0	0	3	3
50	SLO	Slovenia	0	0	0	0	0	0	1	1	1	0	0	0	1	1	0	3	4
51	SRB	Serbia	0	1	0	1	1	2	0	5	1	1	1	1	0	0	1	5	10
52	SUI	Switzerland	0	1	1	1	0	0	0	3	0	2	0	0	1	0	0	3	6
53	SVK	Slovakia	0	0	0	0	1	0	1	2	0	0	0	0	0	0	0	0	2
54	SWE	Sweden	0	0	0	0	0	0	0	0	0	0	0	0	1	0	0	1	1
55	SYR	Syrian Arab Republic	0	2	0	0	0	0	0	2	0	0	0	0	0	0	0	0	2
56	TJK	Tajikistan	1	1	1	1	2	1	1	8	0	0	1	1	0	0	0	2	10
57	TPE	Chinese Taipei	1	0	0	0	0	0	0	1	1	0	0	0	0	0	0	1	2
58	TTO	Trinidad And Tobago	0	0	0	0	0	0	0	0	0	0	0	0	0	0	1	1	1
59	TUR	Türkiye	1	1	1	0	0	1	0	4	2	0	1	0	1	0	1	5	9
60	UAE	United Arab Emirates	1	2	1	2	1	1	1	9	0	0	0	0	0	0	0	0	9
61	UKR	Ukraine	1	2	1	2	0	2	1	9	0	0	1	1	1	1	0	4	13
62	URU	Uruguay	0	0	0	1	0	0	0	1	0	0	0	0	0	0	0	0	1
63	USA	United States of America	0	1	1	1	1	0	0	4	2	0	0	1	0	0	0	3	7
64	UZB	Uzbekistan	0	0	2	0	0	1	1	4	1	1	1	0	1	1	0	5	9
65	VIE	Vietnam	1	0	0	0	0	0	0	1	1	1	1	0	0	0	0	3	4
			34	44	34	36	32	34	25	239	29	24	31	29	26	23	13	175	414



**Confederação
Brasileira de Judô**
*Brazilian Judo
Confederation*

Rua Capitão Salomão, 40 - Humaitá
Rio de Janeiro, RJ - CEP: 22271-040

(21) 2463-2692

cbj.com.br

Comentários:

A delegação viajou em três grupos, sendo que o primeiro grupo (atletas convocados) embarcou no dia 17, ao passo que os grupos de adesão embarcaram parte no dia 17 e outra parte no dia 19. Nos dias 19 e 20 foram realizadas sessões de treinamento visando a manutenção da aptidão, ajuste de peso e estudo de oponentes. Também no dia 19, os treinadores participaram do credenciamento dos atletas.

Resultados individuais:

Nome	Categoria	Classificação
Michel Augusto	60kg	--
Pedro Medeiros	73kg	--
Alexia Nascimento	48kg	--
Rafaela Batista	48kg	--
Kaillany Cardoso	63kg	--
Gabriella Moraes	63kg	--
Beatriz Freitas	78kg	--
Eliza Ramos	78kg	--

Análise individual:

Michel Augusto 60 kg:

Melhorar formas diferentes de kumikata e movimentar, fintar ou combinar ataques, acaba colocando direto e sem eficiência.

Pedro Medeiros 73 kg:

Defesa de sutemi-waza. Formatação de kumikata, não andar para frente pós kumikata.

Alexia Nascimento 48 kg:

Foi derrotada no combate contra a adversária da TUR, tendo sido projetada no golden (o-goshi). Conseguiu defender ativamente no ne-waza, mas ainda oferecendo espaços para ataques da oponente. Na disputa de kumi-kata, iniciou com controle do ombro, mas ataques foram feitos mais para gerar volume do que para projetar. Neste sentido, pode melhorar sua potência de encaixe das pernas.

Rafaela Batista 48 kg:

No primeiro combate contra AZE, perdeu por 3 shidos. Dificuldade para atacar rapidamente e ajustar o controle de kumi-kata (força específica de domínio); buscou alguns ataques com o-soto-gari, mas sem confiança. Os ataques no ne-waza foram lentos.

Kaillany Cardoso 63 kg:

Acordou mais tarde e relatou não ter dormido bem. Foi contragolpeada (ura-nage) no primeiro combate contra a oponente de KOS. Apresentou bastante dificuldade na antecipação e reconstrução de pegada em ai-ytsuo, tendo sua manga dominada na maior parte do tempo do combate. Mesmo sem controle, buscou atacar e ficou exposta

para o contra-ataque. A reconstrução usando as duas mãos de forma rápida e segurando imediatamente pode ser uma forma a ser desenvolvida em situações dominadas como esta.

Gabriella Moraes 63 kg:

Foi derrotada no primeiro combate com a atleta da GER. Iniciou buscando ativamente sua posição principal (pegada alta/dorsal), mas sem conseguir ajustar a movimentação para atacar de forma mais eficaz. Foi imobilizada em uma transição oportunista, sendo que sua defesa foi lenta; buscou a posição de quatro apoios, mas parou a movimentação defensiva (levantar, puxar para guarda, segurar pernas,...)

Beatriz 78 kg:

Derrotada na luta inicial com a adversária de ISR, sofrendo um ude-gatame em transição oportunista. Embora a transição tenha sido executada de forma bem rápida, como iniciou a transição por cima da oponente, deveria ter buscado as costas dela na transição para evitar o controle de seu braço.

Eliza Ramos 78 kg:

Perdeu na primeira luta para a oponente da ITA, sendo imobilizada em uma transição oportunista. Sua defesa neste ataque no ne-waza foi passiva, não antecipando/abrindo o "cadeado" dos braços da passagem da oponente.

Para os(as) atletas convocados, em sua maioria, foi uma primeira oportunidade de participação em um evento da classe Sênior, sendo uma importante experiência para a transição desta classe. O nível técnico do evento foi acima do previsto, dificultando a evolução deste grupo na competição. Mas, ainda assim, foi uma importante experiência competitiva para todos.

Fotos e Mídias:



Brasil terá 15 atletas no Grand Slam de Abu Dhabi

Com uma delegação de jovens e promissores, Brasil terá 15 atletas no Grand Slam de Abu Dhabi

Colaboração OTD 30 de outubro de 2022

TP AIR PORTUGAL São Paulo - Lisboa R\$ 4.367



Beatriz Freitas foi vice-campeã mundial junior e prata nos Jogos Sul-Americanos Assunção 2022. Ilustração: Mariana Jesuís/USAJ

Página inicial - Seleção Brasileira de Judô

Com novos talentos, judô brasileiro termina sem medalhas no Grand Slam de Abu Dhabi

ANNA JULIA SKARDELLOTT 23:10:23

Primeira competição válida pelo **Circuito IJF** pós-Campeonato Mundial, o **Grand Slam de Abu Dhabi** contou com a presença de 15 judocas representando o Brasil na capital dos Emirados Árabes Unidos. Com mais de 400 atletas inscritos, de 66 países, as disputas ocorreram nos dias 21 a 23 de outubro.

Com uma delegação repleta de novos talentos e após um grande momento no **Mundial de Tashkent**, a seleção brasileira contou com atletas que vêm de grandes resultados em competições nacionais e internacionais.

Alécia Nascimento e **Rafaela Batista** foram as representantes da categoria 48kg. Nos 52kg, **Maria Taba** e **Yasmim Lima**. **Thayane Lemos** e **Jéssica Pereira**, atletas do Instituto Reação, lutaram nos 57kg. Ainda no feminino, **Kaillany Cardoso** e **Gabriella Mantena** na categoria 63kg e **Beatriz Freitas** e **Eliza Ramos** nos 78kg.

No masculino, **Michel Augusto** e **Henrique Silva** disputaram nos 60kg. **Pedro Medeiros**, atleta do Ubra-Vasco foi o único representante dos 73kg. **André Humberto** disputou os 100kg e **João Marcos Cesarino** no +100kg, ambos do Instituto Reação.



EM ALTA

Canoa e Slalom	Ginástica Artística
Jogos Asiáticos	Judô
Santiago 2023	Tênis
Tiro Esportivo	Vôlei
Vôlei De Praia	Wrestling

L'ART

PARIS 2024

PARA VIVER EL SEUS MOMENTOS DE PARIS 2024 COM A MELHOR ACESSO. PREÇOS DE VIAGEM EXCELENTES, ATUALIZAÇÕES EM TEMPO REAL E MUITO MAIS.

AS + LIDAS

13:10:23

AS + LIDAS

EL E CHEGOU!!! O DUA



**Confederação
Brasileira de Judô**
Brazilian Judo
Confederation

Rua Capitão Salomão, 40 - Humaitá
Rio de Janeiro, RJ - CEP: 22271-040

(21) 2463-2692

cbj.com.br

Evento: Grand Slam – Tashkent/UZB

Data: 27 de fevereiro a 07 de março de 2023

Local: Tashkent/UZB

Participantes:

49 nações

191 Atletas masculinos

173 Atletas femininos

364 Total de atletas

Nome	UF	Categoria
Gabriela Moraes	MG	63kg
Giovani Ferreira	SP	90kg
Giovanna Santos	RJ	+78kg
Marcelo Gomes	RJ	90kg
Natasha Ferreira	PR	48kg
Willian Lima	SP	66kg
Michael Marcelino	SP	73kg
Ellen Santana	SP	70kg

Comissão Técnica:

Nome	UF	Função
Agatha Pascoalino	SP	Fisioterapeuta

Alexandre Katsuragi	MG	Treinador
Douglas Potrich	RS	Treinador

Programação:

DATA	AÇÃO
27/02	Viagem Brasil – Uzbequistão.
28/02	Viagem em trânsito.
01/03	Chegada no Uzbequistão – madrugada 16h – Sessão 1 treino.
02/03	10h – Sessão 2 treino. Sorteio. Pesagem dia 1 e Judogui control dia 1.
03/03	1º dia de competição – 48kg, 52kg, 57kg, 60kg e 66kg. Pesagem dia 2 e Judogui control 2.
04/03	2º dia de competição – 63kg, 70kg, 73kg e 81kg. Pesagem dia 3 e Judogui control dia 3.
05/03	3º dia de competição – 78kg, +78kg, 90kg, 100kg, +100kg.
06/03	Retorno para Brasil.

Nações participantes:

Nations Overview
Tashkent Grand Slam 2023, 3-5 Mar 2023

Nations Overview

		-60	-66	-73	-81	-90	-100	+100	M	-48	-52	-57	-63	-70	-78	+78	W	Total	D
1	ALG Algeria	0	1	1	0	0	0	0	2	0	0	0	1	0	0	1	2	4	0
2	AUT Austria	0	0	0	2	0	1	1	4	0	0	0	2	1	0	0	3	7	0
3	AZE Azerbaijan	2	2	2	0	0	0	0	6	0	0	0	0	0	0	0	0	6	0
4	BRA Brazil	0	1	1	1	2	2	1	8	2	0	2	2	1	1	1	9	17	0
5	BUL Bulgaria	0	0	0	0	0	0	0	0	0	0	1	0	0	0	0	1	1	0
6	CAN Canada	0	0	1	0	0	0	0	1	0	0	0	0	0	0	0	0	1	0
7	CHN People's Republic of China	0	0	0	0	0	0	0	0	2	2	2	2	2	2	2	14	14	0
8	CRO Croatia	0	0	0	0	0	2	0	2	0	0	1	2	2	1	2	8	10	0
9	CUB Cuba	0	0	1	0	1	1	2	5	1	1	1	1	1	0	0	5	10	0
10	CZE Czech Republic	0	0	0	0	0	0	0	0	0	0	1	0	0	0	0	1	1	0
11	EGY Egypt	1	0	0	2	1	0	0	4	0	0	0	0	0	0	0	0	4	0
12	ESP Spain	0	2	2	1	1	0	0	6	2	2	0	2	0	0	0	6	12	0
13	EST Estonia	0	1	0	0	1	1	0	3	0	0	0	0	0	0	0	0	3	0
14	FRA France	2	2	2	1	2	0	0	9	1	0	0	1	0	1	1	4	13	0
15	GBR Great Britain	1	0	0	0	0	0	0	1	0	0	1	1	0	0	0	2	3	0
16	GEO Georgia	2	0	0	1	1	2	1	7	0	0	1	0	0	0	1	2	9	0
17	GER Germany	2	1	2	1	2	2	2	12	1	1	1	0	2	2	1	8	20	0
18	GRE Greece	0	0	0	2	0	0	0	2	0	0	0	0	0	0	0	0	2	0
19	HUN Hungary	0	0	0	1	2	1	0	4	0	1	0	2	0	0	0	3	7	0
20	IND India	1	0	0	1	0	1	1	4	0	0	2	2	1	0	0	5	9	0
21	ITA Italy	0	1	0	0	0	0	0	1	0	1	2	1	1	1	2	8	9	0
22	JAM Jamaica	0	0	0	0	0	0	0	0	0	0	0	0	1	0	0	1	1	0
23	JPN Japan	0	0	1	0	1	2	1	5	0	1	2	1	0	1	1	6	11	0
24	KAZ Kazakhstan	2	2	2	1	2	2	2	13	1	2	2	2	2	1	2	12	25	0
25	KGZ Kyrgyzstan	2	2	2	2	2	0	0	10	0	0	0	1	1	0	0	2	12	0
26	KOR Republic of Korea	1	1	0	1	0	1	0	4	0	0	0	0	0	0	0	0	4	0
27	KSA Saudi Arabia	1	2	1	1	0	0	0	5	0	0	0	0	0	0	0	0	5	0
28	LBN Lebanon	0	0	0	0	1	0	0	1	0	0	0	0	0	0	0	0	1	0
29	MEX Mexico	0	0	1	0	0	0	0	1	1	1	0	1	0	0	0	3	4	0
30	MNE Montenegro	0	0	0	0	1	0	0	1	0	0	0	0	0	1	0	1	2	0
31	NZL New Zealand	0	0	0	1	0	0	0	1	0	0	0	0	0	0	0	0	1	0
32	POL Poland	0	0	0	0	0	0	0	0	0	0	0	0	1	0	0	1	1	0
33	POR Portugal	0	0	0	1	0	0	0	1	1	2	0	1	0	1	0	5	6	0
34	ROU Romania	0	0	0	0	0	0	0	0	0	0	0	1	0	0	0	1	1	0
35	SAM Samoa	0	0	1	0	0	0	0	1	0	0	0	0	0	0	0	0	1	0
36	SEN Senegal	0	0	0	0	1	0	1	2	0	0	0	0	0	0	0	0	2	0
37	SLO Slovenia	0	0	0	0	0	0	0	0	1	0	0	1	1	1	0	4	4	0
38	SRB Serbia	0	0	0	0	1	0	0	1	1	0	0	0	0	0	0	1	2	0
39	SUI Switzerland	0	0	1	0	0	1	0	2	0	1	0	0	0	0	0	1	3	0
40	SWE Sweden	0	0	0	0	0	0	0	0	0	0	0	0	1	0	0	1	1	0
41	TJK Tajikistan	1	2	2	2	2	0	2	11	1	0	1	0	0	0	0	2	13	0
42	TKM Turkmenistan	2	2	2	1	1	1	0	9	2	1	1	1	0	0	0	5	14	0
43	TPE Chinese Taipei	1	0	0	0	1	0	0	2	1	0	1	0	1	1	2	6	8	0
44	TUR Türkiye	0	1	1	0	0	0	1	3	1	0	0	0	1	0	1	3	6	0
45	UAE United Arab Emirates	0	0	0	0	1	1	0	2	0	0	1	0	0	0	0	1	3	0
46	UKR Ukraine	0	0	1	1	1	1	0	4	1	0	0	0	1	0	0	2	6	0
47	USA United States of America	0	1	0	0	0	0	1	2	0	0	1	1	0	0	0	2	4	0
48	UZB Uzbekistan	4	4	4	4	4	4	4	28	4	4	4	4	4	4	4	28	56	0
49	VIE Vietnam	1	0	0	0	0	0	0	1	2	1	1	0	0	0	0	4	5	0
		26	28	31	28	32	26	20	191	26	21	29	33	25	18	21	173	364	0

Comentários:

Foram sessões de treino durante o período da competição, aos atletas que aguardavam seu dia de competir, com estímulos de ativação técnico-tático com base nas necessidades e dificuldades dos nossos atletas.

Os treinos foram ministrados pelos treinadores da CBJ, Douglas Potrich e Alexandre Katsuragi.

Os atletas, de uma maneira geral, atenderam bem as propostas.

Conteúdos propostos:

- Aquecimento geral;
- Formatações kumi-kata;
- Ataque nas 4 direções;
- Transição tachi-waza para ne-waza;
- Passagens ne-waza;
- Estímulos de velocidade, força e potência

Resultados individuais:

Nome	Categoria	Classificação
Gabriela Moraes	63kg	--
Giovani Ferreira	90kg	Bronze
Giovanna Santos	+78kg	--
Marcelo Gomes	90kg	--
Natasha Ferreira	48kg	--

Willian Lima	66kg	5º lugar
Michael Marcelino	73kg	--
Ellen Santana	70kg	--

Resultado Geral:

#	Nation	1. Place	2. Place	3. Place	5. Place	7. Place
1	JPN Japan	4	3	2		
2	UZB Uzbekistan	3	1	4	4	4
3	AUT Austria	1	2		1	
4	GEO Georgia	1	1	1	2	
5	HUN Hungary	1		3		1
6	GER Germany	1		1	1	2
7	TJK Tajikistan	1		1	1	1
8	KOR Republic of Korea	1				1
9	SRB Serbia	1				
10	KAZ Kazakhstan		2		2	3
11	CHN People's Republic of China		1	3	2	
12	POR Portugal		1	1	1	1
13	ITA Italy		1		1	4
14	MEX Mexico		1			1
15	CRO Croatia		1			
16	TUR Türkiye			2		2
17	CUB Cuba			2		1
18	FRA France			1	4	
19	ESP Spain			1	2	
20	BRA Brazil			1	1	2
21	SUI Switzerland			1	1	
22	AZE Azerbaijan			1		
22	ROU Romania			1		
22	SWE Sweden			1		
22	UAE United Arab Emirates			1		
26	SLO Slovenia				2	2
27	TPE Chinese Taipei				1	
27	LBN Lebanon				1	
27	UKR Ukraine				1	
30	ALG Algeria					1
30	GBR Great Britain					1
30	USA United States of America					1

Análise individual:

Natasha Ferreira / -48 kg: A atleta perdeu a primeira luta para a turca Beder Tugce. Nessa luta sua mão direita (gola) precisava ser mais rápida, pois a adversária antecipava sua pegada a todo momento não a deixando segurar onde queria. Poderia ter movimentado mais para dificultar a entrada de golpes da adversária que sempre atacava primeiro. No chão aproveitou muito pouco as oportunidades que teve, parecia que queria buscar a luta em pé, mas não encontrava espaço para atacar por causa da velocidade e ritmo de luta da sua oponente.

Ellen Froner / -70 kg: Perdeu a primeira luta para a uzbeque Khurshida Razzokberdieva por ipon. No início da luta, na troca de pegada acabou deslocando o ombro e não conseguiu mais lutar. Na avaliação médica foi diagnosticado uma subluxação que a impossibilitou de lutar.

Giovanna Santos / +78 kg: A atleta perdeu a primeira luta para a chinesa Shiyan Xu. A falta de velocidade e kumi kata lento fizeram com que a chinesa sentisse conforto para segurar. Sua adversária conseguiu atacar na frente e levou a melhor na transição.

Willian Lima / -66 kg: O atleta tem bom volume de luta e acaba vencendo a maioria por punições contra seus adversários. Venceu o azerba e o francês nas eliminatórias e perdeu para o uzbeque e outro francês. No caso das suas derrotas, seus adversários buscavam dividir posições o tempo todo. Como não se sentia confortável nessa posição, acabou sendo punido na maioria das vezes por ataques falsos.

Giovani Ferreira / -90 kg: Fez uma excelente competição perdendo somente para o japonês Sanchiro Murao. É muito forte fisicamente e aproveita bem essa capacidade, o que dificulta ainda mais seus adversários por ser um canhoto. Pode melhorar ainda mais encontrando novas formas de chegada no kumi kata para que sua mão esquerda suba. Quando consegue

impor o kumi kata com mão esquerda alta e a direita na gola fica extremamente forte. Senti falta de uma técnica para o lado direito e uma posição de ataque em newaza.

Michael Marcelino / 73kg: O atleta realizou 1 combate contra KGZ, e acabou derrotado. Iniciou lento na busca pela pegada e também na tentativa de colocar seus ataques. Faltou trabalhar transição e ataques ne-waza. Conseguiu colocar 1 punição primeiro no seu adversário e após, aumentou o ritmo de luta, mas faltou movimentar. Mesmo com boa pegada, fica parado para colocar seus golpes direto e numa tentativa, acabou caindo por ouchi-gaeshi. Ainda tentou buscar, colocou mais 1 falta em seu adversário, mas encerrou o combate por tempo.

Gabriella Moraes / -63kg: A atleta realizou 2 combates, vencendo POR no primeiro e perdeu no 2º para atleta do MEX. No primeiro combate a atleta foi muito bem taticamente, conseguindo anular as chegadas da adversária e na grande parte do tempo, antecipando seu kumikata e chegando com a colocação de seus golpes. Trabalhou bem a transição, atacando quando em vantagem e realizando a defesa ativa quando sendo atacada. Num ataque de seoi nage mao sucedido de sua adversária, conseguiu encaixar okuri eri jine na transição e venceu o combate. No 2º combate, iniciou impondo o kumikata, controlando movimentação e colocando golpes fortes por 2x mas sem pontuação. Mesmo controlando o kumikata, acompanhou a movimentação da adversária e acabou caindo de yoko tomoe, perdendo por ippon.

Marcelo Gomes / -90kg: O atleta realizou 1 combate contra o atleta do TJK, e foi derrotado. Durante todo o combate o atleta não conseguiu estabelecer seu kumikata, apresentou uma disputa muito lenta e seu adversário controlou as pegadas. Apresentou dificuldade no controle de distância e aproximação, por estar dominado na maior parte do tempo. Tentou colocar alguns ataques, malsucedidos, de quadril e braço. Já no golden score, numa tentativa de ataque e dividida de corpo, recebeu um contra-ataque, ko soto gake e perdeu por ippon.



**Confederação
Brasileira de Judô**
*Brazilian Judo
Confederation*

Rua Capitão Salomão, 40 - Humaitá
Rio de Janeiro, RJ - CEP: 22271-040

(21) 2463-2692

cbj.com.br

A competição estava bem forte e em especial no gênero masculino. Nesse gênero o país sede entrou com 4 atletas em cada peso, o que aumentou bastante o nível da competição. Temos ainda um grupo heterogêneo com atletas experientes e alguns com pouca rodagem como é o caso do Giovane Ferreira. Tanto no masculino quanto no feminino, o grande desafio da nossa equipe são dois:

- Melhorar o kumi kata dos atletas deixando-os mais rápidos nas trocas;
- Aumentar o ritmo de luta para evitar as punições por falta de combatividade.

Fotos e Mídias:



Giovani Ferreira conquista bronze no Grand Slam de Tashkent de judô

Medalha é a primeira do judoca no circuito mundial e a única do Brasil na competição. Vitória sobre libanês Caramnob Sagaipov garantiu lugar no pódio

Por Redação do ge — Tashkent, Uzbequistão
05/03/2023 09h31 · Atualizado há 7 meses



O brasileiro Giovani Ferreira conquistou neste domingo a medalha de bronze na categoria até 90kg no Grand Slam de judô de Tashkent, no Uzbequistão. O judoca paulistano derrotou o libanês Caramnob Sagaipov e subiu ao pódio de uma etapa do circuito mundial da Federação Internacional de Judô pela primeira vez na carreira. Foi a única medalha do Brasil



28/02/2023 18:17:29

SELEÇÃO BRASILEIRA - PRINCIPAL

Judô brasileiro retorna ao Uzbequistão para o Grand Slam de Tashkent

Capital uzbeque recebeu último Mundial, onde o Brasil teve resultado histórico. Para Grand Slam, seleção chega com novos nomes

A Seleção Brasileira de Judô retorna aos tatames do Circuito Mundial IJF a partir desta sexta-feira (03), no Grand Slam de Tashkent. A capital uzbeque, que foi palco do último Campeonato Mundial, volta a receber a competição após dois anos e, com expectativa de reunir quase 500 atletas de 71 países, promete marcar o final de semana dos fãs de



Evento: Grand Prix Upper

Data: 22 a 29 de maio de 2023

Local: Linz/AUT

Participantes:

72 nações

272 Atletas masculinos

183 Atletas femininos

455 Total de atletas

Nome	UF	Categoria
Diego Ismael	MG	60kg
Matheus Takaki	RJ	60kg
Gabriel Lira	RJ	73kg
Marcelo Gomes	SP	48kg
Natasha Ferreira	RJ	48kg
Amanda Ferreira	MG	48kg
Gabriella Moraes	MG	63kg
Giovanna Santos	SP	+78kg

Comissão Técnica:

Nome	UF	Função
Marcus Agostinho	SP	Treinador

Programação:

GP Linz - 2023									
22 a 29 de maio de 2023									
Horários	Dom 21mai	Seg 22mai	Ter 23mai	Qua 24mai	Qui 25mai	Sex 26mai	Sab 27mai	Dom 28mai	Qui 10mai
6h00						Diego/Matheus/Genro 6h35	Luana/Alexia 6h55/8h01	Agostinho/Bruna/Beatriz 8h40	Cesarino/Leoranto 9h25 chegada
07h00						Jessica/Yasmin 8h55		Govana/Marcelo/Giovani 8h40	
07h30								Mariana/Danielo 8h55	
08h00			Bruna 8h15 chegada						
08h30		Genro 8h35 chegada							
09h00									
09h30									
10h00									
10h30									
11h00		Amanda/Natasha 11h40 chegada							
11h30									
12h00			Treino	Treino					
12h30									
13h00									
13h30									
14h00	Amanda/Natasha 14h30	Credenciamento			Cesarino/Leoranto 13h55 chegada				
14h30									
15h00					Govana/Marcelo 15h40 chegada				
15h30									
16h00			Judogi control	Pesagem 48/57/60/66kg	Pesagem 63/70/73kg	Pesagem 78/+78/90/100/+100kg			
16h30				Judogi control	Judogi control	Judogi control	Mariana 17h20		
17h00	Jessica/Yasmin 17h15								
17h30	Agostinho 17h45								
18h00									
18h30			Govana/Natasha 18h20						
19h00			Cesarino/Leo 18h15						
19h30		Agostinho/Takaki/Mariana/Yasmin							
19h30		Danielo/Jessica 19h05 chegada	Luana/Alexia 16h15 chegada						
20h00		Diego 19h50 chegada							
20h30									
21h00	Yasmin 19h25								
21h30	Takaki/Mariana/Danielo 21h45								
22h00		Sarah 22h50 chegada							
22h30	Diego 22h55	Luana/Alexia 22h55	Mariana 22h40 chegada	Giovani/Beatriz 22h40 chegada					
23h00	Sarah 23h20	Mariana 23h50	Beatriz/Giovani 23h50						
								CT + 4 at 19h05 chegada	
								Cesarino/Leoranto 23h15	

Nações participantes:

#	Nation	1. Place	2. Place	3. Place	5. Place	7. Place
1	JPN Japan	3	1	2	1	
2	GER Germany	1	3	1	3	
3	FRA France	1	2	1		
4	ESP Spain	1	1	1	2	
5	HUN Hungary	1	1		3	2
6	NED Netherlands	1		4	1	
7	BRA Brazil	1		2	1	2
8	AUT Austria	1		1	3	4
9	SLO Slovenia	1		1	1	1
10	ISR Israel	1			1	1
11	CZE Czech Republic	1				1
12	PUR Puerto Rico	1				
13	UKR Ukraine		2	3	1	1
14	AZE Azerbaijan		2	1	1	
15	ITA Italy		1	2		
16	GBR Great Britain		1		3	1
17	MDA Republic of Moldova			2		2
18	GEO Georgia			2		1
19	TUR Türkiye			1	1	1
20	CYP Cyprus			1		
20	DEN Denmark			1		
20	MEX Mexico			1		
20	POR Portugal			1		
24	SRB Serbia				2	
25	SWE Sweden				1	2
26	KOS Kosovo				1	1
27	BIH Bosnia and Herzegovina				1	
27	MAR Morocco				1	
29	SVK Slovakia					2
29	USA United States of America					2
31	FIN Finland					1
31	NZL New Zealand					1
31	POL Poland					1
31	SUI Switzerland					1

Resultados individuais:

Nome	Categoria	Classificação
Diego Ismael	60kg	--
Matheus Takaki	60kg	--
Gabriel Lira	73kg	--
Marcelo Gomes	48kg	Bronze
Natasha Ferreira	48kg	5º lugar
Amanda Ferreira	48kg	--
Gabriella Moraes	63kg	7º lugar
Giovanna Santos	+78kg	Bronze

Resultado Geral:

#	Nation	1. Place	2. Place	3. Place	5. Place	7. Place
1	JPN Japan	3	1	2	1	
2	GER Germany	1	3	1	3	
3	FRA France	1	2	1		
4	ESP Spain	1	1	1	2	
5	HUN Hungary	1	1		3	2
6	NED Netherlands	1		4	1	
7	BRA Brazil	1		2	1	2
8	AUT Austria	1		1	3	4
9	SLO Slovenia	1		1	1	1
10	ISR Israel	1			1	1
11	CZE Czech Republic	1				1
12	PUR Puerto Rico	1				
13	UKR Ukraine		2	3	1	1
14	AZE Azerbaijan		2	1	1	
15	ITA Italy		1	2		
16	GBR Great Britain		1		3	1
17	MDA Republic of Moldova			2		2
18	GEO Georgia			2		1
19	TUR Türkiye			1	1	1
20	CYP Cyprus			1		
20	DEN Denmark			1		
20	MEX Mexico			1		
20	POR Portugal			1		
24	SRB Serbia				2	
25	SWE Sweden				1	2
26	KOS Kosovo				1	1
27	BIH Bosnia and Herzegovina				1	
27	MAR Morocco				1	
29	SVK Slovakia					2
29	USA United States of America					2
31	FIN Finland					1
31	NZL New Zealand					1
31	POL Poland					1
31	SUI Switzerland					1

Análise individual:

Matheus Takaki 60 kg:

Venceu o primeiro combate, sendo derrotado nas oitavas-de-final. No primeiro combate, pontuou com seoi-nage ajoelhado e chave de braço em transição sequencial, tendo bom controle da pegada ao longo do combate. Por outro lado, no segundo combate, teve dificuldade para estabelecer a pegada na gola, sendo projetado no golden score também pós seoi-nage ajoelhado; conseguiu defender de forma ativa no ne-waza, que era um ponto de perigo no combate. Pode desenvolver mais ataques para frente esquerda.

Diego Ismael Cruz 60 kg:

Venceu sua primeira luta e foi derrotado na luta seguinte. Teve bom controle de kumi-kata no primeiro combate, conseguindo atacar de forma perigosa com golpes para frente esquerda; também foi ativo na defesa no solo, que era um ponto de atenção na luta; pontuou com ko-uchi-gari. Na luta seguinte, apresentou um ritmo de ataque baixo, sendo punido 2 vezes; quando abriu um pouco mais o ritmo, abraçou sem controle e foi projetado por ko-uchi-gari ao tentar aplicar um ura-nage. Cuidado com a "leitura" de que a arbitragem irá punir com falso ataque pode ser um ponto a ser analisado em conjunto com o atleta, para evitar que o gerenciamento do combate se torne perigoso.

Gabriel Lira 73 kg:

O atleta sofreu uma lesão antes da viagem e não pode participar da ação.

Marcelo Gomes 90 kg:

Conquistou a medalha de bronze, com 4 vitórias e 1 derrota. Pontuou com ko-soto-gake, o-soto-gari, tani-otoshi, o-uchi-gari e sode-tsurikomi-goshi. Apresentou boa variabilidade técnica/direções de desequilíbrio, além de ter conseguido ser bastante

disciplinado taticamente na disputa de pegada na maior parte dos combates. Este último aspecto foi um dos pontos que pode ter sido determinante no combate que foi derrotado, pois passou a lutar de forma mais aberta no golden score, sem controle do kumi-kata do oponente, sendo projetado por eri-ippo-seoi-nage ajoelhado.

Amanda Lima 48 kg:

A atleta falhou na pesagem. Perdeu na semifinal para a SLO que foi campeã na competição. Lutou super bem e perdeu porque cansou, estava dominando a luta e não soube controlar, faltando energia específica.

Natasha Ferreira 48 kg:

A atleta vem fazendo um trabalho para melhorar seus ataques e defesas rápidas em estímulos fortes. Fazer o treino real, bem competitivo e trabalhar em cima de seus ataques completos com continuidade no ne-waza. Essa é uma categoria que exige um ritmo mais dinâmico.

Gabriella Moraes 63 kg:

Fez 4 lutas (AUT/GER /FRA /AUT) e teve uma boa competição, agora precisa melhorar o seu condicionamento físico para aguentar um ritmo de luta com trocas de pegada intensas e ter energia para defender um golpe e aplicar outro dando continuidade no ne-waza. Ter controle no kumi-kata é importantíssimo, pois ter várias formas de chegar no kumi-kata é fundamental trabalhar e melhorar sua base para receber um golpe e fazer os seus ataques.

Giovanna Santos +78 kg:

Conquistou o bronze, tem habilidades que precisam ser mais exploradas, como trabalhar seu kumi-kata com movimentação de perna. Fez um bom ashi-waza, precisa fazer mais vezes na luta, trabalhar defesa no ne-waza, saber pesar para o lado certo e ter



**Confederação
Brasileira de Judô**
*Brazilian Judo
Confederation*

Rua Capitão Salomão, 40 - Humaitá
Rio de Janeiro, RJ - CEP: 22271-040

(21) 2463-2692

cbj.com.br

sensações nos treinos. Uma atleta jovem que precisa competir mais e fazer treinamentos internacionais

Todos os atletas conseguiram avançar ao menos uma luta, o que foi um aspecto importante na garantia de pontos no ranking mundial/olímpico. O evento também foi importante na observação de aspectos técnico-táticos que podem ser ajustados visando a continuidade e melhor desempenho neste ciclo olímpico.

Fotos e Mídias:



Seleção Brasileira de Judô disputa o Grand Prix da Áustria

A Seleção Brasileira de Judô retorna aos tatames do Circuito Mundial da modalidade a partir da quinta-feira (27) para o Judo Grand Prix da Áustria. O evento é o primeiro após o Campeonato Mundial de Doha e a Brasil será composta por uma delegação de 16 atletas, incluindo atletas que estiveram no Catar, assim como os novos, e que já participaram de etapas internacionais este ano.

A competição tem expectativa de receber quase 500 judocas de 75 países e, assim como os demais etapas de Grand Prix, distribuirá até 700 pontos (conhecido no ranking mundial). Para a ocasião, a CBJ Áustria oferece a concessão de atletas nos pesos:轻量 masculino (60kg) e 轻量 feminino.

Leonardo Gonçalves é ouro no Grand Prix de judô na Áustria

Brasileiro vence as cinco lutas em Linz por ippon e sobe ao topo do pódio. Marcelo Gomes e Giovanna Santos faturaram o bronze

Por Redação do ge — Rio de Janeiro
27/05/2023 14h29 - Atualizado há 4 meses

Sábado de ouro para o judoca Leonardo Gonçalves no Grand Prix da Áustria, em Linz. O brasileiro, no peso até 100kg, venceu suas cinco lutas por ippon. Na final, derrotou o alemão Louis Mai. Antes, passou pelo cazaque Sauvakas, pelo tcheco Bezdek, pelo dinamarquês Madsen e pelo britânico Thompson, na semifinal. Ainda neste sábado, Marcelo Gomes levou o bronze até 90kg, ao derrotar Jamal Petgrave, da Grã-Bretanha. Giovanna Santos também ficou em terceiro lugar após vencer a bósnia Larisa Cerić na disputa acima dos 78kg.

Gabriella Mantena fica em 7º lugar no Grand Prix da Áustria

Gabriella Mantena foi a melhor brasileira no segundo dia de disputas do Grand Prix de judô, em Linz, na Áustria, nesta sexta-feira.

METAS QUALITATIVAS E QUANTITATIVAS:

Os(as) atletas participantes nas ações previstas neste projeto disputaram 65 medalhas em eventos individuais e 1 medalha em evento por equipes mistas, conquistando **19 medalhas (29% de aproveitamento)**, ultrapassando com folga a meta prevista de *“conquistar 5 medalhas nos estágios internacionais previsto no projeto”*, como lê-se nos relatórios técnicos e súmulas/resultados finais nos eventos apresentados neste documento.

Adicionalmente, considerando que para atingir o posicionamento em Top-7 nestes eventos os(as) participantes tinham que apresentar saldo positivo (obter mais vitórias do que derrotas nas competições), pode-se afirmar que a meta *“melhorar o desempenho técnico dos jovens atletas em âmbito internacional”* foi atingida em **29 participações (44%) com saldo positivo** (comprovações estão presentes na parte final deste documento).

Eventos individuais:

	Homens	Mulheres	Total
Ouro	5	3	8
Prata	--	1	1
Bronze	6	4	10
5º lugar	2	3	5
7º lugar	2	2	4

Evento por equipes mistas:

	Homens	Mulheres	Total
Ouro	--	--	--
Prata	--	--	--
Bronze	--	--	--
5º lugar	5	5	10
7º lugar	--	--	--

Conseqüentemente, parte dos participantes neste projeto atingiram outra meta do projeto foi atingida em quantidades superiores à inicialmente estabelecida: “*classificar 4 atletas do projeto para o Campeonato Mundial Sênior*”, classificando ao todo **11 atletas nos Campeonatos Mundiais de 2021, 2022 e 2023:**

- **3 atletas no Campeonato Mundial Sênior Hungria 2021:** Guilherme Schimidt, Larissa Pimenta e Ketelyn Nascimento.

15 Brazil		9	9	18
TAKABATAKE Eric	Men -60 kg	CHIBANA Gabriela	Women -48 kg	
BARBOSA Eduardo	Men -73 kg	PIMENTA Larissa	Women -52 kg	
SANTOS Eduardo Yudy	Men -81 kg	NASCIMENTO Ketelyn	Women -57 kg	
SCHIMIDT Guilherme	Men -81 kg	QUADROS Ketelyn	Women -63 kg	
MACEDO Rafael	Men -90 kg	CASTILHOS Alexia	Women -63 kg	
BUZACARINI Rafael	Men -100 kg	PORTELA Maria	Women -70 kg	
GONCALVES Leonardo	Men -100 kg	AGUIAR Mayra	Women -78 kg	
SILVA Rafael	Men +100 kg	ALTHEMAN Maria Suelen	Women +78 kg	
MOURA David	Men +100 kg	SOUZA Beatriz	Women +78 kg	

Disponível em https://www.ijf.org/competition/2239/judoka_nations?nation=bra

- **6 atletas no Campeonato Mundial Sênior Tashkent 2022:** Willian Lima, Guilherme Schmidt, Marcelo Gomes, Larissa Pimenta, Amanda Lima e Luana Carvalho.

8	Brazil	9	9	18
KUWABARA Allan	Men -60 kg	LIMA Amanda		Women -48 kg
TAKABATAKE Eric	Men -66 kg	PIMENTA Larissa		Women -52 kg
LIMA Willian	Men -66 kg	SILVA Rafaela		Women -57 kg
CARGNIN Daniel	Men -73 kg	LIMA Jessica		Women -57 kg
SCHIMIDT Guilherme	Men -81 kg	QUADROS Ketleyn		Women -63 kg
MACEDO Rafael	Men -90 kg	CARVALHO Luana		Women -70 kg
GOMES Marcelo	Men -90 kg	PORTELA Maria		Women -70 kg
BUZACARINI Rafael	Men -100 kg	AGUIAR Mayra		Women -78 kg
SILVA Rafael	Men +100 kg	SOUZA Beatriz		Women +78 kg

Disponível em https://www.ijf.org/competition/2298/judoka_nations?nation=bra

- **6 atletas no Campeonato Mundial Sênior Doha 2023:** Willian Lima, Guilherme Schmidt, Giovani Ferreira, Amanda Lima, Natasha Ferreira e Gabriella Moraes.

▼ 11 Brazil		9	7	16
LIMA Willian	Men -66 kg	LIMA Amanda		Women -48 kg
SCHIMIDT Guilherme	Men -81 kg	FERREIRA Natasha		Women -48 kg
SANTOS Eduardo Yudy	Men -81 kg	SILVA Rafaela		Women -57 kg
MACEDO Rafael	Men -90 kg	LIMA Jessica		Women -57 kg
FERREIRA Giovani	Men -90 kg	QUADROS Ketleyn		Women -63 kg
BUZACARINI Rafael	Men -100 kg	MORAES Gabriella		Women -63 kg
GONCALVES Leonardo	Men -100 kg	SOUZA Beatriz		Women +78 kg
SILVA Rafael	Men +100 kg			
CESARINO Joao	Men +100 kg			

Disponível em https://www.ijf.org/competition/2442/judoka_nations?nation=bra

Nota: as figuras acima representam o Ranking FIJ depurado por nação para cada evento listado.

















Do mesmo modo, a meta “*fortalecer o processo de renovação da equipe olímpica*” foi atingida, dado que **1 das atletas participantes foi convocada para os Jogos Olímpicos Tokyo 2020 e 7 atletas participantes estão com atualmente na zona de classificação direta para os Jogos Olímpicos Paris 2024.**

- **1 atleta nos Jogos Olímpicos Tokyo 2020: Larissa Pimenta.**

▼ 14 Brazil		7	6	13
TAKABATAKE Eric	Men -60 kg	CHIBANA Gabriela		Women -48 kg
CARGNIN Daniel	Men -66 kg	PIMENTA Larissa		Women -52 kg
BARBOSA Eduardo	Men -73 kg	QUADROS Ketleyn		Women -63 kg
SANTOS Eduardo Yudy	Men -81 kg	PORTELA Maria		Women -70 kg
MACEDO Rafael	Men -90 kg	AGUIAR Mayra		Women -78 kg
BUZACARINI Rafael	Men -100 kg	ALTHEMAN Maria Suelen		Women +78 kg
SILVA Rafael	Men +100 kg			

Disponível em: https://www.ijf.org/competition/2035/judoka_nations?nation=bra

- **6 atletas atualmente classificados diretamente para os Jogos Olímpicos Paris 2024:** Guilherme Schmidt, Willian Lima, Matheus Takaki, Larissa Pimenta, Natasha Ferreira e Luana Carvalho.













Place	Competitor	Points	Qualification status
#3 in -81	 SCHIMIDT Guilherme	3376 points	Qualified
#3 in -73	 CARGNIN Daniel	3263 points	Qualified
#5 in -57	 SILVA Rafaela	3129 points	Qualified
#4 in -78	 AGUIAR Mayra	3075 points	Qualified
#6 in +78	 SOUZA Beatriz	3005 points	Qualified
#6 in -90	 MACEDO Rafael	2609 points	Qualified
#9 in -100	 GONCALVES Leonardo	2220 points	Qualified
#9 in -66	 LIMA Willian	2200 points	Qualified
#12 in -52	 PIMENTA Larissa	1988 points	Qualified
#14 in +100	 SILVA Rafael	1963 points	Qualified
#18 in -63	 QUADROS Ketleyn	1743 points	Qualified
#21 in -100	 BUZACARINI Rafael	1594 points	Qualified*
#20 in -57	 LIMA Jessica	1512 points	Qualified*
#19 in -52	 PEREIRA Jessica	1410 points	Qualified*
#28 in -48	 FERREIRA Natasha	1334 points	Qualified
#23 in -70	 CARVALHO Luana	1220 points	Qualified











Disponível em: https://www.ijf.org/wrl_olympic?category=all&nation=bra
(acesso em 17/10/2023)

Nota: as figuras acima apresentam, respectivamente, a lista de participantes nos Jogos Olímpicos Tokyo 2020 e o ranking olímpico depurado por nação.

Outra meta estabelecida no projeto que foi atingida/superada foi “qualificar 3 dos atletas previstos no projeto entre os 40 melhores do Ranking Mundial de sua categoria”, sendo que **atualmente 10 atletas participantes neste projeto figuram entre os Top-40 da World Ranking Lista da International Judo Federation (WJR IJF):**

- **Masculino:** Guilherme Schimidt, Willian Lima, **Leonardo Gonçalves**, Marcelo Gomes e Matheus Takaki.
- **Feminino:** Larissa Pimenta, Amanda Lima, Luana Carvalho, Natasha Ferreira e Gabriella Moraes.

Place	Ch.	Competitor	Points
#3 in -81	↔	 SCHMIDT Guilherme	5196 points
#4 in -57	↔	 SILVA Rafaela	5473 points
#5 in -73	↑1	 CARGNIN Daniel	5054 points
#6 in +78	↓1	 SOUZA Beatriz	4765 points
#7 in -78	↑1	 AGUIAR Mayra	4355 points
#8 in -90	↑1	 MACEDO Rafael	3905 points
#8 in +100	↔	 SILVA Rafael	3679 points
#10 in -66	↔	 LIMA Willian	3505 points
#10 in -52	↑1	 PIMENTA Larissa	3086 points
#12 in -63	↔	 QUADROS Ketleyn	3533 points
#19 in -57	↔	 LIMA Jessica	2793 points
#20 in -48	↑2	 LIMA Amanda	2333 points

#22 in -100	↓ 1		BUZACARINI Rafael	2618 points
#23 in -100	↔		GONCALVES Leonardo	2600 points
#28 in -70	↔		CARVALHO Luana	1775 points
#30 in -48	↔		FERREIRA Natasha	1762 points
#32 in -63	↔		MORAES Gabriella	1639 points
#34 in -52	↔		PEREIRA Jessica	1410 points
#36 in -90	↔		GOMES Marcelo	1569 points
#36 in -60	↔		TAKAKI Matheus	1397 points
#36 in -66	↑ 1		TAKABATAKE Eric	1338 points
#38 in -78	↔		GIMENES Karol	960 points
#40 in +100	↔		CESARINO Joao	1239 points

Disponível em <https://www.ijf.org/wrl?category=all&nation=bra>

(acesso em 17/10/2023)

Nota: as figuras acima apresentam o Ranking Internacional atualizado.

Por fim, a meta “proporcionar aos jovens atletas experiências em competições e treinamentos de nível técnico elevado” foi igualmente atingida (como pode-se observar nos relatórios técnicos de cada ação, permitindo que as demais metas pudessem ser alcançadas.

ANEXOS – Resultados por eventos

Evento 2 - Campeonato Mundial Sub 21 – Marrakesh/MAR (12 a 22.10.19)

5	Brazil	1	-	3	2	2
 LIMA Willian	1. place Men -66 kg	 PIMENTA Larissa	3. place Women -52 kg			
 MARCELINO Michael	3. place Men -66 kg	 TABA Maria	5. place Women -52 kg			
 SCHIMIDT Guilherme	3. place Men -81 kg	 ANDRADE Vitoria	7. place Women -57 kg			
 SANTOS JUNIOR Jeferson	5. place Men -73 kg					
 MORISHIGUE Igor	7. place Men -90 kg					

Atletas classificados em Top-7 no evento individual: todos(as) atletas participaram com recursos do SICONV.

Disponível em https://www.ijf.org/competition/1756/judoka_nations?nation=bra

Mixed teams results	
1	 Japan
2	 Russian Federation
3	 France
3	 Georgia
5	 Germany
5	 Brazil
7	 People's Republic of China
7	 Republic of Korea

Classificação final no evento por equipes mistas

Disponível em <https://www.ijf.org/competition/1757/results>

#	Nation ^				
1	Brazil		5	5	10
	SANTOS JUNIOR Jeferson	Men -73 kg	PIMENTA Larissa		Women -57 kg
	KODA Julio Cesar	Men -73 kg	ANDRADE Vitoria		Women -57 kg
	SCHIMIDT Guilherme	Men -90 kg	LIMA Ryanne		Women -70 kg
	MORISHIGUE Igor	Men -90 kg	CRUZ Luiza		Women +70 kg
	LIMA Lucas	Men +90 kg	SANTOS Anna		Women +70 kg

Atletas participantes no evento por equipes mistas: todos(as) atletas participaram com recursos do SICONV.

Disponível em https://www.ijf.org/competition/1757/judoka_nations?nation=bra

Evento 3 - Estágio Internacional Perth/AUS (30.10 a 06.11.19)

#	Nation ^						
11	Brazil		-	1	2	1	2
	MACEDO Rafael	2. place Men -90 kg	SOUZA Beatriz		3. place Women +78 kg		
	SANTOS Eduardo Yudy	3. place Men -81 kg	CASTILHOS Alexia		5. place Women -63 kg		
	CARGNIN Daniel	7. place Men -66 kg					
	BARBOSA Eduardo	7. place Men -73 kg					

Atletas classificados em Top-7 no evento: nenhum(a) atleta participantes com recursos do SICONV avançou para o bloco final.

Disponível em <https://www.ijf.org/competition/1754/standings?nation=bra>





Evento 5 - Estágio Internacional - Tel Aviv/ISR (20 a 27.01.20)

▼ 11  Brazil		-	1	4	1	-
 GONCALVES Leonardo	2. place Men -100 kg	 CASTILHOS Alexia			5. place Women -63 kg	
 CARGNIN Daniel	3. place Men -66 kg					
 SANTOS Eduardo Yudy	3. place Men -81 kg					
 MACEDO Rafael	3. place Men -90 kg					
 BUZACARINI Rafael	3. place Men -100 kg					

Atletas classificados em Top-7 no evento: nenhum(a) atleta participantes com recursos do SICONV avançou para o bloco final.

Disponível em <https://www.ijf.org/competition/2016/standings?nation=bra>

Evento 6 - Estágio Internacional – Bariloche/ARG (04 - 09.03.2020)

▼ 1  Brazil		8	3	4	1	-
 LIMA Willian	1. place Men -66 kg	 TABA Maria			1. place Women -52 kg	
 MARCELINO Michael	1. place Men -73 kg	 MORAES Gabriella			1. place Women -63 kg	
 BRIGIDA Caio	1. place Men -81 kg	 OLIVEIRA Thalia			1. place Women -70 kg	
 GOMES Marcelo	1. place Men -90 kg	 FERREIRA Laura			2. place Women -48 kg	
 LIMA Lucas	1. place Men -100 kg	 GONZAGA Gabrielle			3. place Women -57 kg	
 CHIBANA Charles	2. place Men -73 kg	 OLIVEIRA Samara			3. place Women -63 kg	
 MORISHIGUE Igor	2. place Men -90 kg	 FRANCISCO Eduarda			5. place Women -48 kg	
 TORRES Renan	3. place Men -60 kg					
 SCHIMIDT Guilherme	3. place Men -81 kg					

Atletas classificados em Top-7 no evento: A maior parte dos(as) atletas acima (exceto Caio Brigida e Charles Chibana) participou com recursos do SICONV.

Disponível em <https://www.ijf.org/competition/2041/standings?nation=bra>

Evento 8- Grand Slam – Tashkent/UZB (27.02 - 07.03.2023)

▼ 20 Brazil		-	-	1	1	2
FERREIRA Giovani	3. place Men -90 kg	LIMA Jessica			7. place Women -57 kg	
LIMA Willian	5. place Men -66 kg					
SCHIMIDT Guilherme	7. place Men -81 kg					

Atletas classificados em Top-7 no evento: Giovani Ferreira e Willian Lima participaram com recursos do SICONV.

Evento 9 - Estágio Internacional - Abu Dhabi/UAE (18-24.10.2022)

▼ 28 Brazil		-	-	-	1	-
LIMA Yasmim					5. place Women -52 kg	

Atleta classificada em Top-7 no evento: nenhum(a) atleta participantes com recursos do SICONV avançou para o bloco final.

Disponível em <https://www.ijf.org/competition/2309/standings?nation=bra>

Evento 10 - Grand Prix Upper – Linz/AUT (22 - 29.05.2023)

7 Brazil		1	-	2	1	2
GONCALVES Leonardo	1. place Men -100 kg	SANTOS Giovanna			3. place Women +78 kg	
GOMES Marcelo	3. place Men -90 kg	FERREIRA Natasha			5. place Women -48 kg	
		LIMA Yasmim			7. place Women -52 kg	
		MORAES Gabriella			7. place Women -63 kg	

Atletas classificados em Top-7 no evento: Marcelo Gomes, Giovanna Santos, Natasha Ferreira e Gabriella Moraes participaram com recursos do SICONV.

Disponível em <https://www.ijf.org/competition/2564/standings?nation=bra>

3. EXECUÇÃO DAS METAS

A partir da aprovação do 1º ajuste os valores pactuados para cada Meta foram:

META/ETAPAS	VALOR PACTUADO	VALOR EXECUTADO
1. Treinamento de Campo Internacional	R\$ 110.044,00	R\$ 101.748,01
2. Campeonato Mundial Sub21	R\$ 367.773,00	R\$ 273.293,32
3. Estágio Internacional	R\$ 162.575,00	R\$ 23.598,77
4. Treinamento de Campo Internacional	R\$ 160.627,00	R\$ 151.415,36
5. Estágio Internacional	R\$ 168.088,00	R\$ 68.888,28
6. Estágio Internacional	R\$ 97.441,60	R\$ 93.143,96
7. Treinamento de Campo	R\$ 297.395,00	R\$ 215.614,85
8. Grand Slam	R\$ 236.701,20	R\$ 170.854,99
9. Estágio Internacional	R\$ 157.889,01	R\$ 145.990,90
10. Grand Prix Upper	R\$ 98.414,33	R\$ 87.667,59

O Termo de Fomento nº: 880717/2018, cujo objeto é a Preparação de atletas e participações em Treinamentos e competições visando a renovação da equipe olímpica de judô, foi assinado em 28/12/2018 no valor de R\$ 998.832,00 (novecentos e noventa e oito mil, oitocentos e trinta e dois reais). No dia 31/12/2018 saiu a publicação do extrato de fomento no Diário Oficial da União.

No Projeto inicial estavam aprovadas as seguintes metas:

- Evento 1 – Treinamento de Campo Internacional – Mittersill/AUT (07 a 14 de janeiro de 2019):

R\$ 150.936,00 (cento e cinquenta mil, novecentos e trinta e seis reais).

- Evento 2 – Estágio Internacional Sub23 – Tel Aviv/ISR (22 a 28 de janeiro de 2019):

R\$ 176.146,00 (cento e setenta e seis mil, cento e quarenta e seis reais).

- Evento 3 – Treinamento de Campo – Parque Olímpico Rio de Janeiro/RJ (11 a 15 de fevereiro de 2019):

R\$ 85.151,00 (oitenta e cinco mil, cento e cinquenta e um reais).

- Evento 4 – Estágio Internacional Sub23 – Marrakesh/MAR (05 a 11 de março de 2019):

R\$ 183.200,00 (cento e oitenta e três mil, duzentos reais).

- Evento 5 – Treinamento de Campo – São Paulo/SP (11 a 15 de março de 2019):

R\$ 77.251,00 (setenta e sete mil, duzentos e cinquenta e um reais).

- Evento 6 – Estágio Internacional Sub23 – Antalya/TUR (02 a 08 de abril de 2019):

R\$ 150.444,00 (cento e cinquenta mil, quatrocentos e quarenta e quatro reais).

- Evento 7 – Treinamento de Campo Internacional – Tóquio/JPN (10 a 21 de agosto de 2019):

R\$ 175.704,00 (cento e setenta e cinco mil, setecentos e quatro reais).

De acordo com o cronograma desembolso, o recurso estava previsto para ser liberado em dezembro de 2018. Porém, o valor foi depositado pela concedente somente em 16/05/2019, dando causa a um atraso de 133 dias. Sendo assim, foi feita a prorrogação de Ofício do Termo de Fomento com dilação por mais 133 dias, que passou a vigorar até 08/02/2020. O extrato de prorrogação de ofício foi publicado no Diário Oficial da União em 06/06/2019.

Mediante a esta situação, deixamos de realizar os Treinamentos de Campo e de participar dos Eventos Internacionais que estavam aprovados no plano de trabalho do

presente projeto, pois quando o recurso foi liberado pela concedente, 6 dos 7 eventos propostos já haviam acontecido.

Dessa forma, foi solicitado o 1º ajuste nas datas e valores dos eventos que passaram para:

- Evento 1 – Treinamento de Campo Internacional – Tóquio/JPN (12 a 24 de agosto de 2019):

R\$ 110.044,00 (cento e dez mil, quarenta e quatro reais).

- Evento 2 – Estágio Internacional Sub23 – Marrakesh/MAR (12 a 22 de outubro de 2019):

R\$ 367.773,00 (trezentos e sessenta e sete mil, setecentos e setenta e três reais).

- Evento 3 – Estágio Internacional Sub23 – Perth/AUS (de 30 de outubro a 06 de novembro de 2019):

R\$ 162.575,00 (cento e sessenta e dois mil, quinhentos e setenta e cinco reais).

- Evento 4 – Treinamento de Campo Internacional – Mittersill/AUT (06 a 14 de janeiro de 2020):

R\$ 160.627,00 (cento e sessenta mil, seiscentos e vinte e sete reais).

- Evento 5 – Estágio Internacional Sub23 – Tel Aviv/ISR (20 a 27 de janeiro de 2020):

R\$ 168.088,00 (cento e sessenta e oito mil, oitenta e oito reais).

Após esse 1º pedido de ajuste o Projeto ficou com total de R\$ 969.107,00 (novecentos e sessenta e nove mil, cento e sete reais). Ficou um saldo especificado no sistema no valor de R\$ 29.725,00 (vinte e nove mil, setecentos e vinte e cinco reais).

Houve saldo de R\$ 379.888,27 (trezentos e setenta e nove mil, oitocentos e oitenta e oito reais e vinte e sete centavos) referente a economia de algumas ações e de alguns itens não executados dos eventos mencionados acima (do 1º ajuste). Sendo assim, foi feito um 2º pedido de ajuste contendo os seguintes eventos:

- Evento 6 – Estágio Internacional – Bariloche/Argentina (04 a 09 de março de 2020):
R\$ 97.441,60 (noventa e sete mil, quatrocentos e quarenta e um reais e sessenta centavos).
- Evento 7 – Estágio Internacional – Hohhot/China (23 a 30 de junho de 2020):
R\$ 148.248,50 (cento e quarenta e oito mil, duzentos e quarenta e oito reais e cinquenta centavos).
- Evento 8 - Estágio Internacional – Zagreb/Croácia (15 a 22 de setembro de 2020):
R\$ 133.307,00 (cento e trinta e três mil, trezentos e sete reais).

O 2º ajuste ficou num total de R\$ 378.997,10 (trezentos e setenta e oito mil, novecentos e noventa e sete reais e dez centavos). Restando, portanto, um saldo de R\$ 891,17 (oitocentos e noventa e um reais e dezessete centavos) que foi especificado no sistema. Foi aprovada a solicitação de ajuste e de prorrogação de vigência para até 31 de outubro de 2020. Foi publicado no Diário Oficial da União em 10 de fevereiro de 2020.

Devido a pandemia ocasionada pela Coronavírus, a FIJ (Federação Internacional de Judô) cancelou os Estágios Internacionais previstos para Hohhot e Zagreb. Desta forma,

restou um saldo no valor de R\$ 286.744,31 (duzentos e oitenta e seis mil, setecentos e quarenta e quatro reais e trinta e um centavos) proveniente da economia na execução de algumas ações do Estágio Internacional em Bariloche que foram programadas em um valor maior, porém, no momento da execução, conseguimos valores mais em conta dos valores previstos para a participação dos eventos de Hohhot e Zagreb que não foram realizados e mais o saldo que ficou no sistema.

Assim sendo, foi realizado um 3º ajuste que contemplava o seguinte evento:

- Evento 7 – Treinamento de Campo – Pindamonhangaba/SP (03 a 12 de agosto de 2021):
R\$ 297.395,00 (duzentos e noventa e sete mil, trezentos e noventa e cinco reais).

Para este 3º pedido de ajuste foi solicitado o uso do rendimento e prorrogação de vigência para até 31 de dezembro de 2021. Em 14 de julho de 2021 saiu a publicação no Diário Oficial da União.

O Evento 7 teve saldo de R\$ 81.780,16 (oitenta e um mil, setecentos e oitenta reais e dezesseis centavos). Com esse valor, mais o rendimento de R\$ 1.515,24 (um mil, quinhentos e quinze reais e vinte e quatro centavos) mais R\$ 299.499,60 (duzentos e noventa e nove mil, quatrocentos e noventa e nove reais e sessenta centavos) solicitado de suplementação financeira, deu-se entrada no pedido do 4º ajuste do Projeto.

Como o sistema não estava permitindo a alteração da data da meta Evento 7 – Treinamento de Campo (Rendimento de Aplicação) no valor de R\$ 10.650,70 (dez mil, seiscentos e cinquenta reais e setenta centavos), foi aberto um chamado nº 3960742 no Planejamento, no qual fomos orientados a realizar este procedimento, conforme foi anexado na 3ª Solicitação de Uso de Rendimento. Solução da solicitação: “Como esta aba tem relação com o rendimento de aplicação, a forma de alteração dela seria fazer uma

nova solicitação de uso do Rendimento (valor R\$ 0,01). Somente desta forma o sistema irá habilitar esta aba para ajuste”.

Baseado nestes valores, foi aprovado o 4º ajuste incluindo os seguintes eventos:

- Evento 8 – Estágio Internacional – Varsóvia/Polônia (23 de fevereiro a 01º de março de 2022):

R\$ 191.657,40 (cento e noventa e um mil, seiscentos e cinquenta e sete reais e quarenta centavos).

- Evento 9 – Estágio Internacional – Praga/República Tcheca (02 a 08 de março de 2022):

R\$ 191.137,60 (cento e trinta e um mil, cento e trinta e sete reais e sessenta centavos).

O 4º ajuste ficou no total de R\$ 382.795,00 (trezentos e oitenta e dois mil, setecentos e noventa e cinco reais). Também foi solicitada e aprovada a prorrogação de vigência até 30 de junho de 2022, conforme publicado no Diário Oficial em 15 de dezembro de 2021.

O aumento de casos de Covid-19 no cenário mundial próximo a data de realização dos eventos propostos no 4º ajuste, fez com que a CBJ declinasse da participação. Portanto, restou um saldo de R\$ 382.795,00 (trezentos e oitenta e dois mil, setecentos e noventa e cinco reais), que era o valor total dos 2 eventos propostos no 4º ajuste. Este saldo foi utilizado para solicitar o 5º ajuste para a participação nos eventos:

- Evento 8 – Estágio Internacional – Veneza/Itália (07 a 14 de setembro de 2022):

R\$ 224.793,20 (duzentos e vinte e quatro mil, setecentos e noventa e três reais e vinte centavos).

- Evento 9 - Estágio Internacional – Abu Dhabi/Emirados Árabes (18 a 24 de outubro de 2022):

R\$ 157.889,00 (cento e cinquenta e sete mil, oitocentos e oitenta e nove reais).

Para o 5º ajuste foi necessário R\$ 382.682,20 (trezentos e oitenta e dois mil, seiscentos e oitenta e dois reais e vinte centavos). Ficou um saldo no sistema no valor de R\$ 112,80 (cento e doze reais e oitenta centavos). A solicitação de prorrogação de vigência foi para 31 de dezembro de 2022. A publicação saiu em 21 de junho de 2022 no Diário Oficial da União.

O evento 8 foi cadastrado com a previsão do aéreo saindo do Aeroporto de Veneza e a Hospedagem sendo em Lignano. Porém, no outline que saiu no dia 08 de agosto de 2022, constava que a hospedagem seria em Riccione e os Aeroportos deveriam ser o G. Marconi Bologna (BLQ) ou Ancona (AOI), pois a organização do evento iria providenciar os transfers entre o aeroporto e os hotéis oficiais e o local da competição, sorteio, credenciamento e locais oficiais de pesagem somente dos voos que chegassem através destes Aeroportos. O país de realização do evento permaneceu o mesmo, só houve a troca de Cidade. Essa justificativa foi inserida no sistema.

Para o evento 9 as passagens aéreas foram cadastradas da seguinte forma: São Paulo/SP x Abu Dhabi/UAE x São Paulo/SP. Logo, a chegada seria no Aeroporto AUH, em Abu Dhabi. Porém, os valores das passagens aéreas para o Aeroporto de AUH estavam muito acima do aprovado no plano de trabalho. Vimos que chegando no Aeroporto de Dubai, os valores das passagens aéreas ficariam dentro do plano de trabalho, já incluído o transporte terrestre de Dubai para Abu Dhabi. E, por isso, solicitamos emitir as passagens aéreas para o Aeroporto de Dubai. Essa justificativa foi inserida no sistema.

Para este ajuste, o sistema não estava permitindo a alteração da data da meta Evento 9 – Treinamento de Campo (Rendimento Aplicação) no valor de R\$ 10.720,01 (dez mil, setecentos e vinte reais e um centavo), e esta aba tem relação com o rendimento de aplicação. Logo, a forma encontrada de alterá-la seria fazendo uma nova solicitação de uso do rendimento (valor R\$ 0,01). Somente desta forma o sistema iria habilitar esta aba para ajuste.

Devido aos altos valores das passagens aéreas, que ficaram muito acima do que havia no plano de trabalho aprovado, optamos por não participar do Estágio Internacional na Itália (evento 8). Também houve economia nas ações do Estágio Internacional em Abu Dhabi (evento 9). Assim, restou um saldo de R\$ 236.804,11 (duzentos e trinta e seis mil, oitocentos e quatro reais e onze centavos) que foi utilizado para o pedido do 6º ajuste:

- Evento 8 – Grand Slam – Tashkent/Uzbequistão (27 de fevereiro a 07 de março de 2023):

R\$ 236.701,20 (duzentos e trinta e seis mil, setecentos e um reais e vinte centavos).

Ficou um saldo no valor de R\$ 102,91 (cento e dois reais e noventa e um centavos), discriminado no sistema. Neste ajuste foi aprovada a solicitação de prorrogação de vigência para 30 de abril de 2023, cuja publicação saiu no Diário Oficial da União em 21 de dezembro de 2022.

Após a participação no evento proposto no 6º ajuste, ficou um saldo de R\$ 65.846,21 (sessenta e cinco mil, oitocentos e quarenta e seis reais e vinte e um centavos). Esse valor, mais o saldo de R\$ 102,91 (cento e dois reais e noventa e um centavos) que constava no sistema, mais R\$ 32.465,21 (trinta e dois mil, quatrocentos e sessenta e cinco reais e vinte e um centavos) de rendimento de conta, foram utilizados para o seguinte evento solicitado no 7º pedido de ajuste:

- Evento 10 – Grand Prix Upper – Linz/Áustria (22 a 29 de maio de 2023):

R\$ 98.414,33 (noventa e oito mil, quatrocentos e quatorze reais e trinta e três centavos).

Também foi aprovada no 7º ajuste a prorrogação de vigência para 31 de julho de 2023. A Publicação saiu em 26 de abril de 2023 no Diário Oficial da União.

Ao avaliar as emissões das passagens aéreas, verificamos que os valores para o trecho de "Linz" estavam elevados devido às oscilações no mercado aéreo. Diante disso, solicitamos a alteração do trecho para "Viena", uma vez que essa mudança seria mais viável para o evento e não acarretaria nenhum tipo de prejuízo.

3.1 DETALHAMENTO DA EXECUÇÃO DAS METAS

3.1.1 – AQUISIÇÃO DE PASSAGENS AÉREAS

Etapa 1 – Treinamento de Campo Internacional

Local: Tóquio/Japão.

Data: 12 a 24 de agosto de 2019.

BENEFICIÁRIOS	QTD.	TRECHOS	VALOR UNITÁRIO PACTUADO	VALOR TOTAL PACTUADO	VALOR TOTAL EXECUTADO
Caio Kenji Yokota Kiwada	1	GRU/DXB/NRT/DXB/GRU	R\$ 7.995,00	R\$ 7.995,00	R\$ 7.687,59
Edu Lowgan Paiva Ramos	1	AJU/GRU/DXB/NRT/DXB/GRU/AJU	R\$ 8.487,00	R\$ 8.487,00	R\$ 7.878,18
Gustavo Santos Gomes	1	GRU/DXB/NRT/DXB/GRU	R\$ 7.995,00	R\$ 7.995,00	R\$ 7.687,59

Jonathan Bauer Freitas	1	GRU/DXB/NRT/DXB/GRU	R\$ 7.995,00	R\$ 7.995,00	R\$ 7.687,59
Kayo Fabricio Silva dos Santos	1	REC/GRU/DXB/NRT/DXB/GRU/REC	R\$ 8.569,00	R\$ 8.569,00	R\$ 7.914,27
Marcelo Ornelas da Cruz França Moreira	1	SSA/GRU/DXB/NRT/DXB/GRU/SSA	R\$ 8.610,00	R\$ 8.610,00	R\$ 8.610,00
Matheus Roberto Pereira	1	GRU/DXB/NRT/DXB/GRU	R\$ 7.995,00	R\$ 7.995,00	R\$ 7.687,59

No Projeto após o 1º ajuste estavam previstas as seguintes passagens aéreas: 4 trechos saindo de São Paulo; 1 trecho de Aracaju; 1 trecho de Recife e 1 trecho Salvador. Todos os trechos foram executados nas quantidades programadas e com valor abaixo do previsto. Esse saldo foi utilizado no 2º ajuste.

Etapa 2 – Campeonato Mundial Sub21

Local: Marrakesh/Marrocos

Data: 12 a 22 de outubro de 2019.

BENEFICIÁRIOS	QTD.	TRECHOS	VALOR UNITÁRIO PACTUADO	VALOR TOTAL PACTUADO	VALOR TOTAL EXECUTADO
Andrea Berti Rodrigues Guedes	1	GRU/MAD/RAK/MAD/GRU	R\$ 5.084,00	R\$ 5.084,00	R\$ 4.939,54
Anna Karolina Belém dos Santos	1	GRU/MAD/RAK/MAD/GRU			R\$ 4.615,64
	1	GIG/GRU	R\$ 5.289,00	R\$ 5.289,00	R\$ 302,76
	1	GRU/GIG			R\$ 370,60
Douglas Eduardo de Brito Vieira	1	GRU/MAD/RAK/MAD/GRU	R\$ 5.576,00	R\$ 5.576,00	R\$ 5.293,03
Giovanna Vitoria Máximo Fontes	1	GRU/MAD/RAK/MAD/GRU	R\$ 5.084,00	R\$ 5.084,00	R\$ 4.939,54
	1	GRU/MAD/RAK/MAD/GRU			R\$ 4.939,54

Guilherme César Schimidt	1	GRU/CNF	R\$ 5.535,00	R\$ 5.535,00	R\$ 216,60
	1	CNF/GRU			R\$ 244,60
Igor da Silva Morishigue	1	GRU/MAD/RAK/MAD/GRU	R\$ 5.084,00	R\$ 5.084,00	R\$ 4.939,54
Jeferson Luiz dos Santos Junior	1	GRU/MAD/RAK/MAD/GRU			R\$ 4.547,64
	1	GRU/GIG	R\$ 5.289,00	R\$ 5.289,00	R\$ 370,60
	1	GIG/GRU			R\$ 370,76
José Alfredo Olivio Junior	1	GRU/MAD/RAK/MAD/GRU	R\$ 5.699,00	R\$ 5.699,00	R\$ 5.293,03
Julio Cesar Koda Filho	1	GRU/MAD/RAK/MAD/GRU			R\$ 4.871,80
	1	CNF/GRU	R\$ 5.535,00	R\$ 5.535,00	R\$ 446,60
	1	GRU/CNF			R\$ 216,60
Larissa Cincinato Pimenta	1	GRU/LIS/RAK	R\$ 5.084,00	R\$ 5.084,00	R\$ 2.680,92
Laura Louise Nunes Ferreira	1	GRU/LIS/RAK/LIS/GRU	R\$ 5.084,00	R\$ 5.084,00	R\$ 5.014,18
Leonardo Davi da Silva	1	GRU/MAD/RAK/MAD/GRU	R\$ 5.084,00	R\$ 5.084,00	R\$ 4.939,54
Lucas Antonio Martins Lima	1	GRU/MAD/RAK/MAD/GRU	R\$ 5.084,00	R\$ 5.084,00	R\$ 4.939,54
	1	GRU/MAD/RAK/MAD/GRU			R\$ 4.615,64
Luiza Moncalvo Lopes Machado Cruz	1	GIG/GRU	R\$ 5.289,00	R\$ 5.289,00	R\$ 302,76
	1	GRU/GIG			R\$ 370,60
Marcelo Augusto Silva Gomes	1	GRU/MAD/RAK/MAD/GRU	R\$ 5.084,00	R\$ 5.084,00	R\$ 4.939,54
Marcelo Theotônio da Silva	1	GIG/MAD/CMN/RAK/CMN/MAD/GIG	R\$ 5.289,00	R\$ 5.289,00	R\$ 5.289,00
Maria Regina Harumi Taba	1	CNF/GRU			R\$ 446,60
	1	GRU/CNF	R\$ 5.535,00	R\$ 5.535,00	R\$ 379,60
	1	GRU/LIS/RAK/LIS/GRU			R\$ 4.708,80

Michael Vinicius de O. Marcelino	1	GRU/LIS/RAK/LIS/GRU	R\$ 5.084,00	R\$ 5.084,00	R\$ 5.014,18
Natasha Padilha Ferreira	1	GRU/CWB			R\$ 205,60
	1	CWB/GRU	R\$ 5.576,00	R\$ 5.576,00	R\$ 196,28
	1	GRU/LIS/RAK/LIS/GRU			R\$ 5.014,18
Renan Ferreira Torres	1	GRU/LIS/RAK/LIS/GRU	R\$ 5.084,00	R\$ 5.084,00	R\$ 5.014,18
Ryenne Couto de Lima	1	GRU/MAD/RAK/MAD/GRU			R\$ 5.133,25
	1	GRU/POA	R\$ 5.699,00	R\$ 5.699,00	R\$ 205,60
	1	POA/GRU			R\$ 360,15
Vitória Siqueira Andrade	1	GRU/MAD/RAK/MAD/GRU	R\$ 5.699,00	R\$ 5.699,00	R\$ 5.293,03
Willian de Souza e Lima	1	GRU/LIS/RAK/LIS/GRU	R\$ 5.084,00	R\$ 5.084,00	R\$ 5.014,18
-----	0	SSA/GRU/MAD/RAK/MAD/GRU/SSA	R\$ 5.863,00	R\$ 5.863,00	R\$ 0,00

Após o 1º ajuste as passagens aéreas desse evento ficaram: 11 trechos saindo de São Paulo; 4 trechos do Rio de Janeiro; 3 trechos de Porto Alegre; 3 trechos Belo Horizonte; 2 trechos de Curitiba; 1 trecho de Salvador. Houve economia no valor unitário e não foi executado o trecho saindo de Salvador/BA previsto para 1 Assistente Técnico. Devido a questões administrativas o profissional previsto para sair de Salvador foi realocado para atender a uma outra demanda da Confederação. O saldo desta ação foi usado no 2º ajuste.

Etapa 3 – Estágio Internacional

Local: Perth/Austrália.

Data: 30 de outubro a 06 de novembro de 2019.

Os valores das passagens aéreas estavam muito acima do plano de trabalho, por isso foram emitidas por outra fonte de recurso.

Etapa 4 – Treinamento de Campo Internacional

Local: Mittersill/Áustria.

Data: 06 a 14 de janeiro de 2020.

BENEFICIÁRIOS	QTD.	TRECHOS	VALOR UNITÁRIO PACTUADO	VALOR TOTAL PACTUADO	VALOR TOTAL EXECUTADO
Ellen Froner Santana	1	GRU/MAD/MUC/MAD/GRU	R\$ 5.658,00	R\$ 5.658,00	R\$ 5.658,00
Floriano Paulo de Almeida Neto	1	GIG/GRU/LIS/MUC/CDG/GRU/GIG	R\$ 5.781,00	R\$ 5.781,00	R\$ 5.649,28
Guilherme César Schimidt	1	CNF/GRU/MAD/MUC/MAD/GRU/CNF	R\$ 6.109,00	R\$ 6.109,00	R\$ 6.012,61
Jeferson Luiz dos Santos Junior	1	GRU/MAD/MUC/MAD/GRU	R\$ 5.658,00	R\$ 5.658,00	R\$ 5.610,99
José Alfredo Olivio Junior	1	GRU/MAD/MUC/MAD/GRU	R\$ 6.109,00	R\$ 6.109,00	R\$ 5.941,16
Ketelyn Araujo Nascimento	1	GRU/MAD/MUC/MAD/GRU	R\$ 6.396,00	R\$ 6.396,00	R\$ 5.941,16
Larissa Cincinato Pimenta	1	GRU/MAD/MUC/MAD/GRU	R\$ 5.658,00	R\$ 5.658,00	R\$ 5.658,00
Laura Louise Nunes Ferreira	1	GRU/MAD/MUC/MAD/GRU	R\$ 6.396,00	R\$ 6.396,00	R\$ 5.941,16
Luana Oliveira de Carvalho	1	GIG/GRU/LIS/MUC/CDG/GRU/GIG	R\$ 5.781,00	R\$ 5.781,00	R\$ 5.649,28
Lucas Antonio Martins Lima	1	GRU/MAD/MUC/MAD/GRU	R\$ 5.658,00	R\$ 5.658,00	R\$ 5.610,99
Marcelo Sena Saback de Oliveira	1	GRU/MAD/MUC/MAD/GRU	R\$ 6.642,00	R\$ 6.642,00	R\$ 6.020,26
Marcelo Theotônio da Silva	1	GIG/GRU/LIS/MUC/CDG/GRU/GIG	R\$ 5.781,00	R\$ 5.781,00	R\$ 5.722,95
Maria Eduarda Paiva Mariano Diniz	1	GRU/MAD/MUC/MAD/GRU	R\$ 6.642,00	R\$ 6.642,00	R\$ 6.020,26
Michael Vinicius de O. Marcelino	1	GRU/MAD/MUC/MAD/GRU	R\$ 5.658,00	R\$ 5.658,00	R\$ 5.658,00
Renan Ferreira Torres	1	GRU/MAD/MUC/MAD/GRU	R\$ 5.658,00	R\$ 5.658,00	R\$ 5.658,00
Willian de Souza e Lima	1	GRU/MAD/MUC/MAD/GRU	R\$ 5.658,00	R\$ 5.658,00	R\$ 5.658,00

Depois do 1º ajuste as passagens aéreas desse evento ficaram da seguinte maneira: 7 trechos saindo de São Paulo; 3 trechos do Rio de Janeiro; 2 trechos de Porto Alegre; 2 trechos de Belo Horizonte e 2 trechos de Curitiba. Todos os trechos foram realizados nas quantidades programadas e com valor abaixo do previsto. Esse saldo foi utilizado no 2º ajuste.

Etapa 5 – Estágio Internacional

Local: Tel Aviv/Israel.

Data: 20 a 27 de janeiro de 2020.

BENEFICIÁRIOS	QTD.	TRECHOS	VALOR UNITÁRIO PACTUADO	VALOR TOTAL PACTUADO	VALOR TOTAL EXECUTADO
Alexsander José Guedes	1	GRU/FRA/TLV/FRA/GRU	R\$ 4.920,00	R\$ 4.920,00	R\$ 4.920,00
Ellen Froner Santana	1	GIG/FRA/TLV/FRA/GIG	R\$ 5.104,50	R\$ 5.104,50	R\$ 4.747,69
Giovani Henrique Ferreira	1	GIG/FRA/TLV/FRA/GIG	R\$ 5.104,50	R\$ 5.104,50	R\$ 4.747,69
Helcio Figueiredo da Costa	1	GIG/FRA/TLV/FRA/GIG	R\$ 5.104,50	R\$ 5.104,50	R\$ 4.747,69
José Alfredo Olivio Junior	1	GRU/FRA/TLV/FRA/GRU	R\$ 4.920,00	R\$ 4.920,00	R\$ 4.920,00
Ketelyn Araujo Nascimento	1	GIG/FRA/TLV/FRA/GIG	R\$ 5.104,50	R\$ 5.104,50	R\$ 4.747,69
Willian de Souza e Lima	1	GRU/FRA/TLV/FRA/GRU	R\$ 4.920,00	R\$ 4.920,00	R\$ 4.920,00
-----	0	GRU/FRA/TLV/FRA/GRU	R\$ 4.920,00	R\$ 14.760,00	R\$ 0,00
-----	0	POA/FRA/TLV/FRA/POA	R\$ 5.699,00	R\$ 11.398,00	R\$ 0,00
-----	0	CNF/FRA/TLV/FRA/CNF	R\$ 5.535,00	R\$ 11.070,00	R\$ 0,00
-----	0	CWB/FRA/TLV/FRA/CWB	R\$ 5.278,00	R\$ 10.556,00	R\$ 0,00

As passagens aéreas ficaram a seguinte forma após o 1º ajuste: 6 trechos saindo de São Paulo; 4 trechos do Rio de Janeiro; 2 trechos de Porto Alegre; 2 trechos de Belo Horizonte e 2 trechos de Curitiba. Houve economia no valor unitário dos trechos saindo do Rio de Janeiro e não foram executados os trechos - São Paulo/SP para 3 atletas; Porto Alegre/RS para 2 atletas; Belo Horizonte/MG para 2 atletas; Curitiba/PR para 2 atletas. O Grand Prix é um evento que cada país só pode levar 2 atletas por categoria. Dessa forma, a equipe olímpica convocou seus

principais atletas e para a Base sobraram somente 7 vagas para complementar o quadro máximo. O saldo desta ação foi usado no 2º ajuste.

Etapa 6 – Estágio Internacional

Local: Bariloche/Argentina.

Data: 04 a 09 de março de 2020.

BENEFICIÁRIOS	QTD.	TRECHOS	VALOR UNITÁRIO PACTUADO	VALOR TOTAL PACTUADO	VALOR TOTAL EXECUTADO
Alexsander José Guedes	1	GRU/EZE/BRC/EZE/GRU	R\$ 2.588,60	R\$ 2.588,60	R\$ 2.588,60
Eduarda Oliveira da Silva Francisco	1	GIG/EZE/BRC/EZE/GIG	R\$ 2.795,00	R\$ 2.795,00	R\$ 2.360,95
Gabriella Mantena de Moraes	1	GRU/EZE/BRC/EZE/GRU	R\$ 2.588,60	R\$ 2.588,60	R\$ 2.588,60
Gabrielle Limeira Gonzaga	1	POA/EZE/BRC/EZE/POA	R\$ 3.014,30	R\$ 3.014,30	R\$ 2.661,40
Guilherme César Schimidt	1	GRU/EZE/BRC/EZE/GRU	R\$ 3.031,50	R\$ 3.031,50	R\$ 2.695,36
	1	CNF/GRU			R\$ 205,60
	1	GRU/CNF			R\$ 130,54
Igor da Silva Morishigue	1	GRU/EZE/BRC/EZE/GRU	R\$ 2.588,60	R\$ 2.588,60	R\$ 2.588,60
José Alfredo Olivio Junior	1	GRU/EZE/BRC/EZE/GRU	R\$ 2.588,60	R\$ 2.588,60	R\$ 2.588,60
Laura Louise Nunes Ferreira	1	GRU/EZE/BRC/EZE/GRU	R\$ 2.816,50	R\$ 2.816,50	R\$ 2.763,08
Lucas Antonio Martins Lima	1	GRU/EZE/BRC/EZE/GRU	R\$ 2.588,60	R\$ 2.588,60	R\$ 2.588,60
Marcelo Augusto Silva Gomes	1	POA/EZE/BRC/EZE/POA	R\$ 3.014,30	R\$ 3.014,30	R\$ 2.661,40
Marcelo Sena Saback de Oliveira	1	GIG/EZE/BRC/EZE/GIG	R\$ 2.795,00	R\$ 2.795,00	R\$ 2.254,15
Marcelo Theotonio da Silva	1	GIG/EZE/BRC/EZE/GIG	R\$ 2.795,00	R\$ 2.795,00	R\$ 2.360,95
Maria Regina Harumi Taba	1	GRU/EZE/BRC/EZE/GRU	R\$ 3.031,50	R\$ 3.031,50	R\$ 2.695,36
	1	CNF/GRU			R\$ 205,60
	1	GRU/CNF			R\$ 130,54

Michael Vinicius de O. Marcelino	1	GRU/EZE/BRC/EZE/GRU	R\$ 2.795,00	R\$ 2.795,00	R\$ 2.763,08
Renan Ferreira Torres	1	GRU/EZE/BRC/EZE/GRU	R\$ 2.795,00	R\$ 2.795,00	R\$ 2.763,08
Samara Contarini de Oliveira	1	GRU/EZE/BRC/EZE/GRU	R\$ 2.588,60	R\$ 2.588,60	R\$ 2.588,60
Thaliá Topázio da Silva Oliveira	1	GRU/EZE/BRC/EZE/GRU	R\$ 2.588,60	R\$ 2.588,60	R\$ 2.588,60
Willian de Souza e Lima	1	GRU/EZE/BRC/EZE/GRU	R\$ 3.014,30	R\$ 3.014,30	R\$ 2.763,08

Esse evento foi incluído no 2º pedido de ajuste. Constava as seguintes passagens aéreas: 7 trechos saindo de São Paulo; 5 trechos do Rio de Janeiro; 3 trechos de Porto Alegre; 2 trechos de Belo Horizonte e 1 trecho Curitiba. Todos os trechos foram executados nas quantidades programadas e com valor abaixo do previsto. O saldo foi usado no 3º pedido de ajuste.

Etapa 7 – Treinamento de Campo

Local: Pindamonhangaba/SP

Data: 03 a 12 de agosto de 2020.

BENEFICIÁRIOS	QTD.	TRECHOS	VALOR UNITÁRIO PACTUADO	VALOR TOTAL PACTUADO	VALOR TOTAL EXECUTADO
Alessandra Rocha dos Santos	1	BSB/GRU	R\$ 1.858,00	R\$ 1.858,00	R\$ 1.037,48
	1	GRU/BSB			R\$ 802,43
Alexia Vitória Vilhalba Souza Nascimento	1	CGR/GRU	R\$ 1.955,00	R\$ 1.955,00	R\$ 880,24
Amanda Ferreira de Lima	1	CNF/GRU	R\$ 1.553,00	R\$ 1.553,00	R\$ 580,90
Aristides do Nascimento Lucena Júnior	1	POA/GRU/POA	R\$ 1.825,00	R\$ 1.825,00	R\$ 1.469,20
Bianca Bernardo Reis Rosa	1	BSB/GRU	R\$ 1.858,00	R\$ 1.858,00	R\$ 1.037,48
	1	GRU/BSB			R\$ 802,43
Daniel Bolezina Lemes da Silva	1	FLN/GRU	R\$ 2.074,00	R\$ 2.074,00	R\$ 588,29

Douglas Herculino Potrich	1	POA/GRU/POA	R\$ 1.825,00	R\$ 1.825,00	R\$ 1.469,20
Eduarda Vaz Rosa	1	POA/GRU/POA	R\$ 1.825,00	R\$ 1.825,00	R\$ 1.469,20
Felipe Carvalho da Costa Santos	1	CNF/GRU	R\$ 1.553,00	R\$ 1.553,00	R\$ 632,90
	1	GRU/CNF			R\$ 383,43
Floriano Paulo de Almeida Neto	1	CNF/GRU	R\$ 1.553,00	R\$ 1.553,00	R\$ 632,90
	1	GRU/CNF			R\$ 383,43
Gabriela Souza Conceição	1	CNF/GRU	R\$ 1.553,00	R\$ 1.553,00	R\$ 580,90
	1	GRU/CNF			R\$ 383,43
Gabriella Mantena de Moraes	1	CNF/GRU	R\$ 1.553,00	R\$ 1.553,00	R\$ 580,90
	1	GRU/CNF			R\$ 383,43
Guilherme César Schimidt	1	CNF/GRU	R\$ 1.553,00	R\$ 1.553,00	R\$ 632,90
	1	GRU/CNF			R\$ 383,43
Jaqueline Ribeiro do Nascimento	1	CNF/GRU	R\$ 1.553,00	R\$ 1.553,00	R\$ 632,90
João Vitor Souza dos Santos	1	CNF/GRU	R\$ 1.553,00	R\$ 1.553,00	R\$ 632,90
Lucas de Jesus Leandro	1	AJU/GRU/AJU	R\$ 2.812,00	R\$ 2.812,00	R\$ 1.711,24
Kaillany Valentim Rodrigues Cardoso	1	CNF/GRU	R\$ 1.553,00	R\$ 1.553,00	R\$ 632,90
	1	GRU/CNF			R\$ 383,43
Kayo Fabricio Silva dos Santos	1	CNF/GRU	R\$ 1.553,00	R\$ 1.553,00	R\$ 632,90
Marcelo Augusto Silva Gomes	1	POA/GRU/POA	R\$ 1.825,00	R\$ 1.825,00	R\$ 1.469,20
Marcelo Valadão Esteves	1	BSB/GRU	R\$ 1.858,00	R\$ 1.858,00	R\$ 1.037,48
	1	GRU/BSB			R\$ 802,43
Maria Regina Harumi Taba	1	CNF/GRU	R\$ 1.553,00	R\$ 1.553,00	R\$ 580,90
	1	GRU/CNF			R\$ 383,43
Matheus Schetino Takaki	1	BSB/GRU	R\$ 1.858,00	R\$ 1.858,00	R\$ 1.037,48
	1	GRU/BSB			R\$ 802,43
Natasha Padilha Ferreira	1	CWB/GRU	R\$ 1.571,00	R\$ 1.571,00	R\$ 471,97
	1	GRU/CWB			R\$ 348,43
Rafaella Rodrigues Gonçalves	1	BSB/GRU	R\$ 1.858,00	R\$ 1.858,00	R\$ 1.037,48
	1	GRU/BSB			R\$ 802,43

-----	0	BSB/GRU/BSB	R\$ 1.858,00	R\$ 1.858,00	R\$ 0,00
-----	0	CGR/GRU/CGR	R\$ 1.955,00	R\$ 7.820,00	R\$ 0,00
-----	0	POA/GRU/POA	R\$ 1.825,00	R\$ 7.300,00	R\$ 0,00
-----	0	AJU/GRU/AJU	R\$ 2.812,00	R\$ 2.812,00	R\$ 0,00
-----	0	PVH/GRU/PVH	R\$ 2.826,00	R\$ 2.826,00	R\$ 0,00
-----	0	REC/GRU/REC	R\$ 2.646,00	R\$ 5.292,00	R\$ 0,00
-----	0	CBW/GRU/CBW	R\$ 1.571,00	R\$ 3.142,00	R\$ 0,00

O Treinamento de Campo foi incluso no 3º pedido de ajuste. Possuía as seguintes passagens aéreas: 2 trechos saindo de Recife; 2 trechos de Aracaju; 1 trecho de Porto Velho; 1 trecho de Florianópolis; 5 trechos de Campo Grande; 8 trechos de Porto Alegre; 6 trechos de Brasília; 11 trechos de Belo Horizonte e 3 trechos de Curitiba. Não foram executados: 2 trechos de Recife; 1 trecho de Aracaju; 1 trecho de Porto Velho; 4 trechos de Campo Grande; 4 trechos de Porto Alegre; 1 trecho de Brasília; 2 trechos de Curitiba. Nos demais trechos houve economia no valor executado. Esse saldo foi usado no 4º pedido de ajuste.

Etapa 8 – Grand Slam

Local: Tashkent/Uzbequistão.

Data: 27 de fevereiro a 07 de março de 2023.

BENEFICIÁRIOS	QTD.	TRECHOS	VALOR UNITÁRIO PACTUADO	VALOR TOTAL PACTUADO	VALOR TOTAL EXECUTADO
Agatha Dalbem Pascoalino	1	GRU/IST/TAS/IST/GRU	R\$ 13.500,00	R\$ 13.500,00	R\$ 10.946,35
Alexandre Tsuyoshi Katsuragi	1	GRU/IST/TAS/IST/GRU	R\$ 14.200,00	R\$ 14.200,00	R\$ 10.946,35
	1	CNF/GRU/CNF			R\$ 615,25
Douglas Herculino Potrich	1	GRU/IST/TAS/IST/GRU	R\$ 13.500,00	R\$ 13.500,00	R\$ 10.946,35
	1	POA/GRU/POA	R\$ 14.250,00	R\$ 14.250,00	R\$ 697,16
Ellen Froner Santana	1	GRU/IST/TAS/IST/GRU			R\$ 11.422,42

Gabriella Mantena de Moraes	1	GRU/IST/TAS/IST/GRU	R\$ 14.200,00	R\$ 14.200,00	R\$ 10.946,35
	1	CNF/GRU/CNF			R\$ 1.276,38
Giovani Ferreira	1	GRU/IST/TAS/IST/GRU	R\$ 13.500,00	R\$ 13.500,00	R\$ 10.946,35
Giovanna Melo dos Santos	1	GRU/IST/TAS/IST/GRU	R\$ 14.200,00	R\$ 14.200,00	R\$ 10.946,35
	1	SDU/GRU/SDU			R\$ 1.397,43
Marcelo Augusto Silva Gomes	1	GRU/IST/TAS/IST/GRU	R\$ 14.200,00	R\$ 14.200,00	R\$ 10.946,35
	1	SDU/GRU/SDU			R\$ 1.397,43
Michael Vinícius de Oliveira Marcelino	1	GRU/IST/TAS/IST/GRU	R\$ 14.200,00	R\$ 14.200,00	R\$ 11.422,42
Natasha Ferreira	1	GRU/IST/TAS/IST/GRU	R\$ 13.500,00	R\$ 13.500,00	R\$ 11.422,42
Willian de Sousa e Lima	1	GRU/IST/TAS/IST/GRU	R\$ 14.200,00	R\$ 14.200,00	R\$ 11.422,42

O Grand Slam foi inserido no 6º pedido de ajuste. Todos os trechos foram executados nas quantidades programadas e com valor abaixo do previsto. O saldo foi usado no 7º ajuste.

Etapa 9 – Estágio Internacional

Local: Abu Dhabi/Emirados Árabes.

Data: 18 a 24 de outubro de 2022.

BENEFICIÁRIOS	QTD.	TRECHOS	VALOR UNITÁRIO PACTUADO	VALOR TOTAL PACTUADO	VALOR TOTAL EXECUTADO
Alexia Vitória Vilhalba Souza Nascimento	1	GRU/DXB/ZVJ/DXB/GRU	R\$ 7.748,00	R\$ 7.748,00	R\$ 7.470,64
Beatriz Furtado Petri de Freitas	1	GRU/DXB/ZVJ/DXB/GRU	R\$ 7.748,00	R\$ 7.748,00	R\$ 7.470,64
Douglas Herculino Potrich	1	GRU/DXB/ZVJ/DXB/GRU	R\$ 8.060,00	R\$ 8.060,00	R\$ 7.470,64
Eliza Carolina Ribeiro Ramos	1	GRU/DXB/ZVJ/DXB/GRU	R\$ 7.852,00	R\$ 7.852,00	R\$ 7.086,84
Gabriella Mantena de Moraes	1	GRU/DXB/ZVJ/DXB/GRU	R\$ 8.060,00	R\$ 8.060,00	R\$ 7.086,84
Kaillany Valentim Rodrigues	1	GRU/DXB/ZVJ/DXB/GRU	R\$ 8.268,00	R\$ 8.268,00	R\$ 7.086,84

Leonardo Davi Silva	1	GRU/DXB/ZVJ/DXB/GRU	R\$ 7.748,00	R\$ 7.748,00	R\$ 7.470,64
Marcus Fábio Agostinho	1	GRU/DXB/ZVJ/DXB/GRU	R\$ 7.748,00	R\$ 7.748,00	R\$ 7.470,64
Michel Natan Felix Augusto	1	GRU/DXB/ZVJ/DXB/GRU	R\$ 7.748,00	R\$ 7.748,00	R\$ 7.470,64
Pedro Henrique Alves Medeiros	1	GRU/DXB/ZVJ/DXB/GRU	R\$ 8.268,00	R\$ 8.268,00	R\$ 7.470,64
Rafaela Chagas Batista -	1	GRU/DXB/ZVJ/DXB/GRU	R\$ 7.852,00	R\$ 7.852,00	R\$ 7.086,84

Esse evento foi inserido no 5º ajuste. Todos os trechos foram executados nas quantidades programadas e com valor abaixo do previsto. O saldo deste evento foi utilizado no 6º pedido de ajuste.

Etapa 10 – Grand Prix Upper

Local: Linz/Áustria.

Data: 22 a 29 de maio de 2023.

BENEFICIÁRIOS	QTD.	TRECHOS	VALOR UNITÁRIO PACTUADO	VALOR TOTAL PACTUADO	VALOR TOTAL EXECUTADO
Amanda Ferreira de Lima	1	CNF/GRU/MAD/VIE/MAD/GRU/CNF	R\$ 10.818,23	R\$ 10.818,23	R\$ 10.481,65
Diego Ismael da Cruz	1	GRU/CDG/VIE/FCO/GRU	R\$ 10.913,72	R\$ 10.913,72	R\$ 9.690,13
Gabriel Falcão Lira	1	GRU/MXP/VIE/ZRH/MXP/GRU	R\$ 11.038,59	R\$ 11.038,59	R\$ 9.193,00
Gabriella Mantena de Moraes	1	CNF/GRU/LHR/VIE/CDG/GRU/CNF	R\$ 10.818,23	R\$ 10.818,23	R\$ 9.834,89
Giovanna dos Santos	1	SDU/GRU/BCN/VIE/FCO/GRU/GIG	R\$ 9.913,72	R\$ 9.913,72	R\$ 8.891,70
Marcelo Augusto Silva Gomes	1	SDU/GRU/BCN/VIE/FCO/GRU/GIG	R\$ 9.913,72	R\$ 9.913,72	R\$ 8.891,70

Marcus Fábio Agostinho	1	GRU/MXP/VIE/FCO/GRU	R\$ 11.038,59	R\$ 11.038,59	R\$ 8.893,82
Matheus Schetino Takaki	1	POA/GRU/MAS/VIE/CDG/GRU/ POA	R\$ 10.913,72	R\$ 10.913,72	R\$ 10.709,16
Natasha Padilha Ferreira	1	CWB/GRU/MAD/VIE/MAD/GRU /CWB	R\$ 13.045,81	R\$ 13.045,81	R\$ 11.081,54

O Grand Prix Upper foi inserido no 7º pedido de ajuste. Todos os trechos foram executados nas quantidades programadas e com valor abaixo do previsto.

Porém, o atleta Gabriel Falcão Lira que apresentou problemas de saúde, conforme parecer fisioterapêutico do Instituto Reação, anexado ao processo na aba anexos. A agência devolveu para a conta do projeto o valor de R\$ 3.217,13 (três mil reais, duzentos e dezessete reais e treze centavos) no dia 15/08/2023 referente ao reembolso da passagem aérea deste atleta.

3.1.2 – HOSPEDAGEM

Etapa 1 – Treinamento de Campo Internacional

Local: Tóquio/Japão.

Data: 12 a 24 de agosto de 2019.

BENEFICIÁRIOS	QTD. (Diárias)	DESTINO (S)	VALOR UNITÁRIO PACTUADO	VALOR TOTAL PACTUADO	VALOR TOTAL EXECUTADO
Caio Kenji Yokota Kiwada	9	Hamamatsu/Japão	R\$ 471,50	R\$ 4.243,50	R\$ 3.781,27
Jonathan Bauer Freitas	9	Hamamatsu/Japão	R\$ 471,50	R\$ 4.243,50	R\$ 3.781,26
Matheus Roberto Pereira	9	Hamamatsu/Japão	R\$ 471,50	R\$ 4.243,50	R\$ 3.781,36

Gustavo Santos Gomes	9	Hamamatsu/Japão	R\$ 471,50	R\$ 4.243,50	R\$ 3.781,35
Kayo Fabricio Silva dos Santos	9	Hamamatsu/Japão	R\$ 471,50	R\$ 4.243,50	R\$ 3.781,36
Edu Lowgan Paiva Ramos	9	Hamamatsu/Japão	R\$ 471,50	R\$ 4.243,50	R\$ 3.781,35
Marcelo Ornelas da Cruz França Moreira	9	Hamamatsu/Japão	R\$ 697,00	R\$ 6.273,00	R\$ 5.308,39

No Projeto, após o 1º ajuste estavam previstas 9 diárias de 3 apartamentos duplos para 6 atletas e 9 diárias de 1 apartamento single para o chefe de delegação. Foram executadas todas as quantidades de apartamentos e diárias conforme o programado, porém, com valor abaixo do previsto no plano de trabalho. Esse saldo foi utilizado no 2º ajuste.

Etapa 2 – Campeonato Mundial Sub21

Local: Marrakesh/Marrocos.

Data: 12 a 22 de outubro de 2019.

BENEFICIÁRIOS	QTD. (Diárias)	DESTINO (S)	VALOR UNITÁRIO PACTUADO	VALOR TOTAL PACTUADO	VALOR TOTAL EXECUTADO
Willian de Souza e Lima	4	Marrakesh/ Marrocos	R\$ 840,50	R\$ 3.362,00	R\$ 3.293,25
Michael Vinicius de O. Marcelino	4	Marrakesh/ Marrocos	R\$ 840,50	R\$ 3.362,00	R\$ 3.293,24
Laura Louise Nunes Ferreira	4	Marrakesh/ Marrocos	R\$ 840,50	R\$ 3.362,00	R\$ 3.293,25
Natasha Padilha Ferreira	4	Marrakesh/ Marrocos	R\$ 840,50	R\$ 3.362,00	R\$ 3.293,24
Maria Regina Harumi Taba	4	Marrakesh/ Marrocos	R\$ 840,50	R\$ 3.362,00	R\$ 3.293,25
Larissa Cincinato Pimenta	4	Marrakesh/ Marrocos	R\$ 840,50	R\$ 3.362,00	R\$ 3.293,24
Vitória Siqueira Andrade	8	Marrakesh/ Marrocos	R\$ 840,50	R\$ 6.724,00	R\$ 6.586,49

Ryanne Couto de Lima	8	Marrakesh/ Marrocos	R\$ 840,50	R\$ 6.724,00	R\$ 6.586,48
Julio Cesar Koda Filho	8	Marrakesh/ Marrocos	R\$ 840,50	R\$ 6.724,00	R\$ 6.586,49
Jeferson Luiz dos Santos Junior	8	Marrakesh/ Marrocos	R\$ 840,50	R\$ 6.724,00	R\$ 6.586,48
Guilherme César Schimidt	7	Marrakesh/ Marrocos	R\$ 840,50	R\$ 5.883,50	R\$ 5.763,18
Marcelo Augusto Silva Gomes	7	Marrakesh/ Marrocos	R\$ 840,50	R\$ 5.883,50	R\$ 5.763,17
Andrea Berti Rodrigues Guedes	7	Marrakesh/ Marrocos	R\$ 840,50	R\$ 5.883,50	R\$ 5.763,18
Giovanna Vitoria Maximo Fontes	7	Marrakesh/ Marrocos	R\$ 840,50	R\$ 5.883,50	R\$ 5.763,17
Luiza Moncalvo Lopes Machado Cruz	7	Marrakesh/ Marrocos	R\$ 840,50	R\$ 5.883,50	R\$ 5.763,18
Anna Karolina Belem dos Santos	7	Marrakesh/ Marrocos	R\$ 840,50	R\$ 5.883,50	R\$ 5.763,17
Igor da Silva Morishigue	7	Marrakesh/ Marrocos	R\$ 840,50	R\$ 5.883,50	R\$ 5.763,18
Lucas Antonio Martins Lima	7	Marrakesh/ Marrocos	R\$ 840,50	R\$ 5.883,50	R\$ 5.763,17
Renan Ferreira Torres	4	Marrakesh/ Marrocos	R\$ 1.066,00	R\$ 4.264,00	R\$ 4.261,85
Douglas Eduardo de Brito Vieira	8	Marrakesh/ Marrocos	R\$ 1.066,00	R\$ 8.528,00	R\$ 8.523,69
José Alfredo Olivio Junior	8	Marrakesh/ Marrocos	R\$ 1.066,00	R\$ 8.528,00	R\$ 8.523,69
Marcelo Theotonio da Silva	7	Marrakesh/ Marrocos	R\$ 1.066,00	R\$ 7.462,00	R\$ 7.458,23
Leonardo Davi da Silva	7	Marrakesh/ Marrocos	R\$ 1.066,00	R\$ 7.462,00	R\$ 7.458,23
Diárias de apartamentos duplos não executadas	16	-----	R\$ 1.681,00	R\$ 26.896,00	R\$ 0,00
Diárias de apartamentos singles não executadas	14	-----	R\$ 1.066,00	R\$ 14.924,00	R\$ 0,00

Após o 1º ajuste estavam previstas 8 diárias de 9 apartamentos duplos para 18 atletas e 8 diárias de 6 apartamentos singles para 1 chefe de delegação, 1 assistente técnico, 1 fisioterapeuta e 3 técnicos. As hospedagens foram executadas da seguinte forma: 4 diárias de 3 apartamentos duplos, 8 diárias de 2 apartamentos duplos, 7 diárias de 4 apartamentos duplos, 4 diárias de 1 apartamento single, 8 diárias de 2 apartamentos singles e 7 diárias de 2 apartamentos singles. O saldo foi utilizado no 2º ajuste proveniente da economia de valor unitário nas diárias de hospedagens e não terem sido executadas 16 diárias de apartamentos duplos e 14 diárias de apartamentos singles.

No momento que o projeto fora elaborado, a proposta de competição por equipes ainda mantinha as categorias mais leves. Com a exclusão dessas categorias somente na competição por equipes, não tinha a necessidade de permanência dos atletas até o final do evento e por isso, os profissionais também não permaneceram no evento durante todo o período. O Assistente Administrativo também não foi porque foi realocado para atender a uma outra demanda da Confederação.

Etapa 3 – Estágio Internacional

Local: Perth/Austrália.

Data: 30 de outubro a 06 de novembro de 2019.

BENEFICIÁRIOS	QTD. (Diárias)	DESTINO (S)	VALOR UNITÁRIO PACTUADO	VALOR TOTAL PACTUADO	VALOR TOTAL EXECUTADO
Renan Ferreira Torres	4	Perth/Austrália	R\$ 615,00	R\$ 2.460,00	R\$ 1.405,33
Willian de Souza e Lima	4	Perth/Austrália	R\$ 615,00	R\$ 2.460,00	R\$ 1.405,32
Michael Vinicius de O. Marcelino	4	Perth/Austrália	R\$ 615,00	R\$ 2.460,00	R\$ 1.405,33
Lucas Antonio Martins Lima	4	Perth/Austrália	R\$ 615,00	R\$ 2.460,00	R\$ 1.405,32
Camila Vitoria V. Mascarenhas Ponce	4	Perth/Austrália	R\$ 615,00	R\$ 2.460,00	R\$ 1.405,33

Ellen Froner Santana	4	Perth/Austrália	R\$ 615,00	R\$ 2.460,00	R\$ 1.405,32
Laura Louise Nunes Ferreira	4	Perth/Austrália	R\$ 615,00	R\$ 2.460,00	R\$ 1.405,33
Vitória Siqueira Andrade	4	Perth/Austrália	R\$ 615,00	R\$ 2.460,00	R\$ 1.405,32
José Alfredo Olivio Junior	4	Perth/Austrália	R\$ 697,00	R\$ 2.788,00	R\$ 2.575,45
Diárias de apartamentos duplos não executadas	14	-----	R\$ 1.230,00	R\$ 17.220,00	R\$ 0,00
Diárias de apartamentos singles não executadas	16	-----	R\$ 697,00	R\$ 11.152,00	R\$ 0,00

Nesse evento, inicialmente estava previsto na hospedagem: 5 diárias de 6 apartamentos duplos para 12 atletas e 5 diárias de 4 apartamento singles para 2 técnicos, 1 fisioterapeuta e 1 chefe de delegação. Porém, foram executadas: 4 diárias de 4 apartamentos duplos e 4 diárias de 1 apartamento simples (de 01 a 05/11/2019). Foi prevista saída do Brasil dia 30/10 e chegada dia 31/10, porém, devido as dificuldades de preço e malha aérea, a equipe chegou somente dia 01/11, dessa forma, realizando 1 diária a menos. O saldo foi proveniente de: 14 diárias de apartamentos duplos e 16 diárias de apartamentos singles não utilizadas, além de, economia no valor unitário das diárias de hospedagem. Este saldo foi utilizado no 2º ajuste.

O Grand Prix é um evento em que o país só pode participar com 2 atletas por categoria. Como neste evento também houve a participação da equipe olímpica, as vagas que restaram só foram possíveis ser preenchidas com 8 atletas dos 12 que estavam previstos inicialmente. Como a Seleção Principal também participou deste evento, não teve a necessidade de levarmos 1 Fisioterapeuta e 1 Técnico, pois utilizamos os profissionais que foram com a Principal. O Técnico também foi o Chefe de Delegação, por isso não levamos mais um profissional para esta função. Assim, reduzindo a quantidade de apartamentos necessários.

Etapa 4 – Treinamento de Campo Internacional

Local: Mittersill/Áustria.

Data: 06 a 14 de janeiro de 2020.

BENEFICIÁRIOS	QTD. (Diárias)	DESTINO (S)	VALOR UNITÁRIO PACTUADO	VALOR TOTAL PACTUADO	VALOR TOTAL EXECUTADO
Laura Louise Nunes Ferreira	6	Mittersill/ Áustria	R\$ 446,50	R\$ 2.679,00	R\$ 2.175,76
Ketelyn Araujo Nascimento	6	Mittersill/ Áustria	R\$ 446,50	R\$ 2.679,00	R\$ 2.175,76
Maria Eduarda Paiva Mariano Diniz	6	Mittersill/ Áustria	R\$ 446,50	R\$ 2.679,00	R\$ 2.175,75
Ellen Froner Santana	6	Mittersill/ Áustria	R\$ 446,50	R\$ 2.679,00	R\$ 2.175,75
Luana Oliveira de Carvalho	6	Mittersill/ Áustria	R\$ 446,50	R\$ 2.679,00	R\$ 2.175,75
Larissa Cincinato Pimenta	6	Mittersill/ Áustria	R\$ 446,50	R\$ 2.679,00	R\$ 2.175,76
Renan Ferreira Torres	6	Mittersill/ Áustria	R\$ 446,50	R\$ 2.679,00	R\$ 2.175,76
Willian de Souza e Lima	6	Mittersill/ Áustria	R\$ 446,50	R\$ 2.679,00	R\$ 2.175,75
Michael Vinicius de O. Marcelino	6	Mittersill/ Áustria	R\$ 446,50	R\$ 2.679,00	R\$ 2.175,76
Guilherme César Schmidt	6	Mittersill/ Áustria	R\$ 446,50	R\$ 2.679,00	R\$ 2.175,75
Jeferson Luiz dos Santos Junior	6	Mittersill/ Áustria	R\$ 446,50	R\$ 2.679,00	R\$ 2.175,76
Lucas Antonio Martins Lima	6	Mittersill/ Áustria	R\$ 446,50	R\$ 2.679,00	R\$ 2.175,75
Marcelo Theotonio da Silva	6	Mittersill/ Áustria	R\$ 517,00	R\$ 3.102,00	R\$ 3.017,05
José Alfredo Olivio Junior	6	Mittersill/ Áustria	R\$ 517,00	R\$ 3.102,00	R\$ 3.017,05
Florian Paulo de Almeida Neto	6	Mittersill/ Áustria	R\$ 517,00	R\$ 3.102,00	R\$ 3.017,05
Marcelo Sena Saback de Oliveira	6	Mittersill/ Áustria	R\$ 517,00	R\$ 3.102,00	R\$ 3.017,05

Estava previsto para a hospedagem com pensão completa deste evento: 06 diárias de 6 apartamentos duplos para 12 atletas e 6 diárias de 4 apartamentos singles para 1 chefe de delegação, 1 fisioterapeuta e 2 técnicos. Foram executadas todas as quantidades de diárias e de apartamentos, porém, houve economia no valor unitário das diárias de hospedagem. O saldo foi utilizado no 2º ajuste.

Etapa 5 – Estágio Internacional

Local: Tel Aviv/Israel.

Data: 20 a 27 de janeiro de 2020.

BENEFICIÁRIOS	QTD. (Diárias)	DESTINO (S)	VALOR UNITÁRIO PACTUADO	VALOR TOTAL PACTUADO	VALOR TOTAL EXECUTADO
Ketelyn Araujo Nascimento	5	Tel Aviv/Israel	R\$ 635,50	R\$ 3.177,50	R\$ 3.177,51
Ellen Froner Santana	5	Tel Aviv/Israel	R\$ 635,50	R\$ 3.177,50	R\$ 3.177,50
Willian de Souza e Lima	5	Tel Aviv/Israel	R\$ 635,50	R\$ 3.177,50	R\$ 3.177,51
Giovani Henrique Ferreira	5	Tel Aviv/Israel	R\$ 635,50	R\$ 3.177,50	R\$ 3.177,50
José Alfredo Olivio Junior	5	Tel Aviv/Israel	R\$ 861,00	R\$ 4.305,00	R\$ 4.305,01
Alexsander José Guedes	5	Tel Aviv/Israel	R\$ 861,00	R\$ 4.305,00	R\$ 4.305,01
Helcio Figueiredo da Costa	5	Tel Aviv/Israel	R\$ 861,00	R\$ 4.305,00	R\$ 4.305,01
Diárias de apartamentos duplos não executadas	20	-----	R\$ 1.271,00	R\$ 25.420,00	R\$ 0,00
Diárias de apartamentos singles não executadas	5	-----	R\$ 861,00	R\$ 4.305,00	R\$ 0,00

Após o 1º ajuste foi previsto hospedagem de 5 diárias de 6 apartamentos duplos para 12 atletas e 5 diárias de 4 apartamentos singles para 2 técnicos, 1 fisioterapeuta e 1 chefe de delegação. As hospedagens foram realizadas da seguinte forma: 5 diárias de 2 apartamentos duplos e 5 diárias de 3 apartamentos singles (de 21 a 26/01/2020). O saldo foi utilizado no 2º

ajuste, proveniente de não terem sido executadas 20 diárias de apartamentos duplos e 5 diárias de apartamentos singles.

Cada país só pode levar 2 atletas por categoria em eventos como o Grand Prix. Por isso, sobraram somente 7 vagas para a Base complementar o quadro máximo, uma vez que a equipe olímpica já havia convocado seus principais atletas.

Etapa 6 – Estágio Internacional

Local: Bariloche/Argentina.

Data: 04 a 09 de março de 2020.

BENEFICIÁRIOS	QTD. (Diárias)	DESTINO (S)	VALOR UNITÁRIO PACTUADO	VALOR TOTAL PACTUADO	VALOR TOTAL EXECUTADO
Alexsander José Guedes	4	Bariloche/ Argentina	R\$ 602,00	R\$ 2.408,00	R\$ 2.366,77
Marcelo Sena Saback de Oliveira	4	Bariloche/ Argentina	R\$ 602,00	R\$ 2.408,00	R\$ 2.366,76
Laura Louise Nunes Ferreira	4	Bariloche/ Argentina	R\$ 602,00	R\$ 2.408,00	R\$ 2.366,77
Eduarda Oliveira Da Silva Francisco	4	Bariloche/ Argentina	R\$ 602,00	R\$ 2.408,00	R\$ 2.366,76
Samara Contarini De Oliveira	4	Bariloche/ Argentina	R\$ 602,00	R\$ 2.408,00	R\$ 2.366,77
Thaliá Topázio da Silva Oliveira	4	Bariloche/ Argentina	R\$ 602,00	R\$ 2.408,00	R\$ 2.366,76
Guilherme César Schimidt	4	Bariloche/ Argentina	R\$ 602,00	R\$ 2.408,00	R\$ 2.366,77
Marcelo Augusto Silva Gomes	4	Bariloche/ Argentina	R\$ 602,00	R\$ 2.408,00	R\$ 2.366,76
Lucas Antonio Martins Lima	4	Bariloche/ Argentina	R\$ 602,00	R\$ 2.408,00	R\$ 2.366,77
Igor da Silva Morishigue	4	Bariloche/ Argentina	R\$ 602,00	R\$ 2.408,00	R\$ 2.366,76

Maria Regina Harumi Taba	4	Bariloche/ Argentina	R\$ 516,00	R\$ 2.064,00	R\$ 1.972,33
Gabrielle Limeira Gonzaga	4	Bariloche/ Argentina	R\$ 516,00	R\$ 2.064,00	R\$ 1.972,32
Gabriella Mantena de Moraes	4	Bariloche/ Argentina	R\$ 516,00	R\$ 2.064,00	R\$ 1.972,32
Renan Ferreira Torres	4	Bariloche/ Argentina	R\$ 516,00	R\$ 2.064,00	R\$ 1.972,33
Willian de Souza e Lima	4	Bariloche/ Argentina	R\$ 516,00	R\$ 2.064,00	R\$ 1.972,32
Michael Vinicius de O. Marcelino	4	Bariloche/ Argentina	R\$ 516,00	R\$ 2.064,00	R\$ 1.972,32
Marcelo Theotonio da Silva	4	Bariloche/ Argentina	R\$ 731,00	R\$ 2.924,00	R\$ 2.924,00
José Alfredo Olivio Junior	4	Bariloche/ Argentina	R\$ 731,00	R\$ 2.924,00	R\$ 2.924,00

Nesse evento inserido no 2º pedido de ajuste constava as seguintes hospedagens: 4 diárias de 2 apartamentos singles para 1 fisioterapeuta e 1 chefe de delegação, 4 diárias de 5 apartamentos duplos para 2 técnicos e 8 atletas e 4 diárias de 2 apartamentos triplos para 6 atletas. Foram executadas todas as quantidades de diárias e de apartamentos, porém, houve economia no valor unitário das diárias de hospedagem. O saldo foi empregado no 3º pedido de ajuste.

Etapa 7 – Treinamento de Campo

Local: Pindamonhangaba/SP.

Data: 03 a 12 de agosto de 2020.

BENEFICIÁRIOS	QTD. (Diárias)	DESTINO (S)	VALOR UNITÁRIO PACTUADO	VALOR TOTAL PACTUADO	VALOR TOTAL EXECUTADO
Amanda Ferreira de Lima	4	Pindamonhangaba /SP	R\$ 260,00	R\$ 1.040,00	R\$ 920,01

Thiago Vinícius Ferreira	4	Pindamonhangaba /SP	R\$ 260,00	R\$ 1.040,00	R\$ 920,01
Marcelo Theotônio da Silva	8	Pindamonhangaba /SP	R\$ 250,00	R\$ 2.000,00	R\$ 1.840,01
Douglas Eduardo de Brito Vieira	8	Pindamonhangaba /SP	R\$ 250,00	R\$ 2.000,00	R\$ 1.840,00
Caio Ferreira Diniz de Moura	9	Pindamonhangaba /SP	R\$ 250,00	R\$ 2.250,00	R\$ 2.070,01
Alexsander José Guedes	9	Pindamonhangaba /SP	R\$ 250,00	R\$ 2.250,00	R\$ 2.070,00
Floriano Paulo de Almeida Neto	9	Pindamonhangaba /SP	R\$ 250,00	R\$ 2.250,00	R\$ 2.070,01
Douglas Herculino Potrich	9	Pindamonhangaba /SP	R\$ 250,00	R\$ 2.250,00	R\$ 2.070,00
Luiz Ricardo Oliveira Revite	9	Pindamonhangaba /SP	R\$ 250,00	R\$ 2.250,00	R\$ 2.070,01
Leonardo Davi da Silva	9	Pindamonhangaba /SP	R\$ 250,00	R\$ 2.250,00	R\$ 2.070,00
Alexia Vitória Vilhalba Souza Nascimento	8	Pindamonhangaba /SP	R\$ 250,00	R\$ 2.000,00	R\$ 1.840,01
Jaqueline Ribeiro do Nascimento	8	Pindamonhangaba /SP	R\$ 250,00	R\$ 2.000,00	R\$ 1.840,00
Thayane de Oliveira Lemos	8	Pindamonhangaba /SP	R\$ 250,00	R\$ 2.000,00	R\$ 1.840,01
Nauana Aparecida das Dores Lopes da Silva	8	Pindamonhangaba /SP	R\$ 250,00	R\$ 2.000,00	R\$ 1.840,00
Luana Oliveira de Carvalho	8	Pindamonhangaba /SP	R\$ 250,00	R\$ 2.000,00	R\$ 1.840,01
Beatriz Furtado Petri de Freitas	8	Pindamonhangaba /SP	R\$ 250,00	R\$ 2.000,00	R\$ 1.840,00
Eliza Carolina Ribeiro Ramos	8	Pindamonhangaba /SP	R\$ 250,00	R\$ 2.000,00	R\$ 1.840,01
Luana Ribeiro de Oliveira	8	Pindamonhangaba /SP	R\$ 250,00	R\$ 2.000,00	R\$ 1.840,00
Rafaela Chagas Batista	8	Pindamonhangaba /SP	R\$ 250,00	R\$ 2.000,00	R\$ 1.840,01
Andrea Berti Rodrigues Guedes	8	Pindamonhangaba /SP	R\$ 250,00	R\$ 2.000,00	R\$ 1.840,00
Caio Kenji Yokota Kiwada	8	Pindamonhangaba /SP	R\$ 250,00	R\$ 2.000,00	R\$ 1.840,01

Luís Henrique Kumakura Coelho	8	Pindamonhangaba /SP	R\$ 250,00	R\$ 2.000,00	R\$ 1.840,00
João Vitor Souza dos Santos	8	Pindamonhangaba /SP	R\$ 250,00	R\$ 2.000,00	R\$ 1.840,01
Matheus Roberto Pereira	8	Pindamonhangaba /SP	R\$ 250,00	R\$ 2.000,00	R\$ 1.840,00
Gabriel Falcão Lira	8	Pindamonhangaba /SP	R\$ 250,00	R\$ 2.000,00	R\$ 1.840,01
Marcos Soares dos Santos	8	Pindamonhangaba /SP	R\$ 250,00	R\$ 2.000,00	R\$ 1.840,00
Victor Hugo da Silva Nascimento	8	Pindamonhangaba /SP	R\$ 250,00	R\$ 2.000,00	R\$ 1.840,01
Kayo Fabricio Silva dos Santos	8	Pindamonhangaba /SP	R\$ 250,00	R\$ 2.000,00	R\$ 1.840,00
Daniel Bolezina Lemes da Silva	8	Pindamonhangaba /SP	R\$ 250,00	R\$ 2.000,00	R\$ 1.840,01
Marcus Fábio Agostinho	8	Pindamonhangaba /SP	R\$ 250,00	R\$ 2.000,00	R\$ 1.840,00
Natasha Padilha Ferreira	9	Pindamonhangaba /SP	R\$ 250,00	R\$ 2.250,00	R\$ 2.070,01
Fernanda Costa Rodrigues dos Santos	9	Pindamonhangaba /SP	R\$ 250,00	R\$ 2.250,00	R\$ 2.070,00
Gabriela Souza Conceição	9	Pindamonhangaba /SP	R\$ 250,00	R\$ 2.250,00	R\$ 2.070,01
Giovana Guin Campos Shimada	9	Pindamonhangaba /SP	R\$ 250,00	R\$ 2.250,00	R\$ 2.070,00
Thayna de Oliveira Lemos	9	Pindamonhangaba /SP	R\$ 250,00	R\$ 2.250,00	R\$ 2.070,01
Maria Regina Harumi Taba	9	Pindamonhangaba /SP	R\$ 250,00	R\$ 2.250,00	R\$ 2.070,00
Beatriz Rosa Comanche	9	Pindamonhangaba /SP	R\$ 250,00	R\$ 2.250,00	R\$ 2.070,01
Bianca Bernardo Reis Rosa	9	Pindamonhangaba /SP	R\$ 250,00	R\$ 2.250,00	R\$ 2.070,00
Julia Roberta Delfino Gomes Henrique	9	Pindamonhangaba /SP	R\$ 250,00	R\$ 2.250,00	R\$ 2.070,01
Giovanna Vitoria Máximo Fontes	9	Pindamonhangaba /SP	R\$ 250,00	R\$ 2.250,00	R\$ 2.070,00
Kaillany Valentim Rodrigues Cardoso	9	Pindamonhangaba /SP	R\$ 250,00	R\$ 2.250,00	R\$ 2.070,01

Maria Eduarda Paiva Mariano Diniz	9	Pindamonhangaba /SP	R\$ 250,00	R\$ 2.250,00	R\$ 2.070,00
Rafaella Rodrigues Gonçalves	9	Pindamonhangaba /SP	R\$ 250,00	R\$ 2.250,00	R\$ 2.070,01
Eduarda Vaz Rosa	9	Pindamonhangaba /SP	R\$ 250,00	R\$ 2.250,00	R\$ 2.070,00
Alessandra Rocha dos Santos	9	Pindamonhangaba /SP	R\$ 250,00	R\$ 2.250,00	R\$ 2.070,01
Anna Julia da Silva	9	Pindamonhangaba /SP	R\$ 250,00	R\$ 2.250,00	R\$ 2.070,00
Giovana Galkowski	9	Pindamonhangaba /SP	R\$ 250,00	R\$ 2.250,00	R\$ 2.070,01
Millena Ribeiro da Silva	9	Pindamonhangaba /SP	R\$ 250,00	R\$ 2.250,00	R\$ 2.070,00
Giovanna Melo dos Santos	9	Pindamonhangaba /SP	R\$ 250,00	R\$ 2.250,00	R\$ 2.070,01
Laura Ayumi Soken	9	Pindamonhangaba /SP	R\$ 250,00	R\$ 2.250,00	R\$ 2.070,00
Ryan Guimaraes da Conceição	9	Pindamonhangaba /SP	R\$ 250,00	R\$ 2.250,00	R\$ 2.070,01
Caio Kenzo Souza Kameo	9	Pindamonhangaba /SP	R\$ 250,00	R\$ 2.250,00	R\$ 2.070,00
Matheus Schetino Takaki	9	Pindamonhangaba /SP	R\$ 250,00	R\$ 2.250,00	R\$ 2.070,01
Felipe Carvalho da Costa Santos	9	Pindamonhangaba /SP	R\$ 250,00	R\$ 2.250,00	R\$ 2.070,00
Renan Ferreira Torres	9	Pindamonhangaba /SP	R\$ 250,00	R\$ 2.250,00	R\$ 2.070,01
Aristides do Nascimento Lucena Júnior	9	Pindamonhangaba /SP	R\$ 250,00	R\$ 2.250,00	R\$ 2.070,00
Jeferson Luiz dos Santos Júnior	9	Pindamonhangaba /SP	R\$ 250,00	R\$ 2.250,00	R\$ 2.070,01
Kauã Henrique de Souza Mello	9	Pindamonhangaba /SP	R\$ 250,00	R\$ 2.250,00	R\$ 2.070,00
Gustavo Borsoi de Siqueira	9	Pindamonhangaba /SP	R\$ 250,00	R\$ 2.250,00	R\$ 2.070,01
Jonas Irwing Castro Ribeiro	9	Pindamonhangaba /SP	R\$ 250,00	R\$ 2.250,00	R\$ 2.070,00
Guilherme César Schimidt	9	Pindamonhangaba /SP	R\$ 250,00	R\$ 2.250,00	R\$ 2.070,01

Renan Miguel Furtado	9	Pindamonhangaba /SP	R\$ 250,00	R\$ 2.250,00	R\$ 2.070,00
Guilherme Alvez Moraes	9	Pindamonhangaba /SP	R\$ 250,00	R\$ 2.250,00	R\$ 2.070,01
Marcelo Augusto Silva Gomes	9	Pindamonhangaba /SP	R\$ 250,00	R\$ 2.250,00	R\$ 2.070,00
João Victor Pinheiro dos Santos	9	Pindamonhangaba /SP	R\$ 250,00	R\$ 2.250,00	R\$ 2.070,01
Igor da Silva Morishigue	9	Pindamonhangaba /SP	R\$ 250,00	R\$ 2.250,00	R\$ 2.070,00
Lucas de Jesus Leandro	9	Pindamonhangaba /SP	R\$ 250,00	R\$ 2.250,00	R\$ 2.070,01
Wilgner Vinícius Mendes	9	Pindamonhangaba /SP	R\$ 250,00	R\$ 2.250,00	R\$ 2.070,00
Lucas Antonio Martins Lima	9	Pindamonhangaba /SP	R\$ 250,00	R\$ 2.250,00	R\$ 2.070,01
Marcelo Valadão Esteves	9	Pindamonhangaba /SP	R\$ 250,00	R\$ 2.250,00	R\$ 2.070,00
Yuri Silva dos Santos	9	Pindamonhangaba /SP	R\$ 250,00	R\$ 2.250,00	R\$ 2.070,01
Victor Rodrigues Penalber de Oliveira	9	Pindamonhangaba /SP	R\$ 250,00	R\$ 2.250,00	R\$ 2.070,00
Diárias de apartamentos duplos não executadas	20	-----	R\$ 500,00	R\$ 10.000,00	R\$ 0,00
Diárias de apartamentos singles não executadas	10	-----	R\$ 260,00	R\$ 2.600,00	R\$ 0,00

Esse evento foi incluso no 3º pedido de ajuste. Inicialmente, continha a hospedagem com pensão completa da seguinte forma: 9 diárias de 2 apartamentos singles para 1 chefe de delegação e 1 assessor, 9 diárias de 6 apartamentos duplos para 9 técnicos e 3 fisioterapeutas, 9 diárias de 30 apartamentos duplos para 60 atletas. Foram executadas: 4 diárias de 2 apartamentos singles para 1 atleta e 1 fisioterapeuta, 9 diárias de 3 apartamentos duplos para

4 técnicos e 2 fisioterapeutas, 8 diárias de 3 apartamentos duplos para 1 chefe de delegação, 2 atletas e 2 técnicos, 8 diárias de 8 apartamentos duplos para 16 atletas, 9 diárias de 21 apartamentos duplos para 42 atletas e 1 técnico. O saldo foi utilizado no 4º pedido de ajuste proveniente da economia no valor unitário das diárias e de não terem sido executadas 10 diárias de apartamentos singles e 20 diárias de apartamentos duplos.

Etapa 8 – Grand Slam

Local: Tashkent/Uzbequistão.

Data: 27 de fevereiro a 07 de março de 2023.

BENEFICIÁRIOS	QTD. (Diárias)	DESTINO (S)	VALOR UNITÁRIO PACTUADO	VALOR TOTAL PACTUADO	VALOR TOTAL EXECUTADO
Agatha Dalbem Pascoalino	5	Tashkent/ Uzbequistão	R\$ 1.600,00	R\$ 8.000,00	R\$ 4.702,21
Douglas Herculino Potrich	5	Tashkent/ Uzbequistão	R\$ 1.320,00	R\$ 6.600,00	R\$ 3.734,11
Alexandre Tsuyoshi Katsuragi	5	Tashkent/ Uzbequistão	R\$ 1.320,00	R\$ 6.600,00	R\$ 3.734,10
Willian de Sousa e Lima	4	Tashkent/ Uzbequistão	R\$ 1.320,00	R\$ 5.280,00	R\$ 3.734,11
Michael Vinícius de Oliveira Marcelino	4	Tashkent/ Uzbequistão	R\$ 1.320,00	R\$ 5.280,00	R\$ 3.734,10
Natasha Ferreira	4	Tashkent/ Uzbequistão	R\$ 1.320,00	R\$ 5.280,00	R\$ 3.734,11
Ellen Froner Santana	4	Tashkent/ Uzbequistão	R\$ 1.320,00	R\$ 5.280,00	R\$ 3.734,10
Gabriella Mantena de Moraes	4	Tashkent/ Uzbequistão	R\$ 1.320,00	R\$ 5.280,00	R\$ 3.360,70
Giovanna Melo dos Santos	4	Tashkent/ Uzbequistão	R\$ 1.320,00	R\$ 5.280,00	R\$ 3.360,69
Giovani Ferreira	4	Tashkent/ Uzbequistão	R\$ 1.320,00	R\$ 5.280,00	R\$ 3.360,70
Marcelo Augusto Silva Gomes	4	Tashkent/ Uzbequistão	R\$ 1.320,00	R\$ 5.280,00	R\$ 3.360,69

Diárias de apartamentos duplos não executadas	4	-----	R\$ 2.640,00	R\$ 10.560,00	R\$ 0,00
---	---	-------	--------------	---------------	----------

Evento inserido no 6º pedido de ajuste. A hospedagem com pensão completa inicialmente foi prevista em 5 diárias de 1 apartamento single para 1 fisioterapeuta e 5 diárias de 5 apartamentos duplos para 2 técnicos e 8 atletas. Foram executadas todas as diárias do apartamento single e nos apartamentos duplos foram realizadas 24 diárias no total. Houve economia no valor unitário das diárias e executada menos 1 diária de apartamento duplo. Isso gerou o saldo que foi utilizado no 7º ajuste.

Etapa 9 – Estágio Internacional

Local: Abu Dhabi/Emirados Árabes.

Data: 18 a 24 de outubro de 2022.

BENEFICIÁRIOS	QTD. (Diárias)	DESTINO (S)	VALOR UNITÁRIO PACTUADO	VALOR TOTAL PACTUADO	VALOR TOTAL EXECUTADO
Leonardo Davi da Silva	5	Abu Dhabi/ Emirados Árabes	R\$ 1.430,00	R\$ 7.150,00	R\$ 7.065,01
Alexia Vitória Vilhalba Souza Nascimento	5	Abu Dhabi/ Emirados Árabes	R\$ 1.237,55	R\$ 6.187,50	R\$ 5.652,00
Beatriz Furtado Petri de Freitas	5	Abu Dhabi/ Emirados Árabes	R\$ 1.237,55	R\$ 6.187,50	R\$ 5.652,01
Kaillany Valentim Rodrigues	5	Abu Dhabi/ Emirados Árabes	R\$ 1.237,55	R\$ 6.187,50	R\$ 5.652,00
Gabriella Mantena de Moraes	5	Abu Dhabi/ Emirados Árabes	R\$ 1.237,55	R\$ 6.187,50	R\$ 5.652,01
Marcus Fábio Agostinho	5	Abu Dhabi/ Emirados Árabes	R\$ 1.237,55	R\$ 6.187,50	R\$ 5.652,00
Douglas Herculino Potrich	5	Abu Dhabi/ Emirados Árabes	R\$ 1.237,55	R\$ 6.187,51	R\$ 5.652,01
Michel Natan Felix Augusto	5	Abu Dhabi/ Emirados Árabes	R\$ 1.237,55	R\$ 6.187,50	R\$ 5.652,00

Pedro Henrique Alves Medeiros	5	Abu Dhabi/ Emirados Árabes	R\$ 1.237,55	R\$ 6.187,50	R\$ 5.652,01
Rafaela Chagas Batista	5	Abu Dhabi/ Emirados Árabes	R\$ 1.237,55	R\$ 6.187,50	R\$ 5.652,00
Eliza Carolina Ribeiro Ramos	5	Abu Dhabi/ Emirados Árabes	R\$ 1.237,55	R\$ 6.187,50	R\$ 5.652,01

Este evento foi incluído no Projeto no 5º ajuste. Apresentava 5 diárias de 1 apartamento single para 1 fisioterapeuta e 5 diárias de 5 apartamentos duplos para 2 técnicos e 8 atletas. Foram realizadas todas as quantidades de diárias e de apartamentos, porém, houve economia no valor unitário das diárias de hospedagem. O saldo usado no 6º pedido de ajuste.

3.1.3 – ALIMENTAÇÃO

Etapa 1 – Treinamento de Campo Internacional

Local: Tóquio/Japão.

Data: 12 a 24 de agosto de 2019.

BENEFICIÁRIOS	QTD. (Refeições)	DESTINO (S)	VALOR UNITÁRIO PACTUADO	VALOR TOTAL PACTUADO	VALOR TOTAL EXECUTADO
Caio Kenji Yokota Kiwada	18	Hamamatsu/Japão	R\$ 147,60	R\$ 2.656,80	R\$ 2.656,98
Jonathan Bauer Freitas	18	Hamamatsu/Japão	R\$ 147,60	R\$ 2.656,80	R\$ 2.656,98
Matheus Roberto Pereira	18	Hamamatsu/Japão	R\$ 147,60	R\$ 2.656,80	R\$ 2.656,98
Gustavo Santos Gomes	18	Hamamatsu/Japão	R\$ 147,60	R\$ 2.656,80	R\$ 2.656,98
Kayo Fabricio Silva dos Santos	18	Hamamatsu/Japão	R\$ 147,60	R\$ 2.656,80	R\$ 2.656,98
Edu Lowgan Paiva Ramos	18	Hamamatsu/Japão	R\$ 147,60	R\$ 2.656,80	R\$ 2.656,98

Marcelo Ornelas da Cruz França Moreira	18	Hamamatsu/Japão	R\$ 147,60	R\$ 2.656,80	R\$ 2.656,98
Refeições não executadas	14	-----	R\$ 147,60	R\$ 2.066,40	R\$ 0,00

Houve economia no valor unitário e redução na quantidade de refeições. Estavam previstos almoço e jantar do dia 14 ao 23/08 para 7 pessoas (20 refeições para cada pessoa), porém, só foram executadas 18 refeições por pessoa (jantar dia 14/08, almoço e jantar nos dias 15, 16, 17, 18, 19, 20, 21 e 22 e almoço dia 23/08). No dia 14/08 a equipe chegou mais tarde do que o previsto e por isso, só utilizou a janta. No dia 23/11 a equipe saiu mais cedo do que o previsto e por isso, só utilizou o almoço.

Etapa 2 – Campeonato Mundial Sub21

Local: Marrakesh/Marrocos.

Data: 12 a 22 de outubro de 2019.

BENEFICIÁRIOS	QTD. (Diárias)	DESTINO (S)	VALOR UNITÁRIO PACTUADO	VALOR TOTAL PACTUADO	VALOR TOTAL EXECUTADO
Willian de Souza e Lima	4	Marrakesh/ Marrocos	R\$ 143,50	R\$ 574,00	R\$ 484,34
Michael Vinicius de O. Marcelino	4	Marrakesh/ Marrocos	R\$ 143,50	R\$ 574,00	R\$ 484,34
Laura Louise Nunes Ferreira	4	Marrakesh/ Marrocos	R\$ 143,50	R\$ 574,00	R\$ 484,34
Natasha Padilha Ferreira	4	Marrakesh/ Marrocos	R\$ 143,50	R\$ 574,00	R\$ 484,34
Maria Regina Harumi Taba	4	Marrakesh/ Marrocos	R\$ 143,50	R\$ 574,00	R\$ 484,34
Larissa Cincinato Pimenta	4	Marrakesh/ Marrocos	R\$ 143,50	R\$ 574,00	R\$ 484,34
Vitória Siqueira Andrade	7	Marrakesh/ Marrocos	R\$ 143,50	R\$ 1.004,50	R\$ 847,60

Ryanne Couto de Lima	7	Marrakesh/ Marrocos	R\$ 143,50	R\$ 1.004,50	R\$ 847,60
Julio Cesar Koda Filho	7	Marrakesh/ Marrocos	R\$ 143,50	R\$ 1.004,50	R\$ 847,60
Jeferson Luiz dos Santos Junior	7	Marrakesh/ Marrocos	R\$ 143,50	R\$ 1.004,50	R\$ 847,60
Guilherme César Schimidt	6	Marrakesh/ Marrocos	R\$ 143,50	R\$ 861,00	R\$ 726,52
Marcelo Augusto Silva Gomes	6	Marrakesh/ Marrocos	R\$ 143,50	R\$ 861,00	R\$ 726,52
Andrea Berti Rodrigues Guedes	6	Marrakesh/ Marrocos	R\$ 143,50	R\$ 861,00	R\$ 726,52
Giovanna Vitoria Máximo Fontes	6	Marrakesh/ Marrocos	R\$ 143,50	R\$ 861,00	R\$ 726,50
Luiza Moncalvo Lopes Machado Cruz	6	Marrakesh/ Marrocos	R\$ 143,50	R\$ 861,00	R\$ 726,50
Anna Karolina Belém dos Santos	6	Marrakesh/ Marrocos	R\$ 143,50	R\$ 861,00	R\$ 726,50
Igor da Silva Morishigue	6	Marrakesh/ Marrocos	R\$ 143,50	R\$ 861,00	R\$ 726,50
Lucas Antonio Martins Lima	6	Marrakesh/ Marrocos	R\$ 143,50	R\$ 861,00	R\$ 726,50
Renan Ferreira Torres	4	Marrakesh/ Marrocos	R\$ 143,50	R\$ 574,00	R\$ 484,32
Douglas Eduardo de Brito Vieira	7	Marrakesh/ Marrocos	R\$ 143,50	R\$ 1.004,50	R\$ 847,62
José Alfredo Olivio Junior	7	Marrakesh/ Marrocos	R\$ 143,50	R\$ 1.004,50	R\$ 847,61
Marcelo Theotonio da Silva	6	Marrakesh/ Marrocos	R\$ 143,50	R\$ 861,00	R\$ 726,50
Leonardo Davi da Silva	6	Marrakesh/ Marrocos	R\$ 143,50	R\$ 861,00	R\$ 726,50
Refeições não executadas	254	-----	R\$ 143,50	R\$ 36.449,00	R\$ 0,00

Após o 1º ajuste foram previstas 16 refeições para 18 atletas, 1 chefe de delegação, 1 Assistente Técnico, 1 fisioterapeuta, 3 técnicos, num total de 384 refeições. Foram realizadas 130 refeições, distribuídas da seguinte maneira: 4 refeições para 7 pessoas, 6 refeições para 10 pessoas e 7 refeições para 6 pessoas.

O saldo foi devido a economia no valor unitário e diminuição na quantidade de refeições por causa da redução na quantidade de diárias devido a não participação das categorias leves na competição por equipes. Foi utilizado no 2º pedido de ajuste.

Etapa 3 – Estágio Internacional

Local: Perth/Austrália.

Data: 30 de outubro a 06 de novembro de 2019.

BENEFICIÁRIOS	QTD. (Diárias)	DESTINO (S)	VALOR UNITÁRIO PACTUADO	VALOR TOTAL PACTUADO	VALOR TOTAL EXECUTADO
Renan Ferreira Torres	8	Perth/Austrália	R\$ 102,50	R\$ 820,00	R\$ 820,08
Willian de Souza e Lima	8	Perth/Austrália	R\$ 102,50	R\$ 820,00	R\$ 820,00
Michael Vinicius de O. Marcelino	8	Perth/Austrália	R\$ 102,50	R\$ 820,00	R\$ 820,08
Lucas Antonio Martins Lima	8	Perth/Austrália	R\$ 102,50	R\$ 820,00	R\$ 820,08
Camila Vitoria V. Mascarenhas Ponce	8	Perth/Austrália	R\$ 102,50	R\$ 820,00	R\$ 820,08
Ellen Froner Santana	8	Perth/Austrália	R\$ 102,50	R\$ 820,00	R\$ 820,08
Laura Louise Nunes Ferreira	8	Perth/Austrália	R\$ 102,50	R\$ 820,00	R\$ 820,08
Vitória Siqueira Andrade	8	Perth/Austrália	R\$ 102,50	R\$ 820,00	R\$ 820,08
José Alfredo Olivio Junior	8	Perth/Austrália	R\$ 102,50	R\$ 820,00	R\$ 820,08
Refeições não executadas	88	-----	R\$ 102,50	R\$ 9.020,00	R\$ 0,00

Após o 1º ajuste estavam previstas 10 refeições para 12 atletas, 2 técnicos, 1 fisioterapeuta e 1 chefe de delegação, num total de 160 refeições. Foram executadas um total de 72 refeições, sendo 8 refeições para 8 atletas e 1 técnico. Houve economia no valor

unitário, redução na quantidade de participantes de 16 para 9 e de refeições de 10 para 8 por pessoa porque a equipe chegou 1 dia após o programado. Esse saldo foi usado no 2º ajuste.

Etapa 5 – Estágio Internacional

Local: Tel Aviv/Israel.

Data: 20 a 27 de janeiro de 2020.

BENEFICIÁRIOS	QTD. (Diárias)	DESTINO (S)	VALOR UNITÁRIO PACTUADO	VALOR TOTAL PACTUADO	VALOR TOTAL EXECUTADO
Ketelyn Araujo Nascimento	3	Tel Aviv/Israel	R\$ 143,50	R\$ 430,50	R\$ 385,21
Ellen Froner Santana	3	Tel Aviv/Israel	R\$ 143,50	R\$ 430,50	R\$ 385,21
Willian de Souza e Lima	3	Tel Aviv/Israel	R\$ 143,50	R\$ 430,50	R\$ 385,21
Giovani Henrique Ferreira	3	Tel Aviv/Israel	R\$ 143,50	R\$ 430,50	R\$ 385,21
José Alfredo Olivio Junior	3	Tel Aviv/Israel	R\$ 143,50	R\$ 430,50	R\$ 385,21
Alexsander José Guedes	3	Tel Aviv/Israel	R\$ 143,50	R\$ 430,50	R\$ 385,21
Helcio Figueiredo da Costa	3	Tel Aviv/Israel	R\$ 143,50	R\$ 430,50	R\$ 385,21
Refeições não executadas	139	-----	R\$ 143,50	R\$ 19.946,50	R\$ 0,00

Inicialmente, estavam previstas 10 refeições para 12 atletas, 2 técnicos, 1 fisioterapeuta e 1 chefe de delegação, num total de 160 refeições. Houve economia no valor unitário e também devido à redução na quantidade de participantes de 16 para 7 e de refeições de 10 por pessoa para 3 por pessoa. O saldo foi utilizado na 2ª solicitação de ajuste.

3.1.4 – LOCAÇÃO DE TRANSPORTE

Etapa 4 – Treinamento de Campo Internacional

Local: Mittersill/Áustria.

Data: 06 a 14 de janeiro de 2020.

DETALHAMENTO ITEM	QTD.	QTD. DIAS	DESTINO (S)	VALOR UNITÁRIO PACTUADO	VALOR TOTAL PACTUADO	VALOR TOTAL EXECUTADO
Transporte Munich/GER x Mittersill/AUT (12 atletas, 1 chefe de delegação, 01 fisioterapeuta e 02 técnicos)	16	2	Munich/GER X Mittersill/AUT	R\$ 470,00	R\$ 7.520,00	R\$ 7.520,00

Para este evento foi previsto transporte para 16 pessoas de Munich/GER para Mittersill/AUT, pois a cidade em que ocorreu o evento não possui aeroporto. Foi executado dentro do programado.

Etapa 7 – Treinamento de Campo

Local: Pindamonhangaba/SP.

Data: 03 a 12 de agosto de 2020.

DETALHAMENTO ITEM	QTD.	QTD. DIAS	DESTINO (S)	VALOR UNITÁRIO PACTUADO	VALOR TOTAL PACTUADO	VALOR TOTAL EXECUTADO
Referente à 02 diárias de 02 ônibus (03 e 12 de agosto) - São Paulo	2	2	Aeroporto x Hotel x Aeroporto	R\$ 2.630,00	R\$ 10.520,00	R\$ 9.400,04

(Aeroporto x Hotel x Aeroporto)						
Referente à 02 diárias de 01 ônibus (03 e 12 de agosto) - Rio de Janeiro (Rio de Janeiro x Hotel x Rio de Janeiro)	1	2	Rio de Janeiro x Hotel x Rio de Janeiro	R\$ 4.050,00	R\$ 8.100,00	R\$ 8.100,00

Houve economia no valor da diária do ônibus de São Paulo no trajeto Aeroporto x Hotel x Aeroporto. O saldo foi utilizado no 4º pedido de ajuste.

3.1.5 – RECURSOS HUMANOS

Etapa 2 – Campeonato Mundial Sub21

Local: Marrakesh/Marrocos.

Data: 12 a 22 de outubro de 2019.

CARGOS	CARGA HORÁRIA	QTD.	DIÁRIAS	VALOR UNITÁRIO PACTUADO	VALOR TOTAL PACTUADO	VALOR TOTAL EXECUTADO
Técnico	24/h por dia durante os eventos	2	11	R\$ 250,00	R\$ 5.500,00	R\$ 5.500,00
Técnico	24/h por dia durante os eventos	1	10	R\$ 250,00	R\$ 2.500,00	R\$ 2.500,00
Fisioterapeuta	24/h por dia durante os eventos	1	10	R\$ 210,00	R\$ 2.100,00	R\$ 2.100,00
Diárias não executadas (Técnico)	-----	1	1	R\$ 250,00	R\$ 250,00	R\$ 0,00
Diárias não executadas (Fisioterapeuta)	-----	1	1	R\$ 210,00	R\$ 210,00	R\$ 0,00

Estava previsto inicialmente 11 diárias para 1 fisioterapeuta e 11 diárias para 3 técnicos. Porém, foram realizadas 10 diárias de 1 fisioterapeuta, 10 diárias de 1 técnico e 11 diárias de 2 técnicos. O saldo foi usado na solicitação do 2º ajuste.

Como as categorias mais leves não participaram da competição por equipes, ficaram menos dias no evento do que o programado. Um dos técnicos ficou menos 1 dia para poder retornar com os atletas dessa categoria.

Etapa 3 – Estágio Internacional

Local: Perth/Austrália.

Data: 30 de outubro a 06 de novembro de 2019.

CARGOS	CARGA HORÁRIA	QTD.	DIÁRIAS	VALOR UNITÁRIO PACTUADO	VALOR TOTAL PACTUADO	VALOR TOTAL EXECUTADO
Técnico	24/h por dia durante os eventos	1	8	R\$ 250,00	R\$ 2.000,00	R\$ 2.000,00
Diárias não executadas (Técnico)	-----	1	8	R\$ 250,00	R\$ 2.000,00	R\$ 0,00
Diárias não executadas (Fisioterapeuta)	-----	1	8	R\$ 210,00	R\$ 1.680,00	R\$ 0,00

Estava previsto 8 diárias de 1 fisioterapeuta e 8 diárias de 1 técnico. Como a Seleção Principal também participou desse evento, não teve a necessidade de levarmos 1 Fisioterapeuta e 1 Técnico, pois utilizamos os profissionais que foram com a Principal. O saldo referente as 8 diárias não executadas de 1 fisioterapeuta e de 1 técnico foram utilizadas no pedido de 2º ajuste

Etapa 4 – Treinamento de Campo Internacional

Local: Mittersill/Áustria.

Data: 06 a 14 de janeiro de 2020.

CARGOS	CARGA HORÁRIA	QTD.	DIÁRIAS	VALOR UNITÁRIO PACTUADO	VALOR TOTAL PACTUADO	VALOR TOTAL EXECUTADO
Técnico	24/h por dia durante os eventos	2	9	R\$ 250,00	R\$ 4.500,00	R\$ 4.500,00
Fisioterapeuta	24/h por dia durante os eventos	1	9	R\$ 210,00	R\$ 1.890,00	R\$ 1.890,00

Para esse evento estavam previstas 9 diárias para 1 fisioterapeuta e 9 diárias para 2 técnicos. Foram executadas conforme o programado. Sendo assim, não houve saldo nesta ação.

Etapa 5 – Estágio Internacional

Local: Tel Aviv/Israel.

Data: 20 a 27 de janeiro de 2020.

CARGOS	CARGA HORÁRIA	QTD.	DIÁRIAS	VALOR UNITÁRIO PACTUADO	VALOR TOTAL PACTUADO	VALOR TOTAL EXECUTADO
Técnico	24/h por dia durante os eventos	2	8	R\$ 250,00	R\$ 4.000,00	R\$ 4.000,00
Fisioterapeuta	24/h por dia durante os eventos	1	8	R\$ 210,00	R\$ 1.680,00	R\$ 1.680,00

Estavam previstas para este evento 8 diárias de 1 fisioterapeuta e 8 diárias de 2 técnicos.

Foram realizadas conforme o programado. Portanto, não tendo saldo nesta ação.

Etapa 6 – Estágio Internacional

Local: Bariloche/Argentina.

Data: 04 a 09 de março de 2020.

CARGOS	CARGA HORÁRIA	QTD.	DIÁRIAS	VALOR UNITÁRIO PACTUADO	VALOR TOTAL PACTUADO	VALOR TOTAL EXECUTADO
Técnico	24/h por dia durante os eventos	2	5	R\$ 250,00	R\$ 2.500,00	R\$ 2.500,00
Fisioterapeuta	24/h por dia durante os eventos	1	5	R\$ 210,00	R\$ 1.050,00	R\$ 1.050,00
Diárias não executadas (Técnico)	-----	2	1	R\$ 250,00	R\$ 500,00	R\$ 0,00
Diárias não executadas (Fisioterapeuta)	-----	1	1	R\$ 210,00	R\$ 210,00	R\$ 0,00

Seriam 6 diárias de 1 fisioterapeuta e 6 diárias de 2 técnicos. Porém, estava previsto sair dia 04/03 e foram dia 05/03. Por isso, foi realizada menos 1 diária para os profissionais. O saldo foi empregado no 3º pedido de ajuste.

Etapa 7 – Treinamento de Campo

Local: Pindamonhangaba/SP.

Data: 03 a 12 de agosto de 2020.

CARGOS	CARGA HORÁRIA	QTD.	DIÁRIAS	VALOR UNITÁRIO PACTUADO	VALOR TOTAL PACTUADO	VALOR TOTAL EXECUTADO
Técnico	24/h por dia durante os eventos	2	10	R\$ 250,00	R\$ 5.000,00	R\$ 5.000,00
Técnico	24/h por dia durante os eventos	2	8	R\$ 250,00	R\$ 4.000,00	R\$ 4.000,00
Fisioterapeuta	24/h por dia durante os eventos	1	10	R\$ 210,00	R\$ 2.100,00	R\$ 2.100,00
Diárias não executadas (Técnico)	-----	1	10	R\$ 250,00	R\$ 2.500,00	R\$ 0,00
Diárias não executadas (Técnico)	-----	2	2	R\$ 250,00	R\$ 1.000,00	R\$ 0,00
Diárias não executadas (Fisioterapeuta)	-----	2	10	R\$ 210,00	R\$ 4.200,00	R\$ 0,00

Estavam programadas 10 diárias de 3 fisioterapeutas e 10 diárias de 5 técnicos. Foram executadas 10 diárias de 1 fisioterapeuta, 10 diárias de 2 técnicos e 8 diárias de 2 técnicos. Só teve a necessidade de ir 4 técnicos. 2 Técnicos ficaram de 03 a 12/08/2021 e 2 Técnicos ficaram de 03 a 10/08/2021. Ficou de saldo 10 diárias de 2 fisioterapeutas, 10 diárias de 1 técnico, 2 diárias de 2 técnicos que foi utilizado no 4º ajuste.

Etapa 9 – Estágio Internacional

Local: Abu Dhabi/Emirados Árabes.

Data: 18 a 24 de outubro de 2022.

CARGOS	CARGA HORÁRIA	QTD.	DIÁRIAS	VALOR UNITÁRIO PACTUADO	VALOR TOTAL PACTUADO	VALOR TOTAL EXECUTADO
Fisioterapeuta	24/h por dia durante os eventos	1	7	R\$ 250,00	R\$ 1.750,00	R\$ 1.750,00

Foram executadas 7 diárias de 1 fisioterapeuta conforme o programado. Portanto, não houve saldo nesta ação.

3.1.6 – ENCARGOS RECURSOS HUMANOS

Etapa 2 – Campeonato Mundial Sub21

Local: Marrakesh/Marrocos.

Data: 12 a 22 de outubro de 2019.

CARGOS	QTD.	DIÁRIAS	VALOR UNITÁRIO PACTUADO	VALOR TOTAL PACTUADO	VALOR TOTAL EXECUTADO
Técnico	2	11	R\$ 50,00	R\$ 1.100,00	R\$ 1.100,00
Técnico	1	10	R\$ 50,00	R\$ 500,00	R\$ 500,00
Fisioterapeuta	1	10	R\$ 42,00	R\$ 420,00	R\$ 420,00
Diárias não executadas (Técnico)	1	1	R\$ 50,00	R\$ 50,00	R\$ 0,00

Diárias não executadas (Fisioterapeuta)	1	1	R\$ 42,00	R\$ 42,00	R\$ 0,00
---	---	---	-----------	-----------	----------

Estava previsto inicialmente 11 diárias para 1 fisioterapeuta e 11 diárias para 3 técnicos. Porém, como foram realizadas 10 diárias de 1 fisioterapeuta, 10 diárias de 1 técnico e 11 diárias de 2 técnicos, houve redução no valor total dos encargos. O saldo foi usado na solicitação do 2º ajuste.

Etapa 3 – Estágio Internacional

Local: Perth/Austrália.

Data: 30 de outubro a 06 de novembro de 2019.

CARGOS	QTD.	DIÁRIAS	VALOR UNITÁRIO PACTUADO	VALOR TOTAL PACTUADO	VALOR TOTAL EXECUTADO
Técnico	1	8	R\$ 50,00	R\$ 400,00	R\$ 400,00
Diárias não executadas (Técnico)	1	8	R\$ 50,00	R\$ 400,00	R\$ 0,00
Diárias não executadas (Fisioterapeuta)	1	8	R\$ 42,00	R\$ 336,00	R\$ 0,00

Estava previsto 8 diárias de 1 fisioterapeuta e 8 diárias de 1 técnico. Porém, foram executadas somente 8 diárias de 1 Técnico. Dessa forma, houve redução no valor total dos encargos a serem pagos. O saldo referente as 8 diárias não executadas de 1 fisioterapeuta e de 1 técnico foram utilizadas no pedido de 2º ajuste.

Etapa 4 – Treinamento de Campo Internacional

Local: Mittersill/Áustria.

Data: 06 a 14 de janeiro de 2020.

CARGOS	QTD.	DIÁRIAS	VALOR UNITÁRIO PACTUADO	VALOR TOTAL PACTUADO	VALOR TOTAL EXECUTADO
Técnico	2	9	R\$ 50,00	R\$ 900,00	R\$ 900,00
Fisioterapeuta	1	9	R\$ 42,00	R\$ 378,00	R\$ 378,00

Para este evento estavam previstas 9 diárias para 1 fisioterapeuta e 9 diárias para 2 técnicos. Foram executadas conforme o programado. Sendo assim, os encargos previstos foram todos pagos e não teve saldo.

Etapa 5 – Estágio Internacional

Local: Tel Aviv/Israel.

Data: 20 a 27 de janeiro de 2020.

CARGOS	QTD.	DIÁRIAS	VALOR UNITÁRIO PACTUADO	VALOR TOTAL PACTUADO	VALOR TOTAL EXECUTADO
Técnico	2	8	R\$ 50,00	R\$ 800,00	R\$ 800,00
Fisioterapeuta	1	8	R\$ 42,00	R\$ 336,00	

Os encargos previstos para os profissionais nesse evento foram todos pagos, uma vez que foram executadas conforme o programado as 8 diárias de 1 fisioterapeuta e 8 diárias de 2 técnicos. Essa ação não teve saldo.

Etapa 7 – Treinamento de Campo

Local: Pindamonhangaba/SP.

Data: 03 a 12 de agosto de 2020.

CARGOS	QTD.	DIÁRIAS	VALOR UNITÁRIO PACTUADO	VALOR TOTAL PACTUADO	VALOR TOTAL EXECUTADO
Técnico	2	10	R\$ 50,00	R\$ 1.000,00	R\$ 1.000,00
Técnico	2	8	R\$ 50,00	R\$ 800,00	R\$ 800,00
Fisioterapeuta	1	10	R\$ 42,00	R\$ 420,00	R\$ 420,00
Diárias não executadas (Técnico)	1	10	R\$ 50,00	R\$ 500,00	R\$ 0,00
Diárias não executadas (Técnico)	2	2	R\$ 50,00	R\$ 200,00	R\$ 0,00
Diárias não executadas (Fisioterapeuta)	2	10	R\$ 42,00	R\$ 840,00	R\$ 0,00

Foram planejadas 10 diárias de 3 fisioterapeutas e 10 diárias de 5 técnicos. Executou-se 10 diárias de 1 fisioterapeuta, 10 diárias de 2 técnicos e 8 diárias de 2 técnicos. Só houve a necessidade de ir 4 técnicos. 2 Técnicos ficaram de 03 a 12/08/2021 e 2 Técnicos ficaram de 03 a 10/08/2021. Por isso, houve redução no valor total a ser pago de encargos. Ficou de saldo 10 diárias de 2 fisioterapeutas, 10 diárias de 1 técnico, 2 diárias de 2 técnicos que foi utilizado no 4º ajuste.

Etapa 9 – Estágio Internacional

Local: Abu Dhabi/Emirados Árabes.

Data: 18 a 24 de outubro de 2022.

CARGOS	QTD.	DIÁRIAS	VALOR UNITÁRIO PACTUADO	VALOR TOTAL PACTUADO	VALOR TOTAL EXECUTADO
Fisioterapeuta	1	7	R\$ 42,00	R\$ 294,00	R\$ 294,00

Foram executadas 7 diárias de 1 fisioterapeuta conforme o programado. Portanto, foram pagos todos os encargos dos profissionais. Não teve saldo nesta ação.

3.1.7 – INSCRIÇÃO

Etapa 4 – Treinamento de Campo Internacional

Local: Mittersill/Áustria.

Data: 06 a 14 de janeiro de 2020.

BENEFICIÁRIOS	QTD.	DESTINO (S)	VALOR UNITÁRIO PACTUADO	VALOR TOTAL PACTUADO	VALOR TOTAL EXECUTADO
Laura Louise Nunes Ferreira	1	Mittersill/Áustria	R\$ 470,00	R\$ 470,00	R\$ 470,00
Ketelyn Araujo Nascimento	1	Mittersill/Áustria	R\$ 470,00	R\$ 470,00	R\$ 470,00
Maria Eduarda Paiva Mariano Diniz	1	Mittersill/Áustria	R\$ 470,00	R\$ 470,00	R\$ 470,00
Ellen Froner Santana	1	Mittersill/Áustria	R\$ 470,00	R\$ 470,00	R\$ 470,00
Luana Oliveira de Carvalho	1	Mittersill/Áustria	R\$ 470,00	R\$ 470,00	R\$ 470,00

Larissa Cincinato Pimenta	1	Mittersill/ Áustria	R\$ 470,00	R\$ 470,00	R\$ 470,00
Renan Ferreira Torres	1	Mittersill/ Áustria	R\$ 470,00	R\$ 470,00	R\$ 470,00
Willian de Souza e Lima	1	Mittersill/ Áustria	R\$ 470,00	R\$ 470,00	R\$ 470,00
Michael Vinicius de O. Marcelino	1	Mittersill/ Áustria	R\$ 470,00	R\$ 470,00	R\$ 470,00
Guilherme César Schimidt	1	Mittersill/ Áustria	R\$ 470,00	R\$ 470,00	R\$ 470,00
Jeferson Luiz dos Santos Junior	1	Mittersill/ Áustria	R\$ 470,00	R\$ 470,00	R\$ 470,00
Lucas Antonio Martins Lima	1	Mittersill/ Áustria	R\$ 470,00	R\$ 470,00	R\$ 470,00

Pagamento referente a participação de 12 atletas no Treinamento de Campo realizado em Mittersill/Áustria. Essa ação foi executada conforme as quantidades e valores programados, portanto, não houve saldo.

3.1.8 – EXAME PCR

Etapa 7 – Treinamento de Campo

Local: Pindamonhangaba/SP.

Data: 03 a 12 de agosto de 2020.

DETALHAMENTO ITEM	QTD.	VALOR UNITÁRIO PACTUADO	VALOR TOTAL PACTUADO	VALOR TOTAL EXECUTADO
1 exame de covid para cada membro da delegação (8 exames extras)	73	R\$ 200,00	R\$ 14.600,00	R\$ 14.600,00
Não executados	9	R\$ 200,00	R\$ 1.800,00	R\$ 0,00

Foi previsto 1 exame de PCR para detecção de Covid-19 na chegada de cada membro da delegação ao Treinamento de Campo. No Projeto inicial foram solicitados 82 testes, sendo para 60 atletas, 9 técnicos, 3 fisioterapeutas, 1 chefe de delegação, 1 assessor mais 8 testes extras, caso alguém apresentasse algum sintoma durante o treinamento. Foram executados 73 testes, sobrando um saldo que foi utilizado no 4º pedido de ajuste.

Etapa 8 – Grand Slam

Local: Tashkent/Uzbequistão.

Data: 27 de fevereiro a 07 de março de 2023.

DETALHAMENTO ITEM	QTD.	VALOR UNITÁRIO PACTUADO	VALOR TOTAL PACTUADO	VALOR TOTAL EXECUTADO
Exames PCR - São Paulo	4	R\$ 250,00	R\$ 1.000,00	R\$ 0,00
Exames PCR - Rio de Janeiro	4	R\$ 286,00	R\$ 1.144,00	R\$ 0,00
Exames PCR - Porto Alegre	1	R\$ 269,00	R\$ 269,00	R\$ 0,00
Exames PCR - Belo Horizonte	2	R\$ 216,00	R\$ 432,00	R\$ 0,00

Foi planejado 1 teste de PCR por pessoa, num total de 11, a ser feito no momento que chegassem no treinamento: 2 técnicos, 1 fisioterapeuta, 8 atletas. A Organização do evento não exigiu mais o teste para a participação no evento, restando, portanto, o valor total previsto para esta ação de saldo, que foi utilizado no 7º ajuste.

3.1.9 – SEGURO VIAGEM

Etapa 8 – Grand Slam

Local: Tashkent/Uzbequistão.

Data: 27 de fevereiro a 07 de março de 2023.

DETALHAMENTO ITEM	QTD.	VALOR UNITÁRIO PACTUADO	VALOR TOTAL PACTUADO	VALOR TOTAL EXECUTADO
Seguro Viagem	8	R\$ 376,20	R\$ 3.009,60	R\$ 1.833,92
Seguro Viagem	3	R\$ 376,20	R\$ 1.128,60	R\$ 773,67

Foi planejado seguro-viagem para as 11 pessoas que iriam ao evento através do projeto. Foi executada a quantidade total prevista, porém os valores pagos foram diferentes porque a 8 pessoas permaneceram 8 dias e 3 pessoas ficaram durante 9 dias.

Para todas as ações acima discriminadas foram inseridos processos de compras no sistema:

Número: 001/2019

Processo de Execução: Licitação - Pregão

Número do Processo: 001

Item de Despesa: Passagens aéreas, hospedagem, alimentação, transporte terrestre.

Objeto: Contratação de Pessoa Jurídica para a prestação de serviços de emissão de passagens aéreas nacionais e internacionais, de reservas de hospedagens nacionais e internacionais, alimentação, transporte terrestre, devendo tal contratação ser custeada com os recursos consignados a CBJ através do convênio 880717/2018 firmado entre a Confederação Brasileira de Judô e o Ministério do Esporte.

Participantes:

- Daher Turismo LTDA (CNPJ: 41.053.034/0001-21)
- CR Turismo LTDA (CNPJ: 09.452.599/0001-79)
- ITS Viagens e Turismo Eireli (CNPJ: 03.667.498/0001-39)
- Meru Viagens Eireli (CNPJ: 09.215.207/0001-58)

Vencedor: Daher Turismo LTDA (CNPJ: 41.053.034/0001-21)

Valor: R\$ 0,01 de taxa de transação.

Todos os eventos que tiveram em suas ações a execução de passagens aéreas, hospedagem, alimentação e transporte terrestre, estas foram pagas através da agência de viagens vencedora do certame.

Número: 002/2019

Processo de Execução: Cotação Prévia de Preços-Divulgação Eletrônica

Número do Processo: 002/2019

Item de Despesa: Pagamento de diárias de Técnicos e Fisioterapeutas.

Objeto: Contratação de Técnicos e Fisioterapeutas para o atendimento dos atletas das Seleções Brasileira de Judô Sub18, Sub21 e Equipes de transição (atletas potenciais).

Obs: Após inserir no sistema optamos por realizar Cotação Prévia de Preços-Registro. Não utilizamos esse processo.

Número: 002/2019

Processo de Execução: Cotação Prévia de Preços-Divulgação Eletrônica

Número do Processo: 002/2019

Item de Despesa: Pagamento de diárias de Técnicos e Fisioterapeutas.

Objeto: Contratação de Técnicos e Fisioterapeutas para o atendimento dos atletas das Seleções Brasileiras de Judô Sub18, Sub21 e Equipes de transição (atletas potenciais).

Obs: Após inserir no sistema optamos por realizar Cotação Prévia de Preços-Registro. Não utilizamos esse processo.

Número: 002/2019

Processo de Execução: Cotação Prévia de Preços-Registro

Número do Processo: 002

Item de Despesa: Pagamento de diárias de Técnicos e Fisioterapeutas.

Objeto: Contratação de Técnicos e Fisioterapeutas para o atendimento dos atletas das Seleções Brasileira de Judô Sub18, Sub21 e Equipes de transição (atletas potenciais).

Participantes - Técnicos:

- Alexandre José Guedes
- André Luís Duque Estrada Amorelli de Freitas
- Andréa Berti Rodrigues
- Douglas Eduardo de Brito Vieira
- Douglas Herculino Potrich
- Floriano Paulo de Almeida Neto
- Gabriel Pinto Cardozo
- Joana Paula de Freitas Silva
- José Alfredo Olivio Júnior

Vencedores – Técnicos:

- Alexandre José Guedes
- Andréa Berti Rodrigues
- Douglas Eduardo de Brito Vieira
- Floriano Paulo de Almeida Neto
- José Alfredo Olivio Júnior

Valor: R\$ 250,00/dia.

Participantes – Fisioterapeutas:

- Helcio Figueiredo da Costa
- Leonardo Davi da Silva
- Marcelo Sena Saback de Oliveira

- Rosivaldo Ferreira da Silva Neto

Vencedores – Fisioterapeutas:

- Helcio Figueiredo da Costa
- Leonardo Davi da Silva
- Marcelo Sena Saback de Oliveira

Valor: R\$ 210,00/dia

Os profissionais receberam através de RPA. Ficaram disponíveis 24/h por dia durante a participação nos eventos. Cada evento possuiu uma quantidade de diárias, por isso, em cada evento os profissionais receberam valores diferentes, de acordo com os dias trabalhados. Foram recolhidos os encargos de IR e INSS.

Os Técnicos e Fisioterapeutas eram selecionados alternadamente para atuar nos eventos que constaram no Projeto conforme necessidade e disponibilidade.

Número: 001/2021

Processo de Execução: Dispensa de Licitação

Número do Processo: 001

Item de Despesa: Exames RT-PCR COVID 19

Objeto: Contratação de Prestação de Serviço de Exame RT-PCR COVID 19.

Participantes:

- Valeclin Laboratório de Análises Clínicas LTDA (CNPJ: 50.008.812/0001-51)
- Plani Diagnósticos Médicos LTDA (CNPJ: 48.963.698/0001-77)
- Citologus S/S LTDA Me (CNPJ: 01.683.409/0001-12)

Vencedor: Citologus S/S LTDA Me (CNPJ: 01.683.409/0001-12)

Valor: R\$ 14.600,00

Justificativa: Por conta da parceria e natureza jurídica da CBJ (pessoa jurídica de direito privado, sem fins lucrativos e, cujo resultado financeiro é aplicado em suas finalidades, por determinação estatutária); para execução dos objetivos do Termo de Fomento nº 880717/2018, a CBJ subordinada as regras do art. 36, seguintes, do Dec. nº 8.726/16 c/c art. 84, caput, da Lei nº 13.019/14 e, ainda, de acordo com o art. 24, II, da Lei nº 8.666/93 c/c o Dec. 9.412/18, que atualizam os valores das modalidades de licitações, de que trata o art. 23, da Lei nº 8.666/93, faz saber: ter utilizando-se da dispensa de licitação para:

1 - para compras e serviços até o valor de R\$ 17.600,00 nos utilizamos da Dispensa de Licitação.

2- para compras e serviços não referidos no inciso anterior: (Redação dada pela Lei nº 9.648, de 1998) (Vide Decreto nº 9.412, de 2018) (Vigência)

a) convite - até R\$ 80.000,00 (oitenta mil reais);

É o que se informa, nesta oportunidade.

Número: 001/2023

Processo de Execução: Dispensa de Licitação

Número do Processo: 002

Item de Despesa: Seguro de viagens.

Objeto: Contratação de Seguro Viagem para atletas.

Participantes:

- Porto Seguro Companhia de Seguros Gerais (CNPJ: 61.198.164/0001-60)
- Iwamoto & Gonzalez Viagens e Entretenimento LTDA (CNPJ: 08.203.405/0001-39)
- Sul América Serviços de Saúde S/A (CNPJ: 02.866.602/0001-51)

Vencedor: Iwamoto & Gonzalez Viagens e Entretenimento LTDA (CNPJ: 08.203.405/0001-39)

Valor: R\$ 2.607,59

Justificativa: Por conta da parceria e natureza jurídica da CBJ (pessoa jurídica de direito privado, sem fins lucrativos e, cujo resultado financeiro é aplicado em suas finalidades, por determinação estatutária); para execução dos objetivos do Termo de Fomento nº 880717/2018, a CBJ subordinada as regras do art. 36, seguintes, do Dec. nº 8.726/16 c/c art. 84, caput, da Lei nº 13.019/14 e, ainda, de acordo com o art. 24, II, da Lei nº 8.666/93 c/c o Dec. 9.412/18, que atualizam os valores das modalidades de licitações, de que trata o art. 23, da Lei nº 8.666/93, faz saber: ter utilizando-se da dispensa de licitação para:

1 - para compras e serviços até o valor de R\$ 17.600,00 nos utilizamos da Dispensa de Licitação.

2- para compras e serviços não referidos no inciso anterior: (Redação dada pela Lei nº 9.648, de 1998) (Vide Decreto nº 9.412, de 2018) (Vigência)

a) convite - até R\$ 80.000,00 (oitenta mil reais);

É o que se informa, nesta oportunidade.

Para todas as ações executadas nesse Projeto constam anexadas aos pagamentos as faturas, notas fiscais, guias e RPAs referentes.

Na aba “Anexos” – “Incluir/Listar Anexos de Execução” foram anexados os seguintes documentos: relatório dos eventos; relatórios dos profissionais que receberam através de recursos do Convênio; toda a documentação necessária para solicitação dos ajustes e prorrogação de prazo de vigência (outlines dos eventos propostos ou de similares anteriores já executados, planilha financeira, tabela de gastos demonstrando os saldos, ofício, orçamentos para cada item, calendário, cronograma de atividades, cotação de moeda estrangeira, comprovante de rendimento); outline dos eventos executados; justificativas de troca de local de eventos.



**Confederação
Brasileira de Judô**
*Brazilian Judo
Confederation*

Rua Capitão Salomão, 40 - Humaitá
Rio de Janeiro, RJ - CEP: 22271-040

(21) 2463-2692

cbj.com.br

Também foram anexadas na aba “anexo”- “Incluir/Listar Anexos Prestação de Contas”, todos os comprovantes de pagamento; faturas; notas fiscais; guias de IR e INSS; RPAs; bilhetes; boarding pass; room lis; invoice; swift; relatório dos eventos; relatórios dos profissionais que receberam através de recursos do Convênio; outlines dos eventos executados; justificativas de troca de local de eventos; orçamentos de execução de passagens aéreas hospedagens, alimentação e transporte terrestre; toda a documentação necessária para solicitação dos ajustes e prorrogação de prazo de vigência (outlines dos eventos propostos ou de similares anteriores já executados, planilha financeira, tabela de gastos demonstrando os saldos, ofício, orçamentos para cada item, calendário, cronograma de atividades, cotação de moeda estrangeira, comprovante de rendimento); termos aditivos; publicações no Diário Oficial; documentos dos processos licitatórios.

4. PLANO DE MÍDIA

Exemplo da utilização de divulgação da marca do Ministério do Esporte, Secretaria Especial do Esporte e Governo Federal durante a participação em eventos:

Campeonato Mundial Junior 2019:



Treinamento de Campo Internacional:





**Confederação
Brasileira de Judo**
Brazilian Judo
Confederation

Rua Capitão Salomão, 40 - Humaitá
Rio de Janeiro, RJ - CEP: 22271-040

(21) 2463-2692

cbj.com.br



Grand Prix e Panamerican Open:





**Confederação
Brasileira de Judô**
Brazilian Judo
Confederation

Rua Capitão Salomão, 40 - Humaitá
Rio de Janeiro, RJ - CEP: 22271-040

(21) 2463-2692

cbj.com.br



Divulgação da marca no site da Confederação Brasileira de Judô:

<https://cbj.com.br/pt/galerias/noticias/selecao- chega-ao-japao-para-fase-final-de-preparacao- rumo-ao-campeonato-mundial-de-toquio-2019/>

15/08/2019 01:43:26

Seleção chega ao Japão para fase final de preparação rumo ao Campeonato Mundial de Tóquio 2019

Aclimação acontece na cidade de Hamamatsu no período de 14 a 29 de agosto

A delegação de judô do Brasil desembarcou nesta quarta-feira, 14, no Aeroporto Internacional de Narita, em Tóquio, para a fase final de preparação para o Campeonato Mundial de Judô, que acontecerá na cidade olímpica no período de 25 de agosto a 1º de setembro. Judocas que disputaram os Jogos Pan-Americanos de Lima vieram direto do Peru para o Japão, onde se encontraram com o restante da delegação que veio do Brasil.

A equipe ficará concentrada na cidade de Hamamatsu, a aproximadamente 250 quilômetros de Tóquio, para o período de aclimação ao fuso-horário e últimos treinos antes da estreia na Nippon Budokan.

Hamamatsu abriga a maior colônia de brasileiros no Japão e a prefeitura local, em parceria com a CBJ e com o COB, preparou tudo para que os Judocas brasileiros sintam-se, realmente, em casa. A operação servirá ainda como teste para os Jogos

Olimpícos, já que a cidade será a base do judô também em 2020.

Na manhã de quinta-feira, 15, noite de quarta no Brasil, a seleção foi ao dojô do Ginásio Yuto para o primeiro treino da semana em solo japonês. A atividade contou com o apoio de Judocas locais da Omori Judo Club e também de um time de atletas das categorias de base do Brasil trazidos pela CBJ. A estratégia visa fortalecer o processo de transição e renovação do judô nacional, além de ser um treinamento de luxo para os Judocas da seleção júnior (sub-21) que lutarão o Mundial de classe em outubro, no Marrocos.

"Nesta semana os treinos de judô serão priorizados pela manhã e à tarde a gente vai fazer um trabalho técnico ou um trabalho físico. É uma semana mais de lapidação. Fazemos randori, mas com pouca intensidade, buscando corrigir os erros e ajustar os detalhes", explicou a peso médio da seleção feminina Maria Portela (70kg).

No total, a delegação em Hamamatsu conta com 32 atletas, entre convocados para disputar o Mundial Individual, Por Equipes e atletas para apoio nos treinos. Confira a lista completa abaixo:

Convocados para o Mundial Individual e Equipes

Eric Takabatake (60kg)
Felipe Kitada (60kg)
Daniel Carginin (66kg)
Eduardo Yudy Santos (81kg)
Rafael Macedo (90kg)
Leonardo Gonçalves (100kg)
Rafael Buzacarini (100kg)
Rafael Silva (+100kg)
David Moura (+100kg)

Larissa Pimenta (52kg)
Eleudis Valentim (52kg)
Rafaela Silva (57kg)
Ketleyn Quadros (63kg)
Alexia Castilhos (63kg)
Maria Portela (70kg)
Mayra Aguiar (78kg)
Maria Suelen Altheman (+78kg)
Beatriz Souza (+78kg)



Convocados apenas para o Mundial Por Equipes

Eduardo Katsuhiko Barbosa (73kg)
Jeferson Santos Junior (73kg)
Tamires Crude (57kg)
Ellen Santana (70kg)

Apoio

Tiago Palmini
Arthur Stein
Samantha Soares
Amanda Arraes
Caio Kiyada
Jonathan Freitas
Gustavo Gomes
Matheus Pereira
Kayo Santos
Edu Lowigan Ramos

Foto: Valter França/COB

Outras notícias

[+ LISTA COMPLETA](#)



Outras notícias

[+ LISTA COMPLETA](#)



25/10/2023 14:22:09
Judô faz reconhecimento da arena e já treina em Santiago na regressiva para estreia dos Jogos



25/10/2023 12:06:00
Nauana Silva é quinto no Grand Slam de Abu Dhabi



24/10/2023 16:38:05
Judô brasileiro chega a Santiago para disputa dos Jogos Pan-Americanos



24/10/2023 15:47:00
Brasil abre campanha em Abu Dhabi com prata de Matheus Takaki e bronze Jessica Lima

FORNECEDOR OFICIAL



APOIO GOVERNAMENTAL



MINISTÉRIO DO ESPORTE



<https://cbj.com.br/pt/galerias/noticias/willian-lima-66kg-e-campeao-mundial-junior-em-marraquexe-marcelino-66kg-e-pimenta-52kg-ficam-com-bronze/>

Uma semana após conquistar uma medalha de bronze no Grand Slam de Brasília, o brasileiro Willian Lima subiu ao pódio novamente e, dessa vez, para sagrar-se campeão mundial júnior, nesta quarta-feira, 16. Implacável, ele venceu quatro adversários nas preliminares e derrotou o japonês Takeshi Takeoka na grande final do meio-leve masculino (66kg) no Campeonato Mundial Sub-21 que começou hoje, em Marraquexe, no Marrocos.

"É uma sensação muito boa vencer, principalmente, depois das duas frustrações que tive em 2017 e 2018. Mas, essas quedas me motivaram. Tive o apoio da comissão técnica da CBJ, dos meus familiares e do meu clube, que me ajudaram a não desistir e eu agradeço muito", lembrou Willian. "Essa medalha é importante para dar mais um passo rumo à seleção principal. Tive um grande resultado no Grand Slam de Brasília e vou querer mais, sempre com o



pensamento em Tóquio 2020", projetou.

É o terceiro ano consecutivo que o Brasil tem um finalista nessa categoria no Mundial Júnior. Em 2017, Daniel Cargnin foi campeão e, em 2018, Michael Marcelino ficou com a prata. Neste ano, o desempenho foi ainda melhor, com o ouro de Willian e um bronze para Marcelino garantindo a dobradinha brasileira no pódio do 66kg.

No meio-leve feminino (52kg), as judocas brasileiras também brilharam e se enfrentaram na disputa por uma das medalhas de bronze. Larissa Pimenta, que foi prata em Brasília há uma semana, conseguiu três punições contra Maria Taba e conquistou sua primeira medalha em Mundial Júnior justamente em seu último ano nas categorias de base.

"Estou muito feliz com essa conquista. Venho há muitos anos buscando essa medalha e ela veio no momento certo. Quero agradecer à CBJ, que está sempre confiando e me apoiando", comemorou Pimenta após conquistar sua nona medalha em 2019. As outras oito foram pela equipe principal no Circuito IDJ.

O caminho até o pódio

Os três medalhistas foram muito bem nas preliminares e venceram suas chaves para chegar às semifinais.

Willian passou por Paul Fouda, de Camarões; Nurzat Salimbayev, do Cazaquistão; e por Ibrahim Alyev, do Azerbaijão. Na semi, ele venceu seu compatriota Michael Marcelino por um waza-ari e garantiu-se na final contra Takeoka.

Marcelino, por outro lado, estreou com vitória sobre Luka Kapanadze, da Geórgia, por Ippon. Em seguida, bateu o japonês Ranto Katsura e o russo Ismail Misirov para chegar à semifinal, onde perdeu para Willian.

Após o revés diante do seu companheiro de seleção, Marcelino recuperou-se da derrota e buscou o bronze ao vencer Dilahodbek Yuldoshev, do Usbequistão, com um waza-ari.

No feminino, a medalha de Larissa Pimenta veio após as vitórias sobre Marie Céline Matia, de Camarões; Lamia Eddinari, do Marrocos; Federica Silveri, da Itália; e Akhzhol Kaiyypkan, do Cazaquistão.

Na semifinal, após empatar em punições (2-2) no tempo normal, Pimenta acabou sendo projetada pela mongol Sosorbaram Lkhagvasuren que marcou um waza-ari no golden score e fechou o dia com o título do 52kg.

Maria Taba por sua vez, venceu a sul-coreana Yoonjin Jang e a marroquina Khadija Drissi por ippon até parar na japonesa Ayumi Kawada, nas quartas.



Maria Taba por sua vez, venceu a sul-coreana Yoonjin Jang e a marroquina Khadija Drissi por ippon até parar na japonesa Ayumi Kawada, nas quartas. Na repescagem, a brasileira derrotou a italiana Martina Castagnola e finalizou seu Mundial em quinto lugar ao perder o bronze para Larissa Pimenta.

Ligeiros param nas preliminares

O judô brasileiro também teve representantes nos pesos ligeiros masculino e feminino nesta quarta, mas os judocas não avançaram em suas chaves. Renan Torres (60kg) parou no mongol Sukhbat Byambasuren, enquanto Laura Ferreira (48kg) e Natasha Ferreira (48kg) não passaram por Jong Hung Kim (PRK) e Galiya Tynbayeva (KAZ), respectivamente.

O Mundial Júnior continua nesta quinta-feira, com mais quatro brasileiros no tatame: Vitória Andrade (57kg), Rianne Lima (63kg), Jeferson Santos Jr (73kg) e Julio Koda Filho (73kg).

As preliminares começam às 5h30 e as disputas por medalhas serão a partir das 12h, no horário de Brasília.

Assista ao vivo pelo portal live.ijf.org

Outras notícias

+ LISTA COMPLETA



10/04/2023 10:38:22
Sub-18 fatura seis medalhas na República Tcheca



17/01/2023 11:18:01
Mayra e Rafaela são indicadas para Atleta da Torcida e Prêmio Inspire



25/11/2021 17:32:45
Cali 2021 - GUIA DO JUDÔ NOS JOGOS PAN-AMERICANOS SUB-21



16/08/2021 11:33:00
Judô brasileiro conquista 14 medalhas no Pan Sub-21 e país



10/04/2023 10:38:22
Sub-18 fatura seis medalhas na República Tcheca

17/01/2023 11:18:01
Mayra e Rafaela são indicadas para Atleta da Torcida e Prêmio Inspire no PBO

25/11/2021 17:32:45
Cali 2021 - GUIA DO JUDÔ NOS JOGOS PAN-AMERICANOS SUB-21

16/08/2021 11:33:00
Judô brasileiro conquista 14 medalhas no Pan Sub-21 e país lidera quadro geral

FORNECEDOR OFICIAL



APOIO GOVERNAMENTAL



MINISTÉRIO DO ESPORTE



APOIO INSTITUCIONAL



[https://cbj.com.br/pt/noticias/willian-lima-fica-em-quinto-lugar-no-grand-slam-de-tashkent-melhor-resultado-do-brasil-no-primeiro-dia-de-competicao-/](https://cbj.com.br/pt/noticias/willian-lima-fica-em-quinto-lugar-no-grand-slam-de-tashkent-melhor-resultado-do-brasil-no-primeiro-dia-de-competicao/)

03/03/2023 19:57:05

Willian Lima fica em quinto lugar no Grand Slam de Tashkent, melhor resultado do Brasil no primeiro dia de competição

Brasileiro perdeu disputa pelo bronze com francês Walide Khyar, nessa sexta, 03

O Brasil teve como melhor resultado no primeiro dia de Grand Slam de Tashkent, no Uzbequistão, um quinto lugar de Willian Lima no peso meio-leve masculino (66kg). Ele encarou o francês Walide Khyar na luta pela medalha de bronze e foi derrotado nas punições, ficando fora do pódio.

"Um misto entre estar desapontado por perder essa disputa pelo bronze e felicidade por conseguir voltar a fazer o que eu amo mesmo com uma lesão no ombro e pouco tempo de retorno. Um passo de cada vez e, apesar da derrota, sinto que os últimos meses foram muito importantes para minha evolução e para enxergar caminhos melhores", avaliou o brasileiro.

Nas preliminares, Willian venceu Ruslam Pashayev, do Azerbaijão, e Maxime Gobert, da França, para chegar à semifinal do Grand Slam.



Frância, para chegar à semifinal do Grand Slam. Nessa luta, o brasileiro foi superado por Sardor Nuriyev, do Uzbequistão, e não conseguiu bater Khyar, em seguida, na disputa de bronze.

Além dele, o Brasil ainda teve Jéssica Lima (57kg) no bloco final da competição. Ela estreou com duas vitórias seguidas sobre Yamini Mourya, da Índia, e Bakyt Kussakbayeva, do Cazaquistão. Caiu para Etéricos Liparteliani, nas quartas, e não conseguiu vencer Akari Omori, do Japão, na repescagem pelo bronze, terminando, assim, em sétimo lugar.

Jéssica Pereira (57kg), Natasha Ferreira (48kg) e Amanda Lima (48kg) também lutaram nesse primeiro dia, mas não conseguiram avançar em suas chaves.

A competição continua no final de semana, com mais brasileiros em ação.

Outras notícias

[+ LISTA COMPLETA](#)



28/10/2023 11:50:00
Medalhistas olímpicos do judô apontam relevância do Pan



25/10/2023 14:22:00
Judô faz reconhecimento da arena e já treina em Santiago na regressiva para estreia dos Jogos



25/10/2023 12:06:00
Nauana Silva é quinto no Grand Slam de Abu Dhabi



24/10/2023 16:30:00
Judô brasileiro chega a Santiago para disputa dos Jogos Pan-Americanos



**Confederação
Brasileira de Judô**
Brazilian Judo
Confederation

Rua Capitão Salomão, 40 - Humaitá
Rio de Janeiro, RJ - CEP: 22271-040

(21) 2463-2692

cbj.com.br

cbj.com.br/pt/noticias/willian-lima-fica-em-quinto-lugar-no-grand-slam-de-tashkent-melhor-resultado-do-brasil-no-primeiro-dia-de-competicao-7

OUVIDORIA CONTATO

CBJ BRASIL JUDÔ NOTÍCIAS GOVERNANÇA

EDUCAÇÃO CBJ ZEMPO

26/10/2023 11:50:00
Medalhistas olímpicos do judô apontam relevância do Pan

25/10/2023 14:22:00
Judô faz reconhecimento da arena e já treina em Santiago na regressiva para estreia dos Jogos

25/10/2023 12:06:00
Nauana Silva é quinto no Grand Slam de Abu Dhabi

24/10/2023 16:38:00
Judô brasileiro chega a Santiago para disputa dos Jogos Pan-Americanos

FORNECEDOR OFICIAL
KUSAKURA

APOIO GOVERNAMENTAL
GOVERNO FEDERAL
MINISTÉRIO DO ESPORTE
BRASIL
UNIÃO E RECONSTRUÇÃO

APOIO INSTITUCIONAL
COMITÊ OLÍMPICO DO BRASIL
FORMAÇÃO DE ATLETAS
CBC
COMITÊ BRASILEIRO DE CULTURA FÍSICA E ESPORTE

<https://cbj.com.br/pt/noticias/no-segundo-dia-em-tashkent-brasil-tem-setimo-lugar-de-guilherme-schmidt/>

04/03/2023 20:36:55

SELEÇÃO BRASILEIRA - PRINCIPAL

No segundo dia em Tashkent, Brasil tem sétimo lugar de Guilherme Schmidt

Cabeça-de-chave número um do Grand Slam, brasileiro parou na repescagem, neste sábado, 04

O melhor resultado do judô brasileiro neste sábado, 04, segundo dia de Grand Slam de Tashkent, no Uzbequistão, foi o sétimo lugar de Guilherme Schmidt no meio-médio masculino (81kg). O brasileiro, que chegou como o melhor ranqueado de sua categoria, foi até a repescagem pelo bronze e não conseguiu conquistar a primeira medalha do Brasil na competição.

Schmidt estreou com vitória por ippon sobre o grego Theodoros Demourtsidis, e avançou às quartas-de-final, onde parou no ippon do usbeque Muso Sobirov. Na repescagem, ele não conseguiu vencer Washid Borchashvili, da Áustria, e finalizou sua campanha em sétimo lugar.

Entre as mulheres, o destaque foi para Gabriella Mantena (63kg), que estreou com uma vitória de peso sobre a vice-campeã mundial Barbara Timo, de Portugal. Em seguida, Mantena encarou a



de Portugal. Em seguida, Mantena encarou a mexicana Prisca Awiti Alcaraz e tinha a luta encaminhada com um waza-ari de vantagem, mas acabou sofrendo o ippon e despediu-se da competição nas oitavas-de-final. Alcaraz terminou com a medalha de prata.

Na mesma categoria, Tamires Crude venceu Katarina Kristo, da Croácia, mas não passou pela atual campeã mundial, Megumi Horikawa, do Japão, que terminou com o título do Grand Slam.

Nos 70kg, Ellen Froner, que foi ao pódio do Grand Slam de Paris no mês passado, não conseguiu repetir o desempenho e caiu na primeira luta para a usbeque Khurshida Razzokberdieva.

Michael Marcelino (73kg) também parou na primeira luta diante de Ertur Turdubaev, do Quirguistão.

Nos domingo, último dia de Grand Slam, o Brasil terá mais sete chances de buscar as medalhas com Millena Silva (78kg), Giovanna Santos (+78kg), Giovanni Ferreira (90kg), Marcelo Gomes (90kg), Leonardo Gonçalves (100kg), Eduardo Bettoni (100kg) e João Cesarino (+100kg).

As primeiras rodadas começam às 3h da manhã e as disputas por medalhas serão a partir das 9h da manhã de domingo com transmissão ao vivo pelo live.jjf.org, canalolimpicodobrasil.com.br e Sportv.

Outras notícias

[+ LISTA COMPLETA](#)



26/10/2023 11:50:00
Medalhistas olímpicos do judô apontam relevância do Pan



25/10/2023 14:22:00
Judô faz reconhecimento da arena e já treina em Santiago na regressiva para estreia dos Jogos



25/10/2023 12:06:00
Nauana Silva é quinto no Grand Slam de Abu Dhabi



24/10/2023 16:38:00
Judô brasileiro chega a Santiago para disputa dos Jogos Pan-Americanos

FORNECEDOR OFICIAL



APOIO GOVERNAMENTAL



MINISTÉRIO DO
ESPORTE



<https://cbj.com.br/pt/noticias/selecao-brasileira-disputa-o-grand-prix-da-austria-a-partir-desta-quinta-25/>

22/05/2023 11:42:35

SELEÇÃO BRASILEIRA - PRINCIPAL

Seleção Brasileira disputa o Grand Prix da Áustria a partir desta quinta (25)

Competição inaugura o calendário pós Mundial e o Brasil contará com delegação de 16 atletas

A Seleção Brasileira de Judô retorna aos tatames do Circuito IJF a partir desta quinta-feira (25) para o inédito Grand Prix da Áustria. O evento é o primeiro após o Campeonato Mundial de Doha e o Brasil será composto por uma delegação de 16 atletas, mesclando nomes que estiveram no Catar, no início de maio, e que já participaram de etapas internacionais este ano.

A competição tem expectativa de receber quase 500 judocas de 75 países e, assim como as demais etapas de Grand Prix, distribuirá até 700 pontos (campeões) no ranking mundial. Para a ocasião, a CBJ decidiu dobrar a convocação de atletas nos pesos leve masculino (-60kg) e médio feminino (-70kg), categorias que o Brasil ainda não tem representantes na zona de classificação olímpica.

Sendo assim, na equipe feminina, a Seleção será



ainda não tem representantes na zona de classificação olímpica.

Sendo assim, na equipe feminina, a Seleção será composta por: Amanda Lima (48kg), Natasha Ferreira (48kg), Yasmin Lima (52kg), Jéssica Pereira (57kg), Gabriella Mantena (63kg), Alexia Castilhos (70kg), Luana Carvalho (70kg), Beatriz Freitas (78kg) e Giovanna Santos (+78kg); enquanto a masculina terá Diego Ismael (60kg), Matheus Takaki (60kg), Gabriel Genro (66kg), Giovanni Ferreira (90kg), Marcelo Alves (90kg), Leonardo Gonçalves (100kg) e João Cesarino (+100kg).

As disputas do GP da Áustria começam nesta quinta-feira (25) e seguem até sábado (27). O horário das preliminares será definido durante o sorteio do chaveamento, nesta quarta-feira (24), e o bloco final tem horário fixo de início às 12h (horário de Brasília) nos três dias de competição.

O Canal Olímpico do Brasil fará a transmissão ao vivo das finais, enquanto a Judo TV, streaming oficial da IJF, fica com as preliminares.

AGENDA GRAND PRIX DA ÁUSTRIA 2023

Quinta-feira (25/05) — F: (-48kg; -52kg; -57kg) e M: (-60kg; -66kg)

Sexta-feira (26/05) — F: (-63kg; -70kg) e M: (-73kg; -81kg)

Sábado (27/05) — F: (-78kg; +78kg) e M: (-90kg; -100kg; +100kg)

Horários:

Preliminares — a definir

Finais — 12h (horário de Brasília)

Transmissão ao vivo:

Preliminares — Judo TV

Finais — Canal Olímpico do Brasil



Equipe Feminina

- 48kg — Amanda Lima (Minas Tênis Clube/FMJ)
- 48kg — Natasha Ferreira (Sociedade Morgenau/F.PR.JUDÔ)
- 52kg — Yasmin Lima (Instituto Reação/FJERJ)
- 57kg — Jéssica Pereira (Instituto Reação/FJERJ)
- 63kg — Gabriella Mantena (Minas Tênis Clube/FMJ)
- 70kg — Aléxia Castilhos (Sogipa/FGJ)
- 70kg — Luana Carvalho (Umbra-Vasco/FJERJ)
- 78kg — Beatriz Freitas (E.C. Pinheiros/FPJ)
- +78kg — Giovanna Santos (C.R. Flamengo/FJERJ)

Equipe Masculina

- 60kg — Diego Ismael (Minas Tênis Clube/FMJ)
- 60kg — Matheus Takaki (Sogipa/FGJ)
- 66kg — Gabriel Genro (Sogipa/FGJ)
- 90kg — Giovanni Ferreira (E.C. Pinheiros/FPJ)
- 90kg — Marcelo Gomes (C.R. Flamengo/FJERJ)
- 100kg — Leonardo Gonçalves (Sogipa/FGJ)
- +100kg — João Cesarino (Instituto Reação/FJERJ)



Outras notícias

[+ LISTA COMPLETA](#)



26/10/2023 11:50:00
Medalhistas olímpicos do judô apontam relevância do Pan



25/10/2023 14:22:00
Judô faz reconhecimento da arena e já treina em Santiago na regressiva para estrela dos Jogos



25/10/2023 12:06:00
Nauana Silva é quinto no Grand Slam de Abu Dhabi



24/10/2023 16:38:00
Judô brasileiro chega a Santiago para disputa dos Jogos Pan-Americanos

FORNECEDOR OFICIAL



APOIO GOVERNAMENTAL



MINISTÉRIO DO ESPORTE



5. CONCLUSÃO

Diante do exposto neste relatório final e observando a análise de cumprimento de metas qualitativas e quantitativas propostas inicialmente, pode-se concluir que o objeto do projeto foi atingido e que a renovação da Seleção Olímpica de Judô é evidente, visto que dentre os atletas beneficiados pelo presente projeto, 11 deles foram convocados para as Seleções Brasileiras nos Campeonatos Mundiais Sênior entre os anos de 2021 e 2023, 1 atleta foi convocada para os Jogos Olímpicos Tokyo 2020 e 7 estão na zona de classificação direta para os Jogos Olímpicos Paris 2024. Logo, acredita-se que esta evolução é fruto do desenvolvimento das ações aportadas por este plano de trabalho, sendo, portanto, imprescindível e de suma importância a celebração de convênios entre as entidades de administração do esporte e as esferas municipais, estaduais e federais para a manutenção do crescimento do esporte brasileiro em todas as suas vertentes.

Por fim, quanto a execução financeira do projeto, importante ressaltarmos que o saldo apurado somado ao total de rendimentos apurado no período foi devidamente restituído aos cofres públicos via sistema Transfere.gov na aba prestação de contas, conforme poderá se verificar.

Sem mais para o momento, estamos à disposição para quaisquer dúvidas, agradecemos antecipadamente o tratamento dispensado, renovando nossos votos de mais alta estima e distinta consideração.

Atenciosamente,

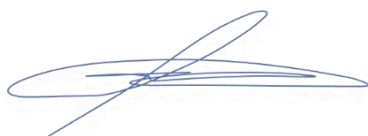

Silvio Acácio Borges
Presidente

Evento: Treinamento de Campo Internacional

Data: 12 a 24 de agosto 2019.

Local: Hamamatsu/Japão







**Confederação
Brasileira de Judô**
Brazilian Judo
Confederation

Rua Capitão Salomão, 40 - Humaitá
Rio de Janeiro, RJ - CEP: 22271-040

(21) 2463-2692

cbj.com.br



<https://cbj.com.br/pt/galerias/noticias/programa-de-transicao-das-categorias-de-base-levou-judocas-sub-23-para-treinamento-com-a-selecao-principal-na-preparacao-para-o-mundial-de-toquio/>

18/09/19 09:53

Programa de transição das categorias de base levou judocas Sub-23 para treinamento com a seleção principal na preparação para o Mundial de Tóquio

Quatro judocas das categorias de base do Brasil participaram da aclimação da seleção em Hamamatsu, antes do Mundial Sênior

A oportunidade de poder estar próximo do seu ídolo no esporte que pratica não tem preço. Poder dividir treinamentos, experiências e conselhos daqueles que te inspiram é parte importante na caminhada de um bom atleta, sobretudo para aqueles que estão ainda nas categorias de base.

Pensando nisso, a CBJ tem um programa de transição da base para a equipe principal que promove, entre outras atividades, a integração dos atletas em treinamentos de campo preparatórios para grandes competições.

Na aclimação da seleção principal em Hamamatsu, no Japão, na véspera do Mundial de Tóquio, por exemplo, os judocas Caio Kiwada, Gustavo Gomes, Kayo Santos, Edu Lowgan Ramos, Jonathan Freitas e Matheus Pereira, todos sub-23, foram convocados para apoiar os treinos dos principais nomes do judô brasileiro, como Mayra Aguiar, Rafael Silva e Felipe Kitadai, que já esteve nessa função antes de se tornar medalhista olímpico em 2012.

"Tive a experiência de ser apoio em Pequim 2008. Fui para ajudar o Denilson Lourenço e acabei ficando para outros também, como João Derly, Leandro Guilherme e Tiago Camilo. Para mim, era um sonho. Eu adorava estar próximo dos atletas olímpicos, fazíamos treinos físicos juntos e todo esse período com eles me ajudou bastante, absorvi o máximo possível de experiência desses caras e uso sempre no meu dia a dia", disse Felipe Kitadai que, quatro anos após ser apoio, conquistou a medalha de bronze na Olimpíada de Londres 2012.

"Levei bastante coisa para a minha primeira Olimpíada, porque quando você vive com um campeão, quando tem essa pessoa como exemplo e vê alguém que já realizou é um caminho mais fácil do que você descobrir isso sozinho. Um apoio tem essa experiência de ver uma pessoa que alcançou o topo e como ela fez. É muito mais fácil ser o segundo medalhista olímpico de um país do que ser um primeiro, e estar perto dos meus ídolos foi um ganho que não dá para pagar", afirmou Kitadai.

É um ciclo que sempre se renova na modalidade e cada vez mais tendo influência daqueles que integram grupos vencedores. Os apoios de hoje são os possíveis ídolos de amanhã. Para isso, colocar em prática todo ensinamento absorvido é fundamental.

"A gente sempre está próximo, dando conselhos técnicos e também tento mostrar para eles a nossa motivação, o quanto a gente se doa nos treinos. É dar o máximo o tempo inteiro, sem se poupar. Acredito que esse é o espírito dos campeões que me passaram e eu tento passar para eles, que tenham vontade sempre e sejam guerreiros", concluiu Felipe Kitadai.

O projeto que levou esses seis judocas ao Japão e ofereceu a eles a oportunidade de intercâmbio com a equipe principal foi financiado com recursos provenientes de convênio entre a CBJ e o Siconv, do Ministério da Cidadania.



<https://cbj.com.br/pt/galerias/noticias/selecao-chega-ao-japao-para-fase-final-de-preparacao-rumo-ao-campeonato-mundial-de-toquio-2019/>

15/08/19 01:43

Seleção chega ao Japão para fase final de preparação rumo ao Campeonato Mundial de Tóquio 2019

Aclimação acontece na cidade de Hamamatsu no período de 14 a 29 de agosto

A delegação de judô do Brasil desembarcou nesta quarta-feira, 14, no Aeroporto Internacional de Narita, em Tóquio, para a fase final de preparação para o Campeonato Mundial de Judô, que acontecerá na cidade olímpica no período de 25 de agosto a 1º de setembro. Judocas que disputaram os Jogos Pan-Americanos de Lima vieram direto do Peru para o Japão, onde se encontraram com o restante da delegação que veio do Brasil.



A equipe ficará concentrada na cidade de Hamamatsu, a aproximadamente 250 quilômetros de Tóquio, para o período de aclimação ao fuso-horário e últimos treinos antes da estreia na Nippon Budokan.

Hamamatsu abriga a maior colônia de brasileiros no Japão e a prefeitura local, em parceria com a CBJ e com o COB, preparou tudo para que os judocas brasileiros sintam-se, realmente, em casa. A operação servirá ainda como teste para os Jogos Olímpicos, já que a cidade será a base do judô também em 2020.

Na manhã de quinta-feira, 15, noite de quarta no Brasil, a seleção foi ao dojô do Ginásio Yuto para o primeiro treino da semana em solo japonês. A atividade contou com o apoio de judocas locais da Omori Judo Club e também de um time de atletas das categorias de base do Brasil trazidos pela CBJ. A estratégia visa fortalecer o processo de transição e renovação do judô nacional, além de ser um treinamento de luxo para os judocas da seleção júnior (sub-21) que lutarão o Mundial da classe em outubro, no Marrocos.

"Nesta semana os treinos de judô serão priorizados pela manhã e a tarde a gente vai fazer um trabalho técnico ou um trabalho físico. É uma semana mais de lapidação. Fazemos randori, mas com pouca intensidade, buscando corrigir os erros e ajustar os detalhes", explicou a peso médio da seleção feminina Maria Portela (70kg).



**Confederação
Brasileira de Judô**
*Brazilian Judo
Confederation*

Rua Capitão Salomão, 40 - Humaitá
Rio de Janeiro, RJ - CEP: 22271-040

(21) 2463-2692

cbj.com.br

No total, a delegação em Hamamtsu conta com 32 atletas, entre convocados para disputar o Mundial Individual, Por Equipes e atletas para apoio nos treinos. Confira a lista completa abaixo:

Convocados para o Mundial Individual e Equipes

Eric Takabatake (60kg)
Felipe Kitadai (60kg)
Daniel Carginin (66kg)
Eduardo Yudy Santos (81kg)
Rafael Macedo (90kg)
Leonardo Gonçalves (100kg)
Rafael Buzacarini (100kg)
Rafael Silva (+100kg)
David Moura (+100kg)

Larissa Pimenta (52kg)
Eleudis Valentim (52kg)
Rafaela Silva (57kg)
Ketleyn Quadros (63kg)
Alexia Castilhos (63kg)
Maria Portela (70kg)
Mayra Aguiar (78kg)
Maria Suelen Altheman (+78kg)
Beatriz Souza (+78kg)

Convocados apenas para o Mundial Por Equipes

Eduardo Katsuhiko Barbosa (73kg)
Jeferson Santos Junior (73kg)
Tamires Crude (57kg)
Ellen Santana (70kg)

Apoio

Tiago Palmirini
Arthur Stein
Samanta Soares
Amanda Arraes
Caio Kiwada
Jonathan Freitas
Gustavo Gomes
Matheus Pereira
Kayo Santos
Edu Lowgan Ramos

Evento: Campeonato Mundial Sub21

Data: 12 a 22 de outubro 2019.

Local: Marrakesh/Marrocos





**Confederação
Brasileira de Judô**
Brazilian Judo
Confederation

Rua Capitão Salomão, 40 - Humaitá
Rio de Janeiro, RJ - CEP: 22271-040

(21) 2463-2692

cbj.com.br





<https://cbj.com.br/pt/galerias/noticias/selecao-junior-fecha-mundial-individual-com-quatro-medalhas-e-coloca-brasil-em-quinto-no-quadro-geral/>

19/10/19 21:11

Seleção Júnior fecha Mundial Individual com quatro medalhas e coloca Brasil em quinto no quadro geral

Willian Lima (66kg) foi campeão, enquanto Michael Marcelino (66kg), Guilherme Schimidt (81kg) e Larissa Pimenta (52kg) ficaram com bronze no Mundial Sub-21 de Marraquexe. Competição por equipes mistas é neste domingo, 20

As quatro medalhas conquistadas por judocas brasileiros no Campeonato Mundial Júnior de Marraquexe, no Marrocos, colocaram o Brasil entre as cinco maiores potências do mundo na classe Sub-21. A competição individual acabou neste sábado, 19, e o Brasil ficou atrás apenas de Japão, Geórgia, Rússia e Hungria no quadro final de medalhas.

[Clique aqui e veja](#) os resultados finais e o quadro completo de Marraquexe 2019

Os pódios brasileiros vieram com o campeão Willian Lima (66kg) e os medalhistas de bronze Michael Marcelino (66kg), Guilherme Schimidt (81kg) e Larissa Pimenta (52kg).



A competição por equipes mistas será neste domingo, 20, e a equipe brasileira enfrentará, já nas quartas-de-final, o vencedor do confronto entre Geórgia e Marrocos.

Neste sábado, o país teve quatro representantes no tatami de Marraquexe que saíram sem medalhas. O sorteio colocou no caminho dos brasileiros logo na primeira luta adversários duros. Lucas Lima (100kg), Giovana Fontes (78kg) e Luiza Cruz (+78kg) perderam para medalhistas, enquanto a jovem Anna Belém dos Santos, de 17 anos, campeã mundial juvenil há poucas semanas, perdeu para francesa que terminou em quinto lugar.

Lucas caiu para o húngaro Zsombor Veg, que ficou com um dos bronzes da categoria; Giovana perdeu para a portuguesa Patrícia Sampaio, que foi bronze em Marraquexe e quinto no Mundial Sênior ao perder a disputa de bronze para Mayra Aguiar; Luiza não passou pela japonesa Ruri Takahashi, que ficou com o ouro; e Belém parou na francesa Lea Fontaine, que chegou à semifinal e perdeu o bronze para Tahina Durand, também da França.

O resultado individual do Brasil no Mundial Júnior em 2019 mostra uma evolução do judô brasileiro nessa classe em relação aos últimos dois mundiais deste ciclo olímpico. Em 2017, o país teve um ouro (Daniel Cargnin) e um bronze (Beatriz Souza) e, em 2018, foram duas pratas (Michael Marcelino e Beatriz Souza) e dois bronzes (Renan Torres e Amanda Arraes). Em 2019, a seleção fechou as disputas individuais com um ouro e três bronzes, e ainda pode voltar ao pódio na disputa por equipes tentando igualar, em número de medalhas totais, a campanha de 2018, quando o Brasil foi vice-campeão mundial júnior por equipes. A delegação brasileira contou com o investimento da Secretaria Nacional de Esporte de Alto Rendimento, da Secretaria Nacional do Esporte, do Ministério da Cidadania, por meio do convênio 880717/2018.

<https://cbj.com.br/pt/galerias/noticias/willian-lima-66kg-e-campeao-mundial-junior-em-marraquexe-marcelino-66kg-e-pimenta-52kg-ficam-com-bronze/>

16/10/19 08:57

Willian Lima (66kg) é campeão mundial Júnior em Marraquexe; Marcelino (66kg) e Pimenta (52kg) ficam com bronze

Brasileiro derrotou japonês na final do meio-leve masculino em dia de dobradinhas para o Brasil

Uma semana após conquistar uma medalha de bronze no Grand Slam de Brasília, o brasileiro Willian Lima subiu ao pódio novamente e, dessa vez, para sagrar-se campeão mundial júnior, nesta quarta-feira, 16. Implacável, ele venceu quatro adversários nas preliminares e derrotou o japonês Takeshi Takeoka na grande final do meio-leve masculino (66kg) no Campeonato Mundial Sub-21 que começou hoje, em Marraquexe, no Marrocos.

É o terceiro ano consecutivo que o Brasil tem um finalista nessa categoria no Mundial Júnior. Em 2017, Daniel Cargnin foi campeão e, em 2018, Michael Marcelino ficou com a prata. Neste ano, o desempenho foi ainda melhor, com o ouro de Willian e um bronze para Marcelino garantindo a dobradinha brasileira no pódio do 66kg.



No meio-leve feminino (52kg), as judocas brasileiras também brilharam e se enfrentaram na disputa por uma das medalhas de bronze. Larissa Pimenta, que foi prata em Brasília há uma semana, conseguiu três punições contra Maria Taba e conquistou sua primeira medalha em Mundial Júnior justamente em seu último ano nas categorias de base.

PATROCINADORES

PATROCINADOR OFICIAL

FORNECEDOR OFICIAL

APOIO

PARCEIROS DE MÍDIA



<https://cbj.com.br/pt/galerias/noticias/guilherme-schmidt-81kg-fatura-o-bronze-no-terceiro-dia-do-mundial-junior-em-marraquexe/>

18/10/19 13:56

Guilherme Schmidt (81kg) fatura o bronze no terceiro dia do Mundial Júnior, em Marraquexe

Vitória sobre Kenny Komi Bedel (ITA) veio no golden score; Igor Morishigue (90kg) terminou em sétimo e Marcelo Gomes ficou nas oitavas

O judô verde e amarelo segue colhendo frutos no Mundial Júnior, em Marraquexe. No terceiro dia da competição, Guilherme Schmidt (81kg), Marcelo Gomes (81kg) e Igor Morishigue (90kg) representaram o país, com destaque para Schmidt e Morishigue, que chegaram ao bloco final. Guilherme faturou o bronze com um waza-ari sobre Kenny Komi Bedel (ITA), enquanto Morishigue parou na repescagem diante do alemão Louis Mai, que terminou com o bronze da competição.

É a quarta medalha do país no Mundial. Antes, Willian Lima (66kg) foi ouro, e Larissa Pimenta (52kg) e Michael Marcelino (66kg) ficaram com o bronze.

Depois do Grand Slam de Brasília, onde fez sua estreia e terminou em sétimo, Guilherme Schmidt partiu para o seu segundo Mundial Júnior e venceu os três primeiros confrontos por ippon, contra Simon Gautschi (SUI), Mikulas Mesko (CZE) e Damian Troianschi (POR), com destaque para o último duelo, que finalizou com uma chave de braço.

Na semifinal, o georgiano Vladimir Akhalkatsi, número 17 do mundo no ranking da classe, conseguiu um ippon e avançou para a final, sendo campeão do torneio logo em seguida.

Schmidt seguiu para a disputa do bronze contra o italiano Kenny Komi Bedel, controlou a luta, aplicando dois shidos no adversário e, no golden score, conseguiu um belo golpe para marcar o waza-ari que garantiu o terceiro lugar no Mundial Júnior, melhor resultado do judoca nessa competição.

Após o pódio, ele comemorou bastante o resultado e reconheceu o apoio daqueles que o ajudaram a chegar à primeira medalha em Mundiais, aos 19 anos.

"Estou muito feliz por essa conquista. Queria agradecer a CBJ pela confiança em ter me convocado, meu clube Minas Tênis Clube por toda estrutura, sensei Luciano Corrêa, sensei Fulvio Miyata e a minha mãe, que está sempre me acompanhando e torcendo. Essa medalha é de vocês", disse.

Já Igor Morishigue, estreante em Mundiais Sub-21, chegou como cabeça de chave e encarou o ucraniano Vadim Velkov, na primeira luta, vencendo o combate nas punições (shido).

Nas oitavas, fez luta dura contra Ivan Dubina (BLR), que saiu na frente com menos de dez segundos com um waza-ari. Morishigue conseguiu controlar o embate, aproveitou as oportunidades e resolveu a luta com dois waza-aris (ippon), avançando para as quartas de final.

Em mais um duelo Brasil x Itália no Mundial Júnior, Morishigue encarou Gennaro Pirelli. O brasileiro fez luta dura contra o italiano, mas Pirelli conseguiu forçar três penalidades em Igor e avançou à semifinal.

No confronto da repescagem, o brasileiro teve como adversário o alemão Louis Mai. Logo no início, Mai forçou a luta e conseguiu um waza-ari com menos de um minuto. Em seguida, finalizou a luta com mais um waza-ari, avançando para a disputa do terceiro lugar, onde faturou o bronze. Morishigue encerrou sua participação em sétimo lugar no Mundial.



<https://cbj.com.br/pt/galerias/noticias/brasil-termina-em-quinto-lugar-no-mundial-por-equipas-mistas-sub-21-em-mararquexe/>

20/10/19 14:26

Brasil termina em quinto lugar no Mundial por Equipes Mistas Sub-21, em Mararquexe

Seleção brasileira sofreu revés na estreia para a Geórgia e acabou sendo superada pela França na disputa do bronze

Depois de conquistar quatro medalhas nas chaves individuais do Mundial Sub-21 de Marraquexe, a seleção brasileira de judô voltou ao tatami do Marrocos neste domingo para a disputa por equipes mistas da competição. No torneio, o país terminou em quinto lugar, após ser superado pela França, na luta pelo bronze.



BRASIL 2 X 4 FRANÇA - BRONZE

Na primeira luta, Jeferson Santos Junior sofreu ippon de Israil Dakayev e abriu o placar para a França.

Morgane Fereol ampliou para a seleção francesa com um ippon sobre Ryanne Lima.

Francis Damier conseguiu um ippon sobre Guilherme Schimidt na terceira luta.

Anna Belém dos Santos venceu Tahina Durand por ippon e descontou para o Brasil.

Lucas Lima conseguiu o segundo ponto do judô brasileiro com ippon sobre Tanou Keita.

Ophelie Vellozzi superou Vitória Andrade nas punições e fez quatro a dois para a França, que ficou com o bronze.

BRASIL 4 X 1 CHINA - REPESCAGEM

Vitória Andrade venceu Nan Wang por ippon na primeira luta da repescagem.

Jeferson Santos Junior ampliou para o Brasil com imobilização sobre Jinhang Li.

A China descontou com Yingying Feng, que conseguiu ippon sobre Ryanne Lima.

No quarto duelo, Guilherme Schimidt superou Shuo Li por ippon.

Anna Belém dos Santos fechou o placar para o judô brasileiro, com vitória sobre Xínmiao Zhao por ippon.

BRASIL 1 X 4 MONGÓLIA - QUARTAS DE FINAL

Lucas Lima estreou com revés para Gela Zaalishvili, por ippon.

A Geórgia ampliou com Eteri Liparteliani, que conseguiu vencer Vitória Andrade por ippon.

Jeferson Santos Junior descontou para o Brasil com vitória sobre Giorgi Tutashvili, com um estrangulamento (ippon).

Ryanne Lima acabou sofrendo revés para Mariam Tchanturia na quarta luta do Brasil.

A Geórgia fechou o placar com Lasha Bekauri, que conseguiu um ippon sobre Guilherme Schimidt.

<https://cbj.com.br/pt/galerias/noticias/sorteio-das-chaves-define-confrontos-iniciais-do-judo-brasileiro-no-mundial-junior-em-marrakesh/>

15/10/19 10:36

Sorteio das chaves define confrontos iniciais do judô brasileiro no Mundial Júnior, em Marrakesh

Competição da classe Sub-21 começa nesta quarta, 16, e vai até domingo, 20, no Marrocos

Os 18 atletas que irão representar o judô brasileiro no Campeonato Mundial Júnior de Marrakesh conheceram nesta terça, 15, o caminho para o pódio do campeonato mais importante da classe, que começa a ser disputado a partir desta quarta-feira, 16.

A comissão técnica das categorias de base da CBJ esteve presente no sorteio realizado nesta manhã, que definiu as chaves das 14 categorias em disputa no Marrocos. O primeiro dia começa com os atletas dos pesos Ligeiro e Meio-Leve.

Sete judocas em ação no primeiro dia

Laura Ferreira (48kg), Natasha Ferreira (48kg), Larissa Pimenta (52kg), Maria Taba (52kg), Renan Torres (60kg), Michael Marcelino (66kg) e Willian Lima (66kg) serão os representantes do Brasil na estreia do Mundial Júnior.

Laura estreia contra Mbene Mboup (SEN); Natasha enfrenta Maroua Elalami Elidrissi (MAR); Larissa encara Marie Celine Baba Matia (CMR); e Maria Taba duela contra Yoonjin Jang (KOR). Entre os homens, Renan Torres fará sua primeira luta contra Bilal Almansour (JOR) ou Sukhbat Byambasuren (MGL); Michael Marcelino pega o vencedor de Adam Batsiev (SUI) e Luka Kapanadze (GEO); e Willian Lima luta contra Paul Jouel Alima Fouda (CMR) ou Ka Yau Leon Taylor Chow (HKG).

As preliminares começam às 5h, enquanto as disputas de medalhas começam a partir de 12h, horário de Brasília, e podem ser acompanhadas no site live.ijf.org ao vivo e gratuitamente.



PATROCINADORES



PATROCINADOR OFICIAL



FORNECEDOR OFICIAL



APOIO



PARCEIROS DE MÍDIA



<https://ge.globo.com/judo/noticia/willian-lima-e-ouro-na-categoria-ate-66kg-no-primeiro-dia-do-mundial-junior-de-judo.ghtml>



Brasileiro derrota japonês na final e é campeão mundial júnior de judô no Marrocos

Willian Lima leva ouro na categoria até 66kg no primeiro dia da competição, que ainda rendeu mais dois bronzes para o Brasil

Por **GloboEsporte.com** — Marrakesh, Marrocos

16/10/2019 13h45 · Atualizado há 4 anos



ge.globo.com/judo/noticia/willian-lima-e-ouro-na-categoria-ate-66kg-no-primeiro-dia-do-mundial-junior-de-judo.ghtml

O Campeonato Mundial Júnior de Judô teve início nesta quarta-feira em Marrakesh, no Marrocos. O primeiro dia de atividades já contou com três medalhas para o Brasil, uma de ouro e duas de bronze, com destaque para a conquista de Willian Lima, campeão na categoria meio-leve (até 66kg).



Waza-ari sobre japonês

Já na categoria de cima, até 66kg, Michael Marcelino foi derrotado nas semifinais para o também brasileiro Willian Lima e conquistou o bronze na repescagem. Lima, por sua vez, demonstrou toda a sua qualidade ao derrotar o japonês Takeshi Takeoka com um waza-ari na final e faturar a medalha de ouro, fechando o primeiro dia de competições para o Brasil.

Evento: Estágio Internacional

Data: 30 de outubro a 06 de novembro de 2019.

Local: Perth/Austrália





**Confederação
Brasileira de Judô**
Brazilian Judo
Confederation

Rua Capitão Salomão, 40 - Humaitá
Rio de Janeiro, RJ - CEP: 22271-040

(21) 2463-2692

cbj.com.br



<https://cbj.com.br/noticias/7127/sele%C3%A7%C3%A3o-disputar%C3%A1-aberto-na-austr%C3%A1lia-que-valer%C3%A1-pontua%C3%A7%C3%A3o-de-grand-prix.html>

29/10/19 11:10

Seleção disputará Aberto na Austrália que valerá pontuação de Grand Prix

Brasil vai com seleção júnior e principal para o Aberto de Perth, neste final de semana

A próxima e longa viagem do judô brasileiro no Circuito Mundial IJF será para a cidade de Perth, na Austrália, nesta semana. Apesar da competição ser uma das etapas de Abertos continentais, Perth terá pontuação de Grand Prix. Ou seja, uma medalha de ouro valerá 700 pontos no ranking mundial e não 100, como é nos outros Abertos do Circuito.

Com tantos pontos em jogo, a CBJ optou por levar parte da seleção principal e também a seleção Júnior (sub-21), com destaque para o campeão mundial Willian Lima (66kg) e para o medalhista de bronze em Marraquexe, Michael Marcelino, que se testará em uma nova categoria, o peso Leve (73kg).



Serão, ao todo, 21 brasileiros em ação neste final de semana. A competição já tem 394 atletas de 77 países pré-inscritos.

A equipe feminina convocada será composta por Laura Ferreira (48kg), Eleudis Valentim (52kg), Vitória Andrade (57kg), Aléxia Castilhos (63kg), Ellen Santana (70kg) e Camila Ponce (78kg).

Para o time masculino, foram convocados, além de Willian (66kg) e Marcelino (73kg), Renan Torres (60kg), Daniel Carginin (66kg), Eduardo Katsuhiko (73kg), Eduardo Yudy (81kg), Victor Penalber (81kg), Rafael Macedo (90kg) e Lucas Lima (100kg).

Completam a equipe outros cinco judocas que se inscreveram no evento por meio processo de adesão: Gabriela Chibana (48kg), Jéssica Lima (57kg), Ketleyn Quadros (63kg), Beatriz Souza (+78kg), Ítalo Carvalho (60kg) e Gustavo Assis (90kg).

PROGRAMAÇÃO

As disputas do Aberto de Perth começam no domingo, 03, para os judocas dos pesos 48kg, 52kg, 57kg, 63kg, 60kg, 66kg e 73kg.

Na segunda-feira, 04, último dia de competição, vão ao tatame do State Netball Centre os atletas dos pesos 70kg, 78kg, +78kg, 81kg, 90kg, 100kg e +100kg.

Esta será uma das últimas etapas da temporada 2019 do Circuito Mundial. De 22 a 24 de novembro haverá o Grand Slam de Osaka, no Japão, e, fechando o ano, os melhores judocas do ranking disputarão o World Masters, em Qingdao, na China, de 12 a 14 de dezembro.

TREINAMENTO DE CAMPO COM A MEDALHISTA OLÍMPICA KETLEYN QUADROS

A medalhista olímpica e campeã do Grand Slam de Brasília 2019, Ketleyn Quadros, foi convidada pela Judo Western Australia, organizadora do Aberto de Perth, para ministrar dois dias de treinamento de campo internacional ao lado do técnico australiano Daniel Kelly.

Ketleyn foi a primeira mulher medalhista olímpica do Brasil em modalidades individuais quando conquistou o bronze em Pequim 2008 e está na corrida pela classificação rumo a Tóquio 2020. No último final de semana, ela foi ao pódio também no Grand Slam de Abu Dhabi, onde conquistou a medalha de bronze do 63kg.

Os interessados em participar podem se inscrever pelo site: <https://www.judowa.org.au/perth2019/perth2019.html>

Evento: Treinamento de Campo Internacional

Data: 07 a 14 de janeiro 2020.

Local: Mittersill/Áustria

Seleção Brasileira olímpica e transição masculino:



Seleção Brasileira transição masculina:



Instruções no Treinamento de Campo:



Treinamento:





<https://www.torcedores.com/noticias/2020/01/judocas-brasil-pre-temporada>

ESPORTES OLÍMPICOS

Judocas do Brasil realizam primeiro treinamento da pré-temporada em Mittersill, Áustria

Camping na Áustria abre a temporada de preparação brasileira para as competições de 2020

Por Bárbara Ribeiro 17:52 de 08/01/20

Seleção Brasileira de Judô judocas do Brasil

Crédito: CBJ/Divulgação

A temporada mundial 2020 começou oficial para o do judô do Brasil. Nesta semana, os judocas do time verde e amarelo iniciam o tradicional Treinamento de Campo em Mittersill, na Áustria. No local, as atividades vão acontecer até a próxima quarta-feira, 15 de janeiro. A delegação brasileira conta com 52 atletas e é a sétima maior do evento. Os russos lideram a lista com uma equipe de 120 atletas.



**Confederação
Brasileira de Judô**
Brazilian Judo
Confederation

Rua Capitão Salomão, 40 - Humaitá
Rio de Janeiro, RJ - CEP: 22271-040

(21) 2463-2692

cbj.com.br

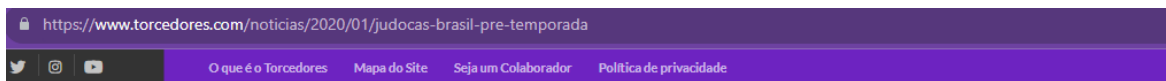

A atletas do judô feminina foram as primeiras a entrar no tatame, nesta quarta-feira (8). Já os homens iniciam os treinos na quinta-feira (9). De acordo com a programação, as atividades começaram às 8h15, na parte da manhã, e à tarde, às 15h15.

Durante os sete primeiros dias, as equipes feminina e masculina realizam os treinos separadamente e em dois períodos. Os homens são divididos em dois grupos, sendo um com atletas até 73kg e o outro, com os judocas acima de 73kg. Já os dois últimos compromissos em Mittersill serão mistos, e o último dia de treino irá acontecer somente no período da manhã.

Pré-temporada na Europa

Na etapa de preparação do judô do Brasil em solo europeu, o Treinamento de Campo de Mittersill é um dos mais tradicionais e importantes da região. Esta edição cerca de 1.150 atletas de 67 países. Com predominância dos atletas europeus, o local serve de base para as primeiras competições, onde os atletas brasileiros reencontram os “parceiros” de treino.

De acordo com o técnico da seleção feminina de judô sênior, Mario Tsutsui os treinos são de extrema importância de as judocas adquirem mais experiência com as atletas europeias.

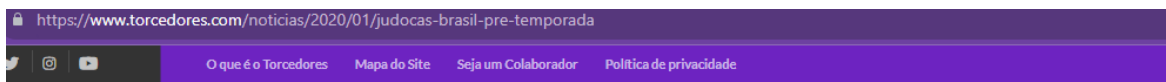
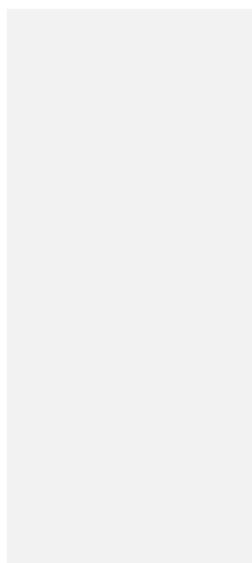

extrema importância de as judocas adquirem mais experiência com as atletas europeias.

“Mittersill é importante porque reúne toda a comunidade europeia. E passa a ser uma oportunidade muito boa para as nossas judocas absorverem mais experiências no tatami com essas principais atletas, como as francesas, que vieram com a equipe principal, Espanha, Alemanha, França, Kosovo. Teremos o Grand Prix de Tel Aviv no final do mês e depois dois Grand Slam. Precisamos estar bem preparados para começar o ano com resultados positivos nas competições”, avaliou Tsutsui.

Após a Áustria, o time do judô do Brasil segue para o treinamento de campo em Roma, na Itália. Os treinos serão realizados no período de 15 ao dia 20 de janeiro, antes do Grand Prix de Tel Aviv, disputado de 23 a 25 deste mês, em Israel.

Leia mais:

[Seleção brasileira de judô inicia temporada 2020 com treinamentos para Grand Prix de Tel Aviv](#)

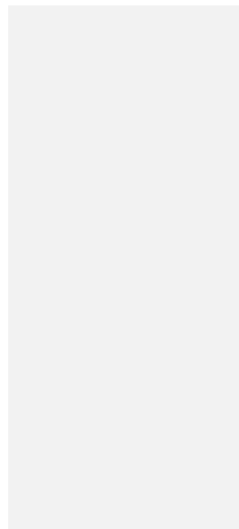

Evento: Estágio Internacional

Data: 20 a 27 de janeiro 2020.

Local: Tel Aviv/Israel

Fotos treinamento prévio:





Acompanhamento do atleta no Hospital:



Equipe de Transição:



Atleta aguardando para entrar na competição:



<https://cbj.com.br/pt/galerias/noticias/apos-treinos-na-europa-judo-brasileiro-estrea-no-grand-prix-de-tel-aviv-nesta-quinta-em-busca-das-primeiras-medalhas-de-2020/>

22/01/20 11:05

Após treinos na Europa, Judô brasileiro estreia no Grand Prix de Tel Aviv, nesta quinta, em busca das primeiras medalhas de 2020

Primeira competição do ano olímpico distribuirá até 700 pontos no ranking olímpico classificatório para Tóquio 2020. Brasil terá 22 judocas em Israel

O primeiro passo da Seleção Brasileira de Judô na temporada foi definido nesta quarta-feira, 22, em Israel. A Federação Internacional de Judô realizou o sorteio das chaves do Grand Prix de Tel Aviv, primeira competição oficial do calendário da entidade em 2020, onde foram revelados os adversários dos brasileiros na fase inicial do campeonato. O torneio acontece de quinta (23) até sábado (25) e conta com 22 judocas brasileiros em busca da medalha e dos 700 pontos (campeão) valiosos na corrida por uma vaga nos Jogos Olímpicos de Tóquio 2020.



Seleção em Tel Aviv (ISR) para estreia em 2020. Foto: Divulgação/CBJ

A preparação para Tel Aviv começou há três semanas, quando a Seleção Brasileira de Judô desembarcou na Europa para um período de treinamentos. Primeiro, em Mittersill, na Áustria, no treinamento de campo mais tradicional do início de temporada, com a presença de campeões olímpicos e mundiais. Em seguida, parte da delegação foi para Roma, na Itália, ajustar os últimos detalhes antes de chegar em Israel, para o Grand Prix.

“Este início de temporada é ainda mais importante para mim, que estou voltando de lesão, e ter estes treinamentos trazem um diferencial muito grande para este ano. É essencial que o corpo volte ao ritmo. Então, participar dos treinos é ótimo para trocar experiências, pegadas das adversárias, combinações de golpes, e espero transformar estes treinamentos em pódios”, avaliou a campeã olímpica Sarah Menezes (52kg), que já lutará no primeiro dia e enfrentará, na estreia, a kosovar Erza Muminoviq, de apenas 17 anos e medalhista de bronze dos Jogos Olímpicos da Juventude de Buenos Aires.

PROGRAMAÇÃO

Na primeira competição do ano, nove brasileiros entram no tatami nesta quinta-feira, 23. No feminino, Gabriela Chibana (48kg), Nathalia Brigida (48kg), Sarah Menezes (52kg), Eleudis Valentim (52kg) e Ketelyn Nascimento (57kg) buscam o lugar mais alto do pódio, enquanto Felipe Kitadai (60kg), Eric Takabatake (60kg), Willian Lima (66kg) e Daniel Cargnin (66kg) representam o país entre os homens.

No segundo dia, Ketelyn Quadros (63kg), Alexia Castilhos (63kg), Maria Portela (70kg), Ellen Santana (70kg), David Lima (73kg), Eduardo Katsuhiko (73kg), Eduardo Yudy (81kg) e João Macedo (81kg) começam a caminhada em Tel Aviv.

No terceiro e último dia de competição, Samanta Soares (78kg), Rafael Macedo (90kg), Giovanni Ferreira (90kg), Leonardo Gonçalves (100kg) e Rafael Buzacarini (100kg) vão ao tatami e fecham a participação brasileira no torneio.

TRANSMISSÃO AO VIVO: live.ijf.org

Evento: Estágio Internacional

Data: 05 a 09 de março de 2020.

Local: Bariloche/Argentina

Treino Preparatório



Laura Ferreira – Prata

Maria Taba – Ouro



Willian Lima – Ouro



Gabrielle Gonzaga – Bronze



Michael Marcelino – Ouro



Lucas Lima – Ouro



Thalia Oliveira – Ouro



Marcelo Gomes-Ouro e Igor Morishigue-Prata



Guilherme Schmidt – Bronze



Medalhistas 1º dia



Medalhistas 2º dia



<https://olimpiadatododia.com.br/judo/219462-brasileiros-conquistam-ouro-no-pan-americano-de-judo/>

JUDÔ

Brasileiros conquistam ouro no Pan Americano de Judô

Brasileiros conquistaram quatro ouros, três bronzes e uma prata; competição segue no domingo (8)

7 de março de 2020

Willian Lima ganha ouro no Pan Americano de Judô em Bariloche (Foto: Eliaugestão)

O Brasil teve bons resultados no **Pan Americano de Judô** que acontece em Bariloche, na Argentina. Até o momento, os brasileiros conquistaram quatro ouros, três bronzes e uma prata. A competição continua neste domingo (8).

AGENDA DO DIA

Mar 07	Mar 08
19:00 Superliga de Vôlei Feminino - Quartas de Final	21:00 Superliga de Vôlei Masculino - Quartas de Final
Desi Vôlei Beach	Mina T
Chaque Andar	Desi Pro

TABELAS

- BRASILEIRO DE FUTEBOL FEMININO
- BRASILEIRO A-2 DE FUTEBOL FEMININO
- BRASILEIRO SUB-17 DE FUTEBOL MASCULINO
- CHAMPIONS LEAGUE AMÉRICAS
- LIGA DE BASQUETE FEMININO
- IBB 2019/2020
- SUB-AMERICANO SUB-20 DE FUTEBOL FEMININO
- SUPERLIGA DE VÔLEI FEMININO
- SUPERLIGA DE VÔLEI MASCULINO
- TÓQUIO 2020: VÔLEI MASCULINO

Ouro no masculino

Willian Lima venceu as três lutas e ficou em primeiro lugar na categoria até 66 kg. O brasileiro venceu todas as lutas com ippon. Os adversários foram o argentino Joaquin Tovagliari, o americano Ari Berliner e o chileno Sebastian Perez.

Michael Marcelino também ficou em primeiro lugar na categoria até 73 kg. Assim como Willian, o judoca venceu todas as lutas com ippon. Nas classificatórias, o brasileiro enfrentou Franco Toscani, do Chile. Na semifinal, foi a vez do argentino Facundo de Lucia. E, na final, seu conterrâneo Charles Chibana, que, consequentemente, ficou com o segundo lugar.

Renan Torres ficou com o terceiro lugar na categoria até 60 kg. Para conquistar o bronze, o brasileiro teve que enfrentar quatro adversários.

O primeiro, nas classificatórias, foi o argentino Alexis Taira. Torres derrotou Taira com um ippon, faltando 1:58 para o final. Ainda nas classificatórias, Renan enfrentou o guatemalteco Jose Ramos, vencendo também por ippon, em menos de 10 segundos de luta.

Já na semifinal, Renan perdeu para Steven Morocho. O equatoriano venceu com um ippon, faltando 2:28 para o final. Para ficar com o terceiro lugar, o brasileiro ganhou do argentino Carlos Maldonado com um ippon.

Mais ouro no feminino

No feminino, Maria Taba ficou em primeiro lugar após três lutas. A primeira, contra a argentina Ludmila Pisciotto, e a segunda, contra a chilena Elizabeth Segura, foram conquistadas com um ippon. A terceira, contra a peruana Brillith Gamarra, foi vencida com um waza-ari.

Quem também ficou em primeiro lugar foi Gabriella Moraes, que venceu as equatorianas Celinda Corozo e Edith Ortiz, e a argentina Agustina de Luca, todas com ippon.

Na mesma categoria, Samara Oliveira ficou com o terceiro lugar. Em três lutas, foram duas vitórias e uma derrota. A brasileira disputou o bronze com a argentina Belen Tittareli.

Na categoria até 48 kg, Laura Ferreira ficou com o segundo lugar. Nas classificatórias, a brasileira enfrentou a equatoriana Luz Pena, e venceu com um ippon faltando 0:43 para o final da luta.

Na semifinal, foi a vez de derrotar a argentina Camila Marcellet, também com um ippon, a 2:04 do final. Na final, a brasileira perdeu para a também argentina Keisy Perafan com um ippon, com menos de um minuto e meio do início da luta.

Eduarda Francisco competiu na mesma modalidade, porém ficou com a 5ª colocação. A brasileira teve apenas uma vitória contra a equatoriana Aracely Barrionuevo

Gabrielle Gonzaga ficou com o terceiro lugar na categoria até 57 kg. Em quatro lutas, a brasileira perdeu apenas uma para a equatoriana Karla Valencia na semifinal.

<https://olimpiadatododia.com.br/judo/219594-brasil-fecha-o-aberto-pan-americano-com-seis-medalhas/>



Brasil fecha Aberto de Bariloche com quatro medalhas de ouro

No último dia da competição, o judô brasileiro foi ao pódio em todas as categorias, conquistando ainda uma medalha de prata e outra de bronze

Paulo Chacón 8 de março de 2020



Divulgação

No segundo e último dia do **Aberto Pan-Americano de judô** de Bariloche, na Argentina, o **Brasil** subiu ao pódio em todas as categorias que participou. Neste domingo (8), Thaliã Oliveira, Caio Brigida, Marcelo Gomes e Lucas Lima ficaram com o ouro, Igor Morishigue ficou com a prata e Guilherme Schmidt foi bronze.

AGENDA DO DIA

mar 29	mar 29
16:00 Superliga de vôlei feminino Quarta de Final	21:30 Superliga de vôlei masculino Quarta de Final
08:00 Sesi Vôlei Bauri	09:00 Minas T
09:00 Grassano Aulani	10:00 Sapo Pta

TABELAS

- 🏆 BRASILEIRO DE FUTEBOL FEMININO
- 🏆 BRASILEIRO A-2 DE FUTEBOL FEMININO
- 🏆 BRASILEIRO SUB-17 DE FUTEBOL MASCULINO
- 🏆 CHAMPIONS LEAGUE AMÉRICAS
- 🏆 LIGA DE BASQUETE FEMININO
- 🏆 NBB 2019/2020
- 🏆 SUR-AMERICANO SUB-20 DE FUTEBOL FEMININO
- 🏆 SUPERLIGA DE VÔLEI FEMININO
- 🏆 SUPERLIGA DE VÔLEI MASCULINO
- 🏆 TÓQUIO 2020: VÔLEI FEMININO
- 🏆 TÓQUIO 2020: VÔLEI MASCULINO



70 kg feminina

Por conta da quantidade de atletas participando da categoria até 70 kg feminina, Thalíá Oliveira abriu sua participação na competição contra Mackarena Figueroa, do Chile, e venceu por ippon.

Em seu segundo combate do dia, a brasileira teve pela frente a argentina Victoria Delvecchio e saiu com o triunfo mais uma vez por ippon, se garantindo na decisão.

+INSCREVA-SE EM NOSSO CANAL NO YOUTUBE

Na decisão do Aberto Pan-Americano de judô, brasileira enfrentou a peruana Xsara Falconi e Thalíá venceu mais uma vez por ippon, ficando com a medalha de ouro.

81 kg masculino

Caio Brigida abriu sua participação vencendo o americano Kell Berliner por ippon e se garantiu na semifinal da categoria. No combate por um dos lugares na decisão, Caio teve pela frente o compatriota Guilherme Schmidt e conseguiu mais um triunfo, por pontos, e se classificou para a decisão.

Nela, Caio Brigida teve pela frente Elliott Connolly, da Nova Zelândia. No confronto, o brasileiro precisou de apenas 53 segundos para vencer por ippon e ficar com a medalha de ouro no Aberto Pan-Americano de judô.

Após perder a semifinal para Caio, Guilherme Schmidt disputou o bronze contra Jorge Perez, do Chile. No combate, o judoca brasileiro conseguiu o ippon em 48 segundos e ficou com o lugar no pódio.

90 kg masculino

Na categoria até 90 kg masculina, Marcelo Gomes abriu sua participação vencendo Tomas Spikermann (ARG), da Argentina, por ippon, após dois waza-ari. Na semifinal, o brasileiro teve como adversário Raphael Schwendinger (Liechtenstein). O brasileiro precisou de apenas 13 segundos para sair com o triunfo por ippon e a vaga na decisão.

No combate pela medalha de ouro, Marcelo Gomes teve pela frente Igor Morishigue, também do Brasil. Para chegar na decisão, Igor venceu Mariano Bersier, da Argentina, e o chileno Baltazar Mora por ippon.

Na decisão da categoria até 90kg do Aberto Pan-Americano de judô, Marcelo Gomes conseguiu a vitória, por ippon, e ficou com a medalha de ouro.

Até 100 kg masculino

Único representante do Brasil na categoria, Lucas Lima começou sua participação já na semifinal contra o equatoriano Junior Angulo. Em pouco mais de dois minutos, o brasileiro conseguiu a vitória por ippon e se classificou para a decisão.

Nela, Lucas teve como adversário o peruano Jose Luis Osorio. No combate, o brasileiro precisou de pouco mais de um minuto para aplicar outro ippon e ficar com o ouro na categoria.

<https://cbj.com.br/pt/galerias/noticias/judo-brasileiro-brilha-e-conquista-quinze-medalhas-no-aberto-pan-americano-de-bariloche/>

09/03/20 13:52

Judô brasileiro brilha e conquista quinze medalhas no Aberto Pan-Americano de Bariloche

Seleção apostou na renovação, com judocas da equipe sub-21, e levou oito ouros, três pratas e quatro bronzes na competição

A Seleção Brasileira de Judô teve um final de semana repleto de pódios, conquistando 15 medalhas no Aberto Pan-Americano de Bariloche, na Argentina, em mais uma competição internacional do Circuito Mundial da FIJ. De olho nas Olimpíadas de Paris 2024 e na constante renovação da equipe principal, a delegação do Brasil foi composta, majoritariamente, por judocas da equipe Sub-21.

No sábado, 7, o judô brasileiro conquistou nove pódios. As medalhas de ouro foram conquistadas por Maria Taba (52kg), Gabriella Moraes (63kg), Willian Lima (66kg) e Michael Marcelino (73kg). Laura Ferreira (48kg) e Charles Chibana (73kg) subiram no segundo lugar mais alto do pódio. Já Gabrielle Gonzaga (57kg), Samara Oliveira (63kg) e Renan Torres (60kg) ficaram com o bronze.

No domingo, 8, vieram mais quatro ouros, com Thaliá Oliveira (70kg), Caio Brígida (81kg), Marcelo Gomes (90kg) e Lucas Limas (100kg). Igor Morishigue (90kg) ficou com a medalha de prata, enquanto Guilherme Schimidt (81kg) levou o bronze.

A competição distribuiu até 100 pontos (campeão) no Ranking Mundial e, além dos judocas da base, contou com a presença, por meio do processo de adesão, dos atletas Charles Chibana (73kg) e Caio Brígida (81kg), que conquistaram as medalhas de prata e ouro, respectivamente.

Confira abaixo as medalhas conquistadas pela Seleção Brasileira no Aberto de Bariloche/ARG:

MASCULINO – 5 OUROS, 2 PRATAS E 2 BRONZES

- 1º lugar – Willian Lima (66kg/EC Pinheiros/FPJudo)
- 1º lugar – Michael Marcelino (73kg/SESI-SP/FPJudo)
- 1º lugar – Caio Brígida (81kg/SEJEL São José dos Campos/FPJudo)
- 1º lugar – Marcelo Gomes (90kg/Sogipa/FGJ)
- 1º lugar – Lucas Lima (100kg/EC Pinheiros/FPJudo)
- 2º lugar – Charles Chibana (73kg/EC Pinheiros/FPJudo)
- 2º lugar – Igor Morishigue (90kg/EC Pinheiros/FPJudo)
- 3º lugar – Renan Torres (60kg/SESI-SP/FPJudo)
- 3º lugar – Guilherme Schimidt (81kg/Minas Tênis Clube/FMJ)

FEMININO – 3 OUROS, 1 PRATA E 2 BRONZES

- 1º lugar – Maria Taba (52kg/Minas Tênis Clube/FMJ)
- 1º lugar – Gabriella Moraes (63kg/MESC São Bernardo/FPJudo)
- 1º lugar – Thalia Oliveira (70kg/A.D.Santo André/FPJudo)
- 2º lugar – Laura Ferreira (48kg/EC Pinheiros/FPJudo)
- 3º lugar – Gabrielle Gonzaga (57kg/Sogipa/FGJ)
- 3º lugar – Samara Oliveira (63kg/EC Pinheiros/FPJudo)



O judô brasileiro conquistou nove medalhas no primeiro dia, sábado, 7, do Aberto Pan-Americano de Bariloche. Foto: Divulgação/CBJ

Evento: Treinamento de Campo Internacional Pindamonhangaba

Data: 03 a 12 de agosto de 2021

Local: Pindamonhangaba – SP



Sessões de treinos realizadas ao longo do Treinamento de Campo Nacional 2021.



Testes de campo realizados ao longo do Treinamento de Campo Nacional 2021.



**Confederação
Brasileira de Judô**
Brazilian Judo
Confederation

Rua Capitão Salomão, 40 - Humaitá
Rio de Janeiro, RJ - CEP: 22271-040

(21) 2463-2692

cbj.com.br



Reuniões realizadas antes e ao longo do Treinamento de Campo Nacional 2021.



Palestra sobre análise de desempenho realizada no Treinamento de Campo Nacional





Equipes participante do Treinamento de Campo Nacional 2021

<https://cbj.com.br/pt/noticias/selecao-junior-retorna-as-competicoes-internacionais-no-pan-sub-21-de-cali-neste-sabado-14/>



12/08/2021 17:24:29

Seleção Júnior retorna às competições internacionais no Pan Sub-21 de Cali, neste sábado, 14

CBJ convocou 18 atletas para a disputa do Campeonato Pan-Americano Júnior, classificatório para os Inéditos Jogos Pan-Americanos Junior Cali 2021

A espera, finalmente, acabou para a equipe Júnior de judô do Brasil. Depois de mais de um ano sem participar de competições internacionais por causa dos efeitos da pandemia no calendário de eventos, a seleção brasileira Sub-21 embarcou nesta quarta-feira, 11, para Cali, na Colômbia, para a disputa do Campeonato Pan-Americano Sub-21. As lutas acontecerão no sábado, 14, a partir das 11h (Brasília) com transmissão ao vivo pelo portal panamjudo.org

Para essa competição, a CBJ convocou 18 judocas, sendo nove homens e nove mulheres. Entre eles, judocas que integraram a equipe de apoio ao time olímpico em Tóquio, como Aléxia Nascimento (48kg), Thayane Lemos (57kg), Luana Carvalho (70kg), Eliza Ramos (78kg) e Kayo Santos (100kg).



<https://www.msnoticias.com.br/editorias/politica-mato-grosso-sul/jud-brasileiro-conta-com-alxia-nascimento-no-campeonato-pan/125702/>



msnoticias.com.br/editorias/politica-mato-grosso-sul/jud-brasileiro-conta-com-alxia-nascimento-no-campeonato-pan/125702/

Menu Últimas Notícias 27 de outubro de 2023 Campo Grande

Política

Judô brasileiro conta com Aléxia Nascimento no Campeonato Pan-Americano Júnior na Colômbia

Por **REDAÇÃO**
06/08/21 às 05H50 atualizado em 06/08/21 às 05H50

Mais Lidas

- ATAQUE ARMADO A ESCOLA
Bullying e agressões físicas levaram ao ataque a tiros com morte em escola
- Desarmamento
Com 10% das armas dos EUA, Brasil tem taxa de homicídios com armas de fogo 5 vezes maior

A-
A+

Contemplada pelo Bolsa Atleta, programa do Governo do Estado de Mato Grosso do Sul, coordenado pela Fundação de Desporto e Lazer (Fundesporte), Aléxia Vitória Nascimento disputará mais uma competição internacional. A judoca de 18 anos foi convocada pela Confederação Brasileira de Judô (CBJ) para o Campeonato Pan-Americano Júnior (sub-21) da modalidade, que acontecerá de 11 a 16 de agosto em Cali, na Colômbia.

A atleta da Associação Atlética Judô Futuro, de Campo Grande (MS), está em Pindamonhangaba (SP), onde participa do último período de treinamento de campo da seleção brasileira de base antes do campeonato. O evento em território colombiano é classificatório à edição inaugural dos Jogos Pan-Americanos Júnior, que terá como sede a mesma cidade, de 25 de novembro a 5 de dezembro deste ano.

MS Notícias
35.423 seguidores

Seguir Página Saiba mais

Evento: Grand Slam – Abu Dhabi/UAE

Data: 18 a 24 de outubro de 2022

Local: Abu Dhabi/UAE

Treinamento pré-competição:





Aquecimento competição:







Abu Dhabi Grand Slam 2022, -52 kg, BRONZE BRA LIMA vs ITA GIUFFRIDA
(c) Di Feliciano Emanuele
Download

<https://olimpiadatododia.com.br/judo/474435-convocados-selecao-brasileira-judo-grand-slam-abu-dhabi/#:~:text=O%20Brasil%20ser%C3%A1%20representado%20por,de%20jud%C3%B4%20p%C3%B3s%20Campeonato%20Mundial>

<https://www.surtoolimpico.com.br/2022/10/com-novos-talentos-judo-brasileiro.html#:~:text=Brasileira%20de%20Jud%C3%B4-,Com%20novos%20talentos%2C%20jud%C3%B4%20brasileiro%20termina%20sem%20medalhas,Grand%20Slam%20de%20Abu%20Dhabi&text=Primeira%20competi%C3%A7%C3%A3o%20v%C3%A1lida%20pelo%20Circuito,capital%20dos%20Emirados%20C%81rabes%20Unidos.>

Com novos talentos, judô brasileiro termina sem medalhas no Grand Slam de Abu Dhabi

Primeira competição válida pelo **Circuito IJF** pós-Campeonato Mundial, o **Grand Slam de Abu Dhabi** contou com a presença de 15 judocas representando o Brasil na capital dos Emirados Árabes Unidos. Com mais de 400 atletas inscritos, de 66 países, as disputas ocorreram dos dias 21 a 23 de outubro.

Com uma delegação repleta de novos talentos e após um grande momento no **Mundial de Tashkent**, a seleção brasileira contou com atletas que vêm de grandes resultados em competições nacionais e internacionais.

Aléxia Nascimento e **Rafaela Batista** foram as representantes da categoria 48kg. Nos 52kg, **Maria Taba** e **Yasmim Lima**. **Thayane Lemos** e **Jéssica Pereira**, atletas do Instituto Reação, lutaram nos 57kg. Ainda no feminino, **Kaillany Cardoso** e **Gabriella Mantena** na categoria 63kg e **Beatriz Freitas** e **Eliza Ramos** nos 78kg.

No masculino, **Michel Augusto** e **Henrique Silva** disputaram nos 60kg. **Pedro Medeiros**, atleta do Umbra-Vasco foi o único representante dos 73kg. **André Humberto** disputou os 100kg e **João Marcos Cesarino** no +100kg, ambos do Instituto Reação.

EM ALTA

Canoaem - Slalom	Ginástica Artística
Jogos Asiáticos	Judô
Santiago 2023	Tênis
Tiro Esportivo	Vôlei
Vôlei De Praia	Wrestling

AS + LIDAS

13-10-23
ELE CHEGOU!!! O GUIA

Evento: Grand Slam – Tashkent/UZB

Data: 27 de fevereiro a 07 de março de 2023

Local: Tashkent/Uzbequistão









<https://ge.globo.com/judo/noticia/2023/03/05/giovani-ferreira-conquista-bronze-no-grand-slam-de-tashkent-de-judo.ghtml>

Giovani Ferreira conquista bronze no Grand Slam de Tashkent de judô

Medalha é a primeira do judoca no circuito mundial e a única do Brasil na competição. Vitória sobre libanês Caramnob Sagaipov garantiu lugar no pódio

Por Redação do ge — Tashkent, Uzbequistão
05/03/2023 09h31 · Atualizado há 7 meses



O brasileiro Giovani Ferreira conquistou neste domingo a medalha de bronze na categoria até 90kg no Grand Slam de judô de Tashkent, no Uzbequistão. O judoca paulistano derrotou o libanês Caramnob Sagaipov e subiu ao pódio de uma etapa do circuito mundial da Federação Internacional de Judô pela primeira vez na carreira. Foi a única medalha do Brasil



ge.globo.com/judo/noticia/2023/03/05/giovani-ferreira-conquista-bronze-no-grand-slam-de-tashkent-de-judo.ghtml



Giovani Ferreira conquista bronze no Grand Slam de Tashkent de judô

Giovani estreou em Tashkent contra o cubano Ivan Morales e venceu com um wazari. Em sua segunda luta, encarou o alemão Martin Matijass e também avançou com wazari. Nas quartas de final, superou Komronshokh Ustopiriyon, do Tajiquistão, com um ippon. Porém na semifinal acabou superado pelo japonês Sanshiro Murao, que ficaria com a medalha de prata após perder na final para o anfitrião Davlat Bobonov.

<https://cbj.com.br/pt/noticias/judo-brasileiro-retorna-ao-uzbequistao-para-o-grand-slam-de-tashkent/>

28/02/2023 18:17:29 SELEÇÃO BRASILEIRA - PRINCIPAL

Judô brasileiro retorna ao Uzbequistão para o Grand Slam de Tashkent

capital uzbeque recebeu último Mundial, onde o Brasil teve resultado histórico. Para Grand Slam, seleção chega com novos nomes

A Seleção Brasileira de Judô retorna aos tatames do Circuito Mundial IJF a partir desta sexta-feira (03), no Grand Slam de Tashkent. A capital uzbeque, que foi palco do último Campeonato Mundial, volta a receber a competição após dois anos e, com expectativa de reunir quase 500 atletas de 71 países, promete marcar o final de semana dos fãs de



<https://olimpiadatododia.com.br/judo/494059-selecao-retorna-ao-uzbequistao-para-o-grand-slam-de-tashkent/>

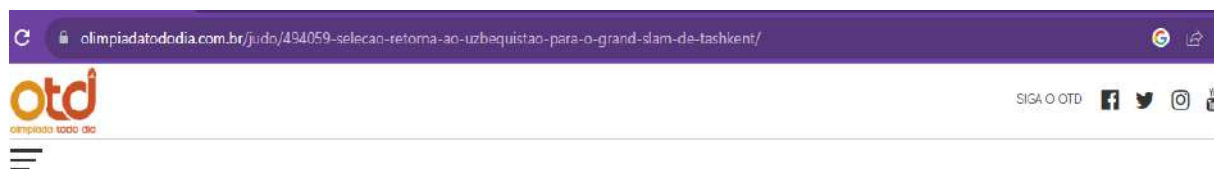

Seleção retorna ao Uzbequistão para o Grand Slam de Tashkent

Com 17 atletas, Brasil retorna ao palco do último Mundial em busca de mais medalhas no Circuito.



Adielson de Barros 28 de fevereiro de 2023

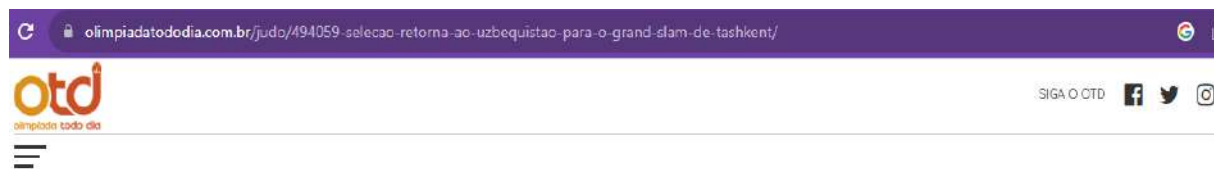

O Grand Slam de Tashkent marca o retorno da Seleção Brasileira de Judô aos tatames do Circuito Mundial. A partir desta sexta-feira (3), capital usbeque, que foi palco do último Mundial, recebe cerca de 500 judocas de 71 países.



O Brasil vai ao Grand Slam de Tashkent com 17 judocas com a missão de manter a escrita de conquista de medalhas, enquanto ajusta a preparação para o Mundial do Catar em maio deste ano. Até o momento, a Seleção Brasileira de judô esteve presente em 10 pódios de etapas do Circuito Mundial da modalidade.

Evento: Grand Prix Upper

Data: 22 a 29 de maio de 2023

Local: Linz/Áustria

Medalhistas



Treinamento pré competição:





<https://www.surtoolimpico.com.br/2023/05/selecao-brasileira-de-judo-disputa-o.html>

f t i
RESULTADOS AO VIVO

ÚLTIMAS NOTÍCIAS
É OLÍMPICO DE HANDEBOL MASCULINO DA ÁSIA
COM MUDANÇAS NO CONJUNTO, SELEÇÃO DE GR É CONVOCADA PARA O PAN DE SANTIAGO - 2023

Página Inicial - Judo

Seleção Brasileira de Judô disputa o Grand Prix da Áustria

REGYS SILVA @ 24.5.23



Foto: Emmanuelle De Polidoro/Imagem

A Seleção brasileira de Judô retorna aos tatames do Circuito Mundial da modalidade a partir da quinta-feira (25) para o inédito Grand Prix da Áustria. O evento é o primeiro após o Campeonato Mundial de Doha e o Brasil será composto por uma delegação de 16 atletas, mesclando nomes que estiveram no Catar, no início de maio, e que já participaram de etapas internacionais este ano.

A competição tem expectativa de receber quase 500 judocas de 75 países e, assim como as demais etapas de Grand Prix, distribuirá até 700 pontos (campeões) no ranking mundial. Para a ocasião, a CBJ decidiu dobrar a convocação de atletas nos pesos leve masculino (-60kg) e médio feminino

EM ALTA

Canoagem - Slalom	Ginástica Artística
Jogos Asiáticos	Judô
Santiago 2023	Tênis
Tiro Esportivo	Vôlei
Vôlei De Praia	Wrestling



VENHA VIVER AS TODAS OLÍMPICAS DE PARIS 2024 COM O MELHOR ACESSO. PACOTES DE VIAGEM EXCLUSIVOS, ACOMODAÇÃO EM HOTÉIS 5* E 4* E MUITO MAIS.

WWW.SUMMERSGAMESPARIS.COM

AS + LIDAS

Jogos Olímpicos de Santiago 2023

13.10.23

ELE CHEGOU!!! O GUIA DO SURTO PARA OS

<https://ge.globo.com/judo/noticia/2023/05/27/leonardo-goncalves-e-ouro-no-grand-prix-de-judo-na-austria.ghtml>

The screenshot shows a news article header from 'ge' (Globo Esportes). The article title is 'Leonardo Gonçalves é ouro no Grand Prix de judô na Áustria'. Below the title, it states: 'Brasileiro vence as cinco lutas em Linz por ippon e sobe ao topo do pódio. Marcelo Gomes e Giovanna Santos faturam o bronze'. The author is 'Por Redação do ge' from Rio de Janeiro, dated 27/05/2023 at 14h29, updated 4 months ago. Social media sharing icons for Facebook, Twitter, WhatsApp, and Email are visible.

Sábado de ouro para o judoca Leonardo Gonçalves no Grand Prix da Áustria, em Linz. O brasileiro, no peso até 100kg, venceu suas cinco lutas por ippon. Na final, derrotou o alemão Louis Mai. Antes, passou pelo cazaque Sauakas, pelo tcheco Bezdek, pelo dinamarquês Madsen e pelo britânico Thompson, na semifinal. Ainda neste sábado, Marcelo Gomes levou o bronze até 90kg, ao derrotar Jamal Petgrave, da Grã-Bretanha. Giovanna Santos também ficou em terceiro lugar após vencer a bósnia Larisa Cerić na disputa acima dos 78kg.



<https://olimpiadatododia.com.br/judo/511691-gabriella-mantena-7o-gp-austria/>

otd
olimpiada todo dia

SIGA O OTD

JUDÔ

Gabriella Mantena fica em 7º lugar no Grand Prix da Áustria

Wesley Felix · 26 de maio de 2023

cielo

f t p e

(Foto: Gabriela Sabaku/UFJF)

Anúncio
Faça um acordo na Serasa
Serasa Limpa Nome
Saiba mais

Gabriella Mantena foi a melhor brasileira no segundo dia de disputas do Grand Prix de judô, em Linz, na Áustria, nesta sexta-feira